

АДМИНИСТРАЦИЯ ГОРОДСКОГО ОКРУГА –
ГОРОД ВОЛЖСКИЙ ВОЛГОГРАДСКОЙ ОБЛАСТИ

ПОСТАНОВЛЕНИЕ

от 03.11.2022

№ НОМЕР 6394

О внесении изменений в постановление администрации городского округа – город Волжский Волгоградской области от 23.11.2017 № 7131

Руководствуясь приказом комитета промышленности и торговли Волгоградской области от 04.02.2016 № 14-ОД «Об утверждении Порядка разработки и утверждения схем размещения нестационарных торговых объектов на территории Волгоградской области», Уставом городского округа – город Волжский Волгоградской области,

ПОСТАНОВЛЯЮ:

1. Внести изменения в постановление администрации городского округа – город Волжский Волгоградской области от 23.11.2017 № 7131 «Об утверждении состава и порядка деятельности межведомственной комиссии для организации работы по разработке и внесению изменений в схему размещения нестационарных торговых объектов на территории городского округа – город Волжский Волгоградской области», изложив приложение № 1 к нему в новой редакции (приложение).

2. Управлению по организационной и кадровой работе администрации городского округа – город Волжский Волгоградской области:

– разместить настоящее постановление на официальном сайте администрации городского округа – город Волжский Волгоградской области в течение трех дней с момента его принятия;

– направить настоящее постановление в комитет юстиции Волгоградской области для включения в регистр муниципальных нормативных правовых актов Волгоградской области.

3. Автономному муниципальному учреждению «Редакция газеты «Волжская правда» в течение трех дней опубликовать настоящее постановление в газете «Волжский муниципальный вестник».

4. Контроль за исполнением настоящего постановления возложить на председателя комитета земельных ресурсов и градостроительства администрации городского округа – город Волжский Волгоградской области А.В. Попову.

*Исполняющий обязанности
заместителя главы городского округа
А.В. Попова*

Приложение
к постановлению администрации
городского округа – город Волжский
Волгоградской области
от 03.11.2023 №6394

Приложение № 1
к постановлению администрации
городского округа – город Волжский
Волгоградской области
от 23.11.2017 № 7131

Состав

межведомственной комиссии для организации работы по разработке и внесению изменений в схему размещения нестационарных торговых объектов на территории городского округа – город Волжский Волгоградской области

Председатель комиссии:
Попова Александра Викторовна – исполняющий обязанности заместителя главы городского округа – город Волжский Волгоградской области.

Заместитель председателя комиссии:
Попова Александра Викторовна – председатель комитета земельных ресурсов и градостроительства администрации городского округа – город Волжский Волгоградской области.

Секретарь комиссии:
Назарова Светлана Витальевна – ведущий специалист отдела арендных отношений комитета земельных ресурсов и градостроительства администрации городского округа – город Волжский Волгоградской области.

Члены комиссии:
Воеводин Кирилл Игоревич – депутат Волжской городской Думы Волгоградской области (по согласованию);

Ганюшкина Светлана Геннадьевна – начальник отдела правового обеспечения и организации исполнительного производства комитета земельных ресурсов и градостроительства администрации городского округа – город Волжский Волгоградской области;

Жадаева Евгения Александровна – начальник отдела арендных отношений комитета земельных ресурсов и градостроительства администрации городского округа – город Волжский Волгоградской области;

Павлушин Андрей Андреевич – начальник производственного отдела МУП «Водопроводно-канализационное хозяйство»;

Поступаев Илья Анатольевич – заместитель председателя комитета, главный архитектор комитета земельных ресурсов и градостроительства администрации городского округа – город Волжский Волгоградской области;

Селиверстов Евгений Николаевич – заместитель главного инженера филиала Волжских межрайонных электрических сетей АО «Волгоградоблэлектро» (по согласованию);

Толстых Алексей Викторович

Шаповалов Сергей Иванович

Юровских Константин Михайлович

– консультант отдела жилищно-коммунального хозяйства и развития инженерной инфраструктуры комитета по обеспечению жизнедеятельности города администрации городского округа – город Волжский Волгоградской области;

– главный эксперт отдела по связям с общественностью Союза «Волжская торгово-промышленная палата» (по согласованию);

– старший мастер по ремонту и монтажу ВЛ филиала Волжских межрайонных электрических сетей АО «Волгоградоблэлектро» (по согласованию).

ИЗВЕЩЕНИЕ

о проведении открытого аукциона в электронной форме № 119 на право заключения договора аренды объекта недвижимого имущества муниципальной собственности городского округа – город Волжский Волгоградской области.

Форма торгов – открытый аукцион (в электронной форме) по составу участников и форме подачи предложений.

Организатор открытого аукциона (в электронной форме) – управление муниципальным имуществом администрации городского округа – город Волжский Волгоградской области (сокращенно – УМИ г. Волжского).

Адрес: 404130, Волгоградская область, г. Волжский, пр. Ленина, 21, тел. 8 (8443) 42-13-94, E-mail: umi@admvol.ru.

Оператор электронной площадки: АО «Сбербанк-АСТ»

Адрес электронной площадки в информационно-телекоммуникационной сети «Интернет», на которой проводится аукцион: <http://utp.sberbank-ast.ru/AP>

Адрес: 119435, г. Москва, Большой Саввинский переулок, д. 12, стр. 9, тел: 8 (495) 787-29-97/99, факс (495) 787-29-98.

Условия аукциона, порядок и условия заключения договора с участником аукциона являются условиями публичной оферты. Подача заявки на участие в аукционе является акцептом такой оферты в соответствии со статьей 438 Гражданского кодекса Российской Федерации.

Предмет открытого аукциона в электронной форме – право на заключение договоров аренды объекта недвижимого имущества муниципальной собственности городского округа – город Волжский Волгоградской области.

Открытый аукцион в электронной форме проводится по одному лоту согласно приложению.

Участником открытого аукциона является любое юридическое лицо независимо от организационно-правовой формы, формы собственности, места нахождения, а также места происхождения капитала или любое физическое лицо, в том числе индивидуальный предприниматель, претендующее на заключение договора.

Начальная (минимальная) цена договора (цена лота) устанавливается – 1 462,08 руб. без учета НДС.

Начальной ценой договора (лота) является рыночно обоснованная величина месячной арендной платы, установленная на основании отчетов об оценке, выполненных в соответствии с требованиями Федерального закона от 29.07.1998 № 135-ФЗ «Об оценочной деятельности в Российской Федерации».

Срок действия договора по лоту составляет 5 лет.

Требование о внесении задатка.

Размер задатка указан в приложении к настоящему извещению и составляет 1 462,08 руб. без учета НДС.

Задаток для участия в аукционе вносится заявителем на реквизиты оператора электронной площадки в срок не позднее дня, предшествующего дню окончания срока подачи заявок на участие в аукционе (до 28.11.2023 включительно). В назначении платежа указывается: «Задаток за участие в аукционе № 119 за право заключения договора аренды (без учета НДС), лот «Нежилое помещение общей площадью 5,4 кв. м, расположенное на чердаке жилого дома по адресу: бул. Профсоюз, д.30, г. Волжский, Волгоградская область». Дополнительного заключения письменного соглашения о задатке между организатором аукциона и заявителем не требуется. Платежи по перечислению задатка для участия в торгах и порядок возврата задатка осуществляются в соответствии с Регламентом электронной площадки. Образец платежного поручения для перечисления задатка на реквизиты оператора электронной площадки размещен по адресу: <https://utp.sberbank-ast.ru/AP/Notice/653/Requisites> (торговая секция «приватизация, аренда и продажа прав»).

Дата и время начала подачи заявок на участие в открытом аукционе в электронной форме – 09 часов 00 минут 04.11.2023.

Заявки подаются на электронную площадку <http://utp.sberbank-ast.ru>, начиная с даты начала приема заявок до времени и даты окончания приема заявок, указанных в документации об аукционе в электронной форме.

Дата и время окончания подачи заявок на участие в открытом аукционе – 09 часов 00 минут 29.11.2023.

Порядок подачи заявок определен в документации об аукционе.

Дата и время начала рассмотрения начала рассмотрения заявок на участие в аукционе – 09 часов 00 минут 29.11.2023.

Место, дата и время проведения открытого аукциона.

Открытый аукцион состоится 30.11.2023 в 09.00. час на электронной площадке <http://utp.sberbank-ast.ru>.

Величина повышения начальной цены договора («шаг аукциона») – устанавливается в размере пяти процентов начальной (минимальной) цены договора (цены лота) и составляет 73,10 руб.

Сроки и порядок оплаты по договору – месячная арендная плата устанавливается по результатам аукциона, в соответствии с протоколом аукциона.

Ежемесячный размер арендной платы подлежит ежегодному пересмотру в соответствии с Решением Волжской городской Думы Волгоградской области от 07.05.2013 № 365-ВГД «О методике определения арендной платы за пользование муниципальным имуществом, находящимся в собственности городского округа – город Волжский Волгоградской области». Об изменении арендной платы арендодатель направляет арендатору письменное уведомление с указанием даты изменения арендной платы.

Арендная плата перечисляется на расчетный счет УМИ г. Волжского по реквизитам, указанным в договоре аренды. Срок внесения платежей – ежемесячно до 10 числа текущего месяца. Задаток на участие в аукционе засчитывается в счет первого платежа по договору. Моментом исполнения денежного обязательства является зачисление денежных средств на корреспондентский счет банка, обслуживающего Арендодателя.

Сумма НДС уплачивается арендатором в бюджет самостоятельно.



Организатор вправе отказаться от проведения аукциона не позднее 23.11.2023.

Срок, место и порядок ознакомления с документацией об аукционе.

Извещение о проведении аукциона и документация об аукционе размещаются на официальном сайте Российской Федерации для размещения информации о проведении торгов <https://torgi.gov.ru/new/public>, официальном сайте Администрации городского округа – город Волжский Волгоградской области – <http://Admvol.ru> и в открытой для доступа неограниченного круга лиц части электронной площадки на сайте <http://utp.sberbank-ast.ru>. С извещением о проведении аукциона и документацией об аукционе можно ознакомиться на официальных сайтах торгов и на электронной площадке с даты размещения извещения о проведении аукциона на официальных сайтах торгов до даты окончания приема заявок.

Аукционная документация размещена:

– на официальном сайте Российской Федерации в информационно-телекоммуникационной сети «Интернет» для размещения информации о проведении торгов на право заключения договоров в отношении муниципального имущества – www.torgi.gov.ru.

– на сайте администрации городского округа – город Волжский Волгоградской области <http://Admvol.ru> на главной странице в разделе «Продажа и аренда муниципального имущества», в подразделе «Город Волжский», раздел «Информационные сообщения»; в газете «Волжский муниципальный вестник».

Начальник управления
В.М. Хоменко

Приложение № 1

к извещению о проведении открытого аукциона № 119 на право заключения договора аренды объекта недвижимого имущества

Условия

открытого аукциона и требования к аукционной документации на право заключения договора аренды объектов недвижимого имущества муниципальной муниципальной казны городского округа – город Волжский Волгоградской области

Срок действия договора аренды	Договор аренды вступает в силу с даты подписания и действует 5 лет.
Срок, в течение которого победитель аукциона должен подписать проект договора аренды	Проект договора аренды должен быть подписан победителем аукциона не ранее 5 и не позднее 10 рабочих дней с даты публикации на официальном сайте торгов протокола аукциона либо протокола рассмотрения заявок на участие в аукционе, в случае если аукцион признан несостоявшимся по причине подачи единственной заявки на участие в аукционе, либо по причине признания участником аукциона только одного заявителя.

Приложение № 2

к извещению о проведении открытого аукциона № 119 на право заключения договора аренды объекта недвижимого имущества

ПРОЕКТ ДОГОВОРА АРЕНДЫ № ____
объекта недвижимого имущества

« ____ » _____ 2023

городской округ – город Волжский
Волгоградской области

Муниципальное образование городской округ – город Волжский Волгоградской области, от имени которого выступает управление муниципальным имуществом администрации городского округа – город Волжский Волгоградской области, именуемое в дальнейшем «АРЕНДОДАТЕЛЬ», в лице _____, действующего на основании _____, с одной стороны, и _____, именуемое в дальнейшем «АРЕНДАТОР», в лице _____, действующего на основании _____, с другой стороны, в соответствии с протоколом № ____ от _____ подведения итогов открытого аукциона в электронной форме по извещению № _____ заключили настоящий договор о нижеследующем:

1. Предмет договора

1.1. На основании протокола № ____ от _____ АРЕНДОДАТЕЛЬ сдает, а АРЕНДАТОР принимает в аренду следующее недвижимое имущество:

Объект аренды: **нежилое помещение, расположенное на чердаке жилого дома**

адрес: бул. Профсоюзов, д.30, г. Волжский, Волгоградская область

кадастровый номер: 34:35:030203:16244

Площадь объекта аренды 5,4 кв. м

целевое назначение (использование): **для размещения оборудования базовой станции сотовой связи**

срок аренды: с « ____ » _____ 2023 по « ____ » _____ 2028. (5 лет)

1.2. Имущество находится в муниципальной собственности городского округа – город Волжский Волгоградской области и составляет муниципальную казну городского округа.

2. Права и обязанности сторон.

2.1 АРЕНДОДАТЕЛЬ обязан:

2.1.1. Передать недвижимое имущество, указанное в п.1.1. настоящего договора АРЕНДАТОРУ по акту приема-передачи в течение 3-х рабочих дней со дня подписания настоящего договора.

2.2 АРЕНДАТОР вправе:

2.2.1. Досрочно расторгнуть договор в случаях, предусмотренных действующим законодательством и настоящим договором.

2.2.2. Арендатор имеет право сдавать недвижимое имущество в субаренду третьим лицам исключительно с письменного согласия Арендодателя.

2.3 АРЕНДАТОР обязан:

2.3.1. Принять недвижимое имущество, указанное в п. 1.1. настоящего договора, по акту приема-передачи в течение 3 - х рабочих дней со дня подписания настоящего договора.

2.3.2. Использовать объект недвижимого имущества исключительно по назначению, указанному в договоре.

2.3.3. Содержать недвижимое имущество в исправном состоянии, в соответствии с установленными законодательством нормами и правилами использования помещений (зданий).

Соблюдать нормы и правила пожарной безопасности на территории, прилегающей к недвижимому имуществу.

Производить покос травы, на территории, прилегающей к недвижимому имуществу, в том числе сорной, при достижения травяным покровом высоты 15 сантиметров. Скошенная трава должна быть убрана в течении 3 суток.

В зимнее время на территории, прилегающей к недвижимому имуществу производить уборку снега, льда с твердых покрытий и обработку их противогололедными материалами, очищать водостоки.

2.3.4. Не производить переустройство, перепланировки, переоборудование и реконструкцию арендуемого недвижимого имущества без письменного согласия АРЕНДОДАТЕЛЯ и решения соответствующего уполномоченного на выдачу разрешений (согласований) органа.

2.3.5. Обеспечивать представителям АРЕНДОДАТЕЛЯ по первому требованию беспрепятственный доступ для осмотра арендуемого недвижимого имущества и проверки соблюдения условий договора. Оказывать техническое содействие (сопровождение, консультации специалистов) АРЕНДОДАТЕЛЮ при проведении осмотра помещения.

2.3.6. Письменно сообщать АРЕНДОДАТЕЛЮ не позднее, чем за 30 дней о предстоящем освобождении недвижимого имущества, как в связи с окончанием срока действия договора, так и при досрочном освобождении.

2.3.7. В месячный срок со дня подписания договора аренды самостоятельно заключить договоры:

- на пользование электрической энергией;
- на пользование теплоснабжением (отоплением);
- на пользование холодным водоснабжением и водоотведением;
- на вывоз бытовых отходов.

В пятидневный срок с момента заключения указанных договоров, письменно, с приложением копий договоров, уведомить об этом АРЕНДОДАТЕЛЯ. Расходы на мероприятия по заключению указанных договоров осуществляются арендатором за свой счет.

В случае изменения организации, осуществляющей предоставление коммунальных услуг принять меры к перезаключению соответствующего договора в месячный срок.

В пятидневный срок с момента перезаключения указанного договора, письменно, с приложением копии договора, уведомить об этом АРЕНДОДАТЕЛЯ.

В случае возникновения необходимости установки приборов учета, потребляемых коммунальных ресурсов АРЕНДАТОР обязан установить приборы учета потребляемых коммунальных ресурсов. Приборы учета устанавливаются силами и за счет АРЕНДАТОРА. Ответственность за наличие, сохранность и исправность приборов учета потребляемых коммунальных ресурсов несет АРЕНДАТОР.

2.3.8. Ежемесячно нести расходы на эксплуатационное, техническое обслуживание арендуемого объекта и предоставление коммунальных услуг в размере, пропорциональном арендуемой площади и (или) согласно показаниям приборов учета.

2.3.9. В течение месяца поместить в доступном для обозрения месте здания, в котором расположено нежилое помещение, вывеску с указанием организационно-правовой формы, наименования, адреса и телефонов своего постоянно действующего органа.

Наименование объекта аренды	Нежилое помещение общей площадью 5,4 кв. м
Место расположения	бул. Профсоюзов, д. 30, г. Волжский, Волгоградская область
Описание и характеристика объекта аренды	Нежилое помещение на чердаке жилого дома. Имеется подключение к электроснабжению, вентиляция естественная. Вход в помещение осуществляется через подъезд жилого дома. Помещение в удовлетворительном состоянии. Входная дверь металлическая. Пол бетонный, стены и потолок окрашены. Водоснабжение отсутствует. Техническое состояние помещения удовлетворительное. Объект не включен в Перечень муниципального имущества, предназначенного для оказания имущественной поддержки субъектам малого и среднего предпринимательства и организациям, образующим инфраструктуру поддержки субъектов малого и среднего предпринимательства.
Целевое назначение	В соответствии с видами деятельности, являющимися разрешенными видами деятельности в соответствии с Городским Положением от 15.10.2009 № 480-ВГД «Правила землепользования и застройки городского округа – город Волжский Волгоградской области», за исключением общественного питания.
Участники открытого аукциона	Участником открытого аукциона является любое юридическое лицо независимо от организационно-правовой формы, формы собственности, места нахождения, а также места происхождения капитала или любое физическое лицо, в том числе индивидуальный предприниматель, претендующее на заключение договора.
Срок аренды	5 лет
Начальная (минимальная) цена лота	Устанавливается в соответствии с отчетом от 25.09.2023 № 7543/23 об оценке рыночной обоснованной величины арендной платы в размере ежемесячного платежа за аренду объекта и составляет 1 462,08 руб. без учета НДС.
Размер задатка	Устанавливается в размере месячной арендной платы и составляет 1 462,08 руб. без учета НДС.
Размер арендной платы, порядок и сроки арендных платежей	Размер месячной арендной платы (цена договора) устанавливается по результатам торгов и не может быть пересмотрен в сторону уменьшения. Размер арендной платы регулируется Решением Волжской городской Думы Волгоградской области от 07.05.2013 № 365-ВГД «О методике определения арендной платы за пользование муниципальным имуществом, находящимся в собственности городского округа – город Волжский Волгоградской области», договором аренды и условиями настоящей аукционной документации. Ежемесячный размер арендной платы подлежит ежегодному пересмотру в соответствии с Решением Волжской городской Думы Волгоградской области от 07.05.2013 № 365-ВГД «О методике определения арендной платы за пользование муниципальным имуществом, находящимся в собственности городского округа – город Волжский Волгоградской области». Размер арендной платы не включает в себя дополнительные расходы на содержание объекта аренды (коммунальные, эксплуатационные услуги и техническое обслуживание). Арендная плата вносится ежемесячно до 10 числа текущего месяца. Оплата НДС осуществляется арендатором самостоятельно в соответствующий бюджет в порядке и сроки, установленные Налоговым кодексом РФ.
Требования к техническому состоянию объекта аренды на момент окончания срока договора аренды	При прекращении договора аренды арендатор (победитель аукциона) передает имущество по акту приема-передачи в том состоянии, в котором имущество передавалось на момент заключения договора, с учетом нормального износа, с неотделимыми улучшениями (без возмещения их стоимости), а также с учетом текущего ремонта недвижимого имущества. Неотделимые улучшения, произведенные в арендуемом помещении, являются муниципальной собственностью в соответствии с условиями договора аренды и не подлежат демонтажу по окончании срока договора. В случае если в результате действий арендатора, в том числе неприятия им необходимых своевременных мер, арендуемое имущество будет повреждено или уничтожено, арендодатель вправе потребовать от арендатора произвести своими силами восстановительный ремонт арендуемого имущества до того состояния, в котором он его получил, либо возместить причиненный ущерб в установленном законом порядке. Арендатор не вправе производить никаких перепланировок, связанных с его деятельностью, без письменного согласия арендодателя, а также (при необходимости) решения соответствующего уполномоченного на выдачу разрешений (согласований) органа.
Ограничения	Арендатор имеет право сдавать недвижимое имущество в субаренду третьим лицам с письменного согласия Арендодателя.

2.3.10. Размещать наружную рекламу только с согласия собственника объекта муниципального имущества и при наличии разрешения на размещение рекламной конструкции, выданного администрацией городского округа – город Волжский в соответствии с действующим законодательством.

2.3.11. Вносить арендную плату в установленные договором сроки.

2.3.12. АРЕНДАТОР обязан производить за счет собственных средств текущий ремонт недвижимого имущества (ремонт отделки стен, ремонт отделки потолков, окраска оконных переплетов и дверных полотен, ремонт покрытия пола, масляная окраска радиаторов, труб отопления, канализации, водопровода, металлических решеток и прочих металлических конструкций помещения). АРЕНДАТОР обязан уведомить АРЕНДОДАТЕЛЯ о дате начала производства вышеуказанных работ, а также о выполнении данных работ в течение пяти рабочих дней с момента их выполнения.

2.3.13. Капитальный ремонт недвижимого имущества осуществляется АРЕНДАТОРОМ за свой счет исключительно с согласия АРЕНДОДАТЕЛЯ. В случае проведения капитального ремонта размер арендной платы может быть уменьшен на сумму понесенных затрат на проведение ремонта. Смета, документы, подтверждающие фактическое выполнение работ и понесенных затрат, уменьшение арендной платы на сумму произведенных затрат производится в соответствии с положениями Решения от 05.07.2013 № 376-ВГД «О порядке предоставления муниципального имущества, находящегося в собственности городского округа – город Волжский Волгоградской области, в аренду, в безвозмездное пользование, в доверительное управление, в концессию, на хранение».

2.3.14. Если в результате действий АРЕНДАТОРА или непринятия им необходимых и своевременных мер объекту аренды будет причинен ущерб, то АРЕНДАТОР восстанавливает его за счет своих средств, или возмещает ущерб, нанесенный АРЕНДОДАТЕЛЮ, в установленном законом порядке.

2.3.15. При реорганизации, изменении наименования, юридического адреса, местонахождения, банковских реквизитов либо ликвидации АРЕНДАТОРА, как юридического лица в течение 10-ти дней письменно известить АРЕНДОДАТЕЛЯ о произошедших изменениях.

2.3.16. АРЕНДАТОР обязан за счет собственных средств зарегистрировать договор в Управлении Федеральной службы государственной регистрации, кадастра и картографии по Волгоградской области не позднее, чем в двухмесячный срок после подписания его сторонами. Все последующие изменения и дополнения к договору (дополнительные соглашения) регистрируются АРЕНДАТОРОМ в месячный срок после их подписания. Копии свидетельств и (или) экземпляр изменений и дополнений с отметкой о регистрации предоставить АРЕНДОДАТЕЛЮ в пятидневный срок с момента их получения.

3. Платежи и расчеты.

3.1. Месячная арендная плата установлена по результатам открытого аукциона, в соответствии с протоколом аукциона № _____ и составляет _____ руб. в месяц (без учета НДС).

Ежемесячный размер арендной платы подлежит ежегодному пересмотру в соответствии с Решением от 07.05.2013 № 365-ВГД «О методике определения арендной платы за пользование муниципальным имуществом, находящимся в собственности городского округа – город Волжский Волгоградской области». Об изменении арендной платы АРЕНДОДАТЕЛЬ направляет АРЕНДАТОРУ письменное уведомление с указанием даты изменения арендной платы.

3.1.1. Арендная плата перечисляется: на расчетный счет:

Управление финансов администрации г.Волжского (УМИ г. Волжского, л/с 04293046940), ИНН 3435110029, КПП 343501001,

Банк: Отделение Волгоград Банка России/УФК по Волгоградской области г. Волгоград, БИК 011806101

р/с 03100643000000012900, Кор.счет 40102810445370000021

л/с 04293046940 в УФК по Волгоградской области

ОКТМО 18710000 Код платежа 768 1 11 05074 04 0000 120 (КБК).

3.1.2. Сумма НДС согласно расчету составляет – _____ руб.

НДС – в соответствии с п. 3 ст. 161 главы 21 части второй Налогового кодекса Российской Федерации налоговым агентом признается АРЕНДАТОР муниципального имущества, который обязан самостоятельно уплачивать в бюджет соответствующую сумму налога.

3.2. Срок внесения платежей – ежемесячно до 10 числа текущего месяца.

Момент исполнения денежного обязательства является зачисление денежных средств на корреспондентский счет банка, обслуживающего Арендодателя.

3.3. Сверка арендных платежей производится каждый квартал. Акт сверки составляется и подписывается сторонами в двух экземплярах, один из которых передается АРЕНДАТОРУ, второй хранится АРЕНДОДАТЕЛЕМ в деле аренды.

3.4. В период проведения капитального ремонта АРЕНДАТОР обязан ежемесячно осуществлять текущие платежи по арендной плате согласно условиям договора аренды.

4. Расторжение договора.

4.1. Договор аренды может быть расторгнут:

4.1.1. По требованию АРЕНДОДАТЕЛЯ договор досрочно расторгается в следующих случаях:

- при использовании арендатором переданного имущества не по назначению, указанному в договоре аренды;

- при возникновении задолженности по внесению предусмотренной условиями договора, с учетом последующих изменений и дополнений к нему, арендной платы за три следующих подряд полных месяца;

- при сдаче имущества, как в целом, так и по частям в субаренду или иное пользование, при передаче права аренды в залог, в уставный капитал иного предприятия или обременении его иным способом без согласия арендодателя;

- при умышленном существенном ухудшении арендатором состояния переданного имущества;

- при неисполнении Арендатором обязанностей указанных в п.2.3 раздела 2 настоящего договора в течение 30 дней после уведомления.

4.1.2. По соглашению сторон с предварительным уведомлением за месяц другой стороны.

4.1.3. По решению суда, вступившему в законную силу.

4.1.4. По иным основаниям, предусмотренным действующим законодательством.

4.1.5. По инициативе АРЕНДАТОРА договор досрочно расторгается по основаниям, предусмотренным действующим законодательством.

4.2. При прекращении договора аренды АРЕНДАТОР передает нежилое помещение АРЕНДОДАТЕЛЮ по акту приема – передачи в том состоянии, в котором нежилое помещение передавалось на момент заключения договора с учетом нормального износа с неотделимыми улучшениями, без возмещения их стоимости, а также с учетом текущего ремонта недвижимого имущества. Неотделимые улучшения, произведенные в арендованном помещении, являются муниципальной собственностью в соответствии с условиями договора аренды и не подлежат демонтажу по окончании срока договора.

В случае, если в результате действий АРЕНДАТОРА, в том числе непринятия им необходимых своевременных мер, нежилое помещение будет повреждено или уничтожено, Арендодатель вправе потребовать от арендатора восстановить своими силами и за свой счет арендуемое помещение до того состояния, в котором он его получил, либо возместить причиненный ущерб в установленном законом порядке. АРЕНДАТОР не вправе производить никаких перепланировок, связанных с его деятельностью, без письменного согласия Арендодателя, а также (при необходимости) решения соответствующего уполномоченного на выдачу разрешений (согласований) органа.

4.3. Досрочное расторжение договора аренды нежилого помещения оформляется дополнительным соглашением к договору аренды.

4.4. Передача недвижимого имущества АРЕНДАТОРОМ и принятие его АРЕНДОДАТЕЛЕМ осуществляются по акту приема-передачи имущества в течение трех дней с момента окончания (расторжения) договора аренды.

4.5. При досрочном расторжении договора аренды по инициативе одной из сторон сторона - инициатор не позднее, чем за месяц до предполагаемой даты расторжения договора направляет другой стороне письменное уведомление.

4.6. Расторжение договора не освобождает АРЕНДАТОРА от необходимости погашения задолженности по уплате арендной платы, выплате пени и оплаты предусмотренных в договоре штрафных санкций.

4.7. Сторона вправе в любое время в одностороннем внесудебном порядке отказаться от исполнения настоящего Договора, предварительно уведомив об этом другую Сторону за один месяц.

5. Ответственность сторон.

5.1. За неисполнение или ненадлежащее исполнение условий настоящего договора стороны несут ответственность в соответствии с действующим законодательством.

5.2 Ответственность арендатора:

5.2.1. В случае неуплаты АРЕНДАТОРОМ платежей в сроки, установленные п. 3.2. настоящего договора, начисляется пеня в размере 1/300 ключевой ставки, установленной Центральным Банком России на день возникновения задолженности, за каждый день просрочки платежа.

5.2.2. За невыполнение каждого из обязательств, предусмотренных п. 2.3.2, п. 2.3.3, п. 2.3.5, п. 2.3.7, п. 2.3.8, п. 2.3.9, п. 2.3.10, и п.2.3.11, настоящего договора АРЕНДАТОР уплачивает АРЕНДОДАТЕЛЮ штраф в размере 5000 рублей.

5.2.3. За невыполнение обязательств, предусмотренных п. 2.3.13, настоящего договора АРЕНДАТОР уплачивает АРЕНДОДАТЕЛЮ штраф в размере 20 000 рублей.

5.2.4. Уплата пени, установленной настоящим договором, производится АРЕНДАТОРОМ на расчетный счет, указанный в п. 3.1.1. настоящего договора. Уплата штрафа производится АРЕНДАТОРОМ на расчетный счет, указанный в п. 5.2.5. настоящего договора. Уплата штрафа и пени не освобождает Арендатора от исполнения обязательств и устранения нарушений по настоящему договору.

5.2.5. Штраф перечисляется на расчетный счет

Управление финансов администрации г.Волжского (УМИ г. Волжского, л/с 04293046940),

ИНН 3435110029, КПП 343501001,

Банк: Отделение Волгоград Банка России/УФК по Волгоградской области г. Волгоград, БИК 011806101

р/с 03100643000000012900, кор.счет 40102810445370000021

л/с 04293046940 в УФК по Волгоградской области

ОКТМО 18710000 Код платежа 768 1 16 07090 04 0000 140 (штрафы, пени).

5.2.6. При несоблюдении сроков сдачи АРЕНДОДАТЕЛЮ недвижимого имущества при расторжении договора аренды по вине АРЕНДАТОРА, последний за период со дня, когда обязательство по передаче недвижимого имущества по акту приема - передачи должно было быть исполнено по день фактической передачи недвижимого имущества АРЕНДОДАТЕЛЮ уплачивает арендную плату в 10-ти кратном размере.

5.2.7. При освобождении недвижимого имущества без уведомления АРЕНДОДАТЕЛЯ, АРЕНДАТОР несет полную ответственность за сохранность недвижимого имущества, до момента расторжения договора и сдачи недвижимого имущества по акту приема - передачи.

5.2.8. За нарушение порядка сдачи в субаренду, безвозмездное, иное пользование (п.2.4. договора) арендуемого помещения, а также нарушение порядка проведения перепланировки, переоборудования и реконструкции помещения (п. 2.3.4 договора) Арендатор несет административную ответственность в порядке, установленном КоАП РФ.

5.2.9. Если АРЕНДАТОР не заключит договоры с ресурсоснабжающими организациями, то АРЕНДАТОР обязан возместить АРЕНДОДАТЕЛЮ все понесенные им убытки в связи с оплатой коммунальных услуг, потребляемых АРЕНДАТОРОМ.

6. Особые условия.

6.1. Изменения к настоящему договору оформляются дополнительным соглашением к нему. Условия договора, установленные документацией об аукционе, изменению не подлежат.

6.2. АРЕНДОДАТЕЛЬ не несет ответственности за порчу материальных ценностей АРЕНДАТОРА.

6.3. АРЕНДОДАТЕЛЬ не несет ответственности за недостатки сданного в аренду недвижимого имущества, которые были известны АРЕНДАТОРУ на момент передачи помещения в аренду или должны были быть обнаружены АРЕНДАТОРОМ во время осмотра недвижимого имущества.

6.4. Смена собственника арендуемого недвижимого имущества не является основанием для прекращения действия настоящего договора.

6.5. Все споры и разногласия разрешаются путем переговоров между Сторонами. В случае если Стороны не придут к соглашению, споры подлежат рассмотрению в Арбитражном суде Волгоградской области после обязательной претензионной процедуры досудебного урегулирования. Срок рассмотрения претензий 30 дней с даты направления.

7. Прочие условия.

7.1. Настоящий договор заключается между АРЕНДОДАТЕЛЕМ и АРЕНДАТОРОМ в 3-х экземплярах, по одному для каждой стороны. Один экземпляр для органов Росреестра.

7.2. Неотъемлемой частью настоящего договора являются:

- акт приема – передачи (приложение № 1);

- заверенная сторонами копия плана арендуемого недвижимого имущества (приложение № 2).

8. Юридические адреса и подписи сторон:

АРЕНДОДАТЕЛЬ:

Управление муниципальным имуществом администрации городского округа - город Волжский Волгоградской области
404130, Волгоградская область, г. Волжский, проспект им. Ленина, 21

БАНКОВСКИЕ РЕКВИЗИТЫ :

ИНН: 3435110029

КПП:343501001

р/с : 40204810000000000045

Получатель: УФК по Волгоградской области

(Управление финансов администрации

г. Волжского, УМИ г. Волжского)

БИК: 041806001

Банк: Отделение Волгоград, г. Волгоград

Телефон 41 56 03

ПОДПИСИ СТОРОН:

АРЕНДОДАТЕЛЬ:

АРЕНДАТОР:

Приложение №1
к проекту договора аренды
от _____ № _____

АКТ
ПРИЕМА - ПЕРЕДАЧИ

от _____ городская округ – город Волжский
Волгоградской области

Муниципальное образование городской округ – город Волжский Волгоградской области, от имени которого выступает управление муниципальным имуществом администрации городского округа – город Волжский Волгоградской области, именуемое в дальнейшем «АРЕНДОДАТЕЛЬ», в лице _____, действующего на основании _____, с одной стороны, и _____, именуемое в дальнейшем «АРЕНДАТОР», в лице _____, действующая на основании _____, с другой стороны, составили настоящий акт о том, что «АРЕНДОДАТЕЛЬ» СДАЁТ, а «АРЕНДАТОР» ПРИНИМАЕТ

с _____ нежилое помещение общей площадью 5,4 кв. м, расположенное по адресу: бул. Профсоюзов, д.30, г. Волжский, Волгоградская область, в удовлетворительном состоянии.

Арендодатель:

Управление муниципальным имуществом администрации городского округа – город Волжский Волгоградской области

Арендатор:

Приложение № 2
к проекту договора аренды
от _____ № _____ ап

План

нежилого помещения, расположенного на чердаке жилого дома по адресу: бул. Профсоюзов, д.30, г. Волжский, Волгоградская область

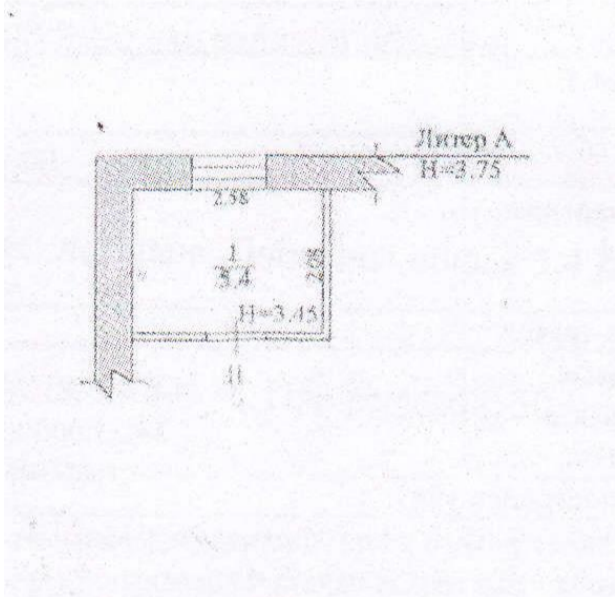
**Арендодатель:**

Управление муниципальным имуществом администрации городского округа – город Волжский Волгоградской области

Арендатор:

УТВЕРЖДАЮ:
Начальник управления муниципальным имуществом
_____ В.М. Хоменко
« _____ » _____ 2023

**ДОКУМЕНТАЦИЯ ОБ АУКЦИОНЕ
В ЭЛЕКТРОННОЙ ФОРМЕ
№ 119**

**на право заключения договора аренды объекта недвижимого имущества муниципальной
имущественной казны городского округа – город Волжский Волгоградской области**

**г. Волжский Волгоградской области
2023 год**

Муниципальное образование городской округ – город Волжский Волгоградской области, от имени которого выступает управление муниципальным имуществом администрации городского округа – город Волжский Волгоградской области, объявляет аукцион в электронной форме на право заключения договоров аренды объектов муниципального имущества муниципальной имущественной казны городского округа – город Волжский Волгоградской области.

Законодательное регулирование.

Настоящая документация об аукционе разработана в соответствии с Гражданским кодексом Российской Федерации, Федеральным законом от 26.07.2006 № 135-ФЗ

«О защите конкуренции», приказом Федеральной антимонопольной службы Российской Федерации от 21.03.2023 N 147/23 «О порядке проведения конкурсов или аукционов на право заключения договоров аренды, договоров безвозмездного пользования, договоров доверительного управления имуществом, иных договоров, предусматривающих переход прав в отношении государственного или муниципального имущества, и перечне видов имущества, в отношении которого заключение указанных договоров может осуществляться путем проведения торгов в форме конкурса», Положением об Управлении муниципальным имуществом администрации городского округа – город Волжский Волгоградской области, утвержденным постановлением администрации округа – город Волжский Волгоградской области от 30.10.2018 № 5762, Решением Волжской городской Думы Волгоградской области от 05.07.2013 № 376-ВГД «О порядке предоставления муниципального имущества, находящегося в собственности городского округа – город Волжский Волгоградской области, в аренду, в безвозмездное пользование, в доверительное управление, в концессию, на хранение», постановлением администрации городского округа – город Волжский Волгоградской области от 27.10.2023 № 6226 «Об утверждении решения комиссии по предоставлению муниципального имущества в аренду, в безвозмездное пользование, в доверительное управление, в концессию, на хранение», Регламентом электронной площадки «Сбербанк-АСТ» (размещен по адресу: <http://utp.sberbank-ast.ru/AP/Notice/1027/Instructions>).
Форма торгов – открытый аукцион (в электронной форме) по составу участников и форме подачи предложений.

Организатор открытого аукциона (в электронной форме) – управление муниципальным имуществом администрации городского округа – город Волжский Волгоградской области.

Адрес: 404130, Волгоградская область, г. Волжский, пр. Ленина, 21, тел./факс 8 (8443) 41-56-03, тел. 21-21-80, 42-13-82, E-mail: umi@admvol.ru.

Оператор электронной площадки: АО «Сбербанк-АСТ», владеющее сайтом <http://utp.sberbank-ast.ru/AP> в информационно-телекоммуникационной сети «Интернет»

Адрес: 119435, г. Москва, Большой Саввинский переулок, д. 12, стр. 9, тел: 8 (495) 787-29-97/99, факс (495) 787-29-98.

Условия аукциона, порядок и условия заключения договора с участником аукциона являются условиями публичной оферты, подача заявки на участие в аукционе является акцептом такой оферты в соответствии со статьей 438 Гражданского кодекса Российской Федерации.

Предмет открытого аукциона – право на заключение договоров аренды объекта недвижимого имущества муниципальной имущественной казны городского округа – город Волжский Волгоградской области.

1. Проведение аукциона осуществляется комиссией по предоставлению муниципального имущества в аренду, в безвозмездное пользование, в доверительное управление, в концессию, на хранение и комиссии по вопросам, возникающим при рассмотрении обращений религиозных организаций о передаче имущества религиозного назначения, находящегося в муниципальной собственности, созданной в соответствии с постановлением администрации городского округа – город Волжский Волгоградской области от 19.07.2011 № 3812, осуществляющей функцию комиссии по проведению аукционов (далее – комиссия по проведению аукциона).

Аукцион проводится по лоту:

Лот – нежилое помещение общей площадью 5,4 кв. м, расположенное на чердаке жилого дома по адресу: бул. Профсоюзов, д.30, г. Волжский, Волгоградская область.

Наименование объекта аренды	Нежилое помещение общей площадью 5,4 кв. м
Место расположения	бул. Профсоюзов, д. 30, г. Волжский, Волгоградская область
Описание и характеристика объекта аренды	Нежилое помещение на чердаке жилого дома. Имеется подключение к электроснабжению, вентиляция естественная. Вход в помещение осуществляется через подъезд жилого дома. Помещение в удовлетворительном состоянии. Входная дверь металлическая. Пол бетонный, стены и потолок окрашены. Водоснабжение отсутствует. Техническое состояние помещения удовлетворительное. Объект не включен в Перечень муниципального имущества, предназначенного для оказания имущественной поддержки субъектам малого и среднего предпринимательства и организациям, образующим инфраструктуру поддержки субъектов малого и среднего предпринимательства.
Целевое назначение	В соответствии с видами деятельности, являющимися разрешенными видами деятельности в соответствии с Городским Положением от 15.10.2009 № 480-ВГД «Правила землепользования и застройки городского округа – город Волжский Волгоградской области», за исключением общественного питания.
Участники открытого аукциона	Участником открытого аукциона является любое юридическое лицо независимо от организационно-правовой формы, формы собственности, места нахождения, а также места происхождения капитала или любое физическое лицо, в том числе индивидуальный предприниматель, претендующее на заключение договора.
Срок аренды	5 лет
Начальная (минимальная) цена лота	Устанавливается в соответствии с отчетом от 25.09.2023 № 7543/23 об оценке рыночной обоснованной величины арендной платы в размере ежемесячного платежа за аренду объекта и составляет 1 462,08 руб. без учета НДС.
Размер задатка	Устанавливается в размере месячной арендной платы и составляет 1 462,08 руб. без учета НДС.
Размер арендной платы, порядок и сроки арендных платежей	Размер месячной арендной платы (цена договора) устанавливается по результатам торгов и не может быть пересмотрен в сторону уменьшения. Размер арендной платы регулируется Решением Волжской городской Думы Волгоградской области от 07.05.2013 № 365-ВГД «О методике определения арендной платы за пользование муниципальным имуществом, находящимся в собственности городского округа – город Волжский Волгоградской области», договором аренды и условиями настоящей аукционной документации. Ежемесячный размер арендной платы подлежит ежегодному пересмотру в соответствии с Решением Волжской городской Думы Волгоградской области от 07.05.2013 № 365-ВГД «О методике определения арендной платы за пользование муниципальным имуществом, находящимся в собственности городского округа – город Волжский Волгоградской области». Размер арендной платы не включает в себя дополнительные расходы на содержание объекта аренды (коммунальные, эксплуатационные услуги и техническое обслуживание). Арендная плата вносится ежемесячно до 10 числа текущего месяца. Оплата НДС осуществляется арендатором самостоятельно в соответствующий бюджет в порядке и сроки, установленные Налоговым кодексом РФ.
Требования к техническому состоянию объекта аренды на момент окончания срока договора аренды	При прекращении договора аренды арендатор (победитель аукциона) передает имущество по акту приема-передачи в том состоянии, в котором имущество передавалось на момент заключения договора, с учетом нормального износа, с неотделимыми улучшениями (без возмещения их стоимости), а также с учетом текущего ремонта недвижимого имущества. Неотделимые улучшения, произведенные в арендованном помещении, являющиеся муниципальной собственностью в соответствии с условиями договора аренды и не подлежат демонтажу по окончании срока договора. В случае если в результате действий арендатора, в том числе неприятия им необходимых своевременных мер, арендуемое имущество будет повреждено или уничтожено, арендодатель вправе потребовать от арендатора произвести своими силами восстановительный ремонт арендуемого имущества до того состояния, в котором он его получил, либо возместить причиненный ущерб в установленном законом порядке. Арендатор не вправе производить никаких перепланировок, связанных с его деятельностью, без письменного согласия арендодателя, а также (при необходимости) решения соответствующего уполномоченного на выдачу разрешений (согласований) органа.
Ограничения	Арендатор имеет право сдавать недвижимое имущество в субаренду третьим лицам с письменного согласия Арендодателя.
Срок действия договора аренды	Договор аренды вступает в силу с даты подписания и действует 5 лет.
Срок, в течение которого победитель аукциона должен подписать проект договора аренды	Проект договора аренды должен быть подписан победителем аукциона не ранее 5 и не позднее 10 рабочих дней с даты публикации на официальном сайте торгов протокола аукциона либо протокола рассмотрения заявок на участие в аукционе, в случае если аукцион признан несостоявшимся по причине подачи единственной заявки на участие в аукционе, либо по причине признания участником аукциона только одного заявителя.

2. Начальная (минимальная) цена договора (цена лота) указана в таблице.
 3. Порядок пересмотра цены договора (цены лота) указан в таблице.
 4. Форма, сроки и порядок оплаты по договору:
 - 4.1. Регистр оплаты по договору: безналичный расчет в виде ежемесячных арендных платежей.
- Порядок внесения арендной платы и реквизиты указаны в договоре аренды.
5. Порядок, дата и время проведения осмотра нежилых помещений, на которые передается право аренды: проведение осмотра осуществляется в период с 07.11.2023 по 24.11.2023 с 10:00 до 16:00, ежедневно, кроме субботы, воскресенья, праздничных и предпраздничных дней.
 6. Требования к содержанию, составу и форме заявки на участие в аукционе.
 - 6.1 Заявка на участие в аукционе подается по форме согласно приложению № 1 к настоящей документации об аукционе.

Заявка на участие в аукционе в сроки, указанные в извещении о проведении аукциона, направляется оператору электронной площадки в форме электронного документа и подписывается усиленной квалифицированной подписью заявителя.

Заявка, включающая все документы согласно описи и опись в том числе, на участие в аукционе подается путем заполнения ее электронной формы с приложением электронных образов необходимых документов, предусмотренных приказом Федеральной антимонопольной службы от 21.03.2023 N 147/23 «О порядке проведения конкурсов или аукционов на право заключения договоров аренды, договоров безвозмездного пользования, договоров доверительного управления имуществом, иных договоров, предусматривающих переход прав в отношении государственного или муниципального имущества, и перечне видов имущества, в отношении которого заключение указанных договоров может осуществляться путем проведения торгов в форме конкурса».

Вся документация для участия в аукционе оформляется на русском языке.

Все материалы заявки должны быть четко напечатаны. Подчистки и исправления не допускаются, за исключением исправлений, скрепленных печатью и заверенных подписью уполномоченного лица (для юридических лиц) или собственноручно заверенных (для индивидуальных предпринимателей или физических лиц, применяющих специальный налоговый режим «Налог на профессиональный доход»).

Все документы, представляемые участниками аукциона в составе заявки на участие в аукционе, должны быть заполнены по всем пунктам.

Сведения, которые содержатся в заявках заявителей (участников аукциона), не должны дублироваться двусмысленных толкований. При описании условий и предложений участников аукциона должны приниматься общепринятые обозначения и наименования в соответствии с требованиями действующих нормативных правовых актов.

Соблюдение участником аукциона указанных требований означает, что все документы и сведения, входящие в состав заявки на участие в аукционе, поданы от имени участника аукциона, а также подтверждает подлинность и достоверность представленных в составе заявки на участие в аукционе документов и сведений.

6.2. Заявка на участие в аукционе подается в срок и по форме, которые установлены документацией об аукционе.

Форма заявки на участие в аукционе установлена Приложением № 1 к документации об аукционе.

Заявка должна быть подписана и скреплена печатью участника аукциона (для юридических лиц) и подписана участником аукциона или лицом, уполномоченным таким участником аукциона (для индивидуальных предпринимателей или физических лиц, применяющих специальный налоговый режим «Налог на профессиональный доход»). Допускается подписание Заявки и заверение электронных образов документов электронной цифровой подписью.

Заявка на участие в аукционе должна содержать следующие документы и сведения:

1) полное и сокращенное (при наличии) наименования юридического лица или иностранного юридического лица (либо аккредитованного филиала или представительства иностранного юридического лица), адрес юридического лица или иностранного юридического лица (для аккредитованного филиала или представительства иностранного юридического лица – адрес (место нахождения) на территории Российской Федерации), фамилию, имя, отчество (при наличии), паспортные данные или данные иных документов, удостоверяющих личность в соответствии с законодательством Российской Федерации, адрес регистрации по месту жительства (пребывания) (для физического лица), номер контактного телефона, адрес электронной почты;

2) идентификационный номер налогоплательщика юридического лица (если заявителем является юридическое лицо), аккредитованного филиала или представительства иностранного юридического лица (если от имени иностранного юридического лица выступает аккредитованный филиал или представительство), физического лица, в том числе зарегистрированного в качестве индивидуального предпринимателя (если заявителем является физическое лицо, в том числе зарегистрированное в качестве индивидуального предпринимателя), аналог идентификационного номера налогоплательщика в соответствии с законодательством соответствующего иностранного государства (если заявителем является иностранное лицо), код причины постановки на учет юридического лица (если заявителем является юридическое лицо), аккредитованного филиала или представительства иностранного юридического лица (если от имени иностранного юридического лица выступает аккредитованный филиал или представительство), обособленного подразделения юридического лица (если от имени заявителя выступает обособленное подразделение юридического лица);

3) выписку из единого государственного реестра юридических лиц (если заявителем является юридическое лицо), выписку из единого государственного реестра индивидуальных предпринимателей (если заявителем является индивидуальный предприниматель);

4) надлежащим образом заверенный перевод на русский язык документов о государственной регистрации иностранного юридического лица в соответствии с законодательством соответствующего государства (если заявителем является иностранное юридическое лицо);

5) надлежащим образом заверенный перевод на русский язык документов о государственной регистрации физического лица в качестве индивидуального предпринимателя в соответствии с законодательством соответствующего государства (если заявителем является иностранное физическое лицо);

6) документ, подтверждающий полномочия лица на осуществление действий от имени заявителя – юридического лица (копия решения о назначении или об избрании либо приказа о назначении физического лица на должность, в соответствии с которым такое физическое лицо обладает правом действовать от имени заявителя без доверенности). В случае, если от имени заявителя действует иное лицо, заявка на участие в аукционе должна содержать также доверенность на осуществление действий от имени заявителя, выданную и оформленную в соответствии с гражданским законодательством Российской Федерации. В случае, если указанная доверенность подписана лицом, уполномоченным руководителем заявителя, заявка на участие в конкурсе должна содержать также документ, подтверждающий полномочия такого лица;

7) решение об одобрении или о совершении крупной сделки либо копию такого решения в случае, если требование о необходимости наличия такого решения для совершения крупной сделки установлено законодательством Российской Федерации, учредительными документами юридического лица и если для заявителя заключение договора, внесение задатка или обеспечение исполнения договора являются крупной сделкой;

8) информацию о непроведении ликвидации юридического лица, об отсутствии решения арбитражного суда о признании заявителя – юридического лица или индивидуального предпринимателя несостоятельным (банкротом) и об открытии конкурсного производства;

9) документы или копии документов, подтверждающие внесение задатка.

Информация и документы, предусмотренные подпунктами 1 – 4 и 8, не включаются заявителем в заявку. Такие информация и документы направляются оператору аукциона оператором электронной площадки путем информационного взаимодействия с официальным сайтом.

В случае внесения заявителем изменений в информацию и (или) документы, направление которых осуществляется оператором электронной площадки посредством информационного взаимодействия с официальным сайтом, такие внесенные изменения либо такие новые информация и (или) документы применяются к отношениям, связанным с участием в аукционе, заявка на участие в котором подана заявителем после размещения внесенных изменений, новой информации и (или) документов на официальном сайте.

6.3. При подготовке заявки на участие в аукционе и документов, входящих в заявку, не допускается применение факсимильных подписей.

7. Порядок подачи заявок на участие в аукционе.

7.1. Дата и время начала подачи заявок: 09 часов 00 минут 04.11.2023. Заявки подаются на электронную площадку <http://utp.sberbank-ast.ru>, начиная с даты начала приема заявок до вре-

мени и даты окончания приема заявок, указанных в документации об аукционе в электронной форме.

Заявки с прилагаемыми к ним документами, поданные с нарушением установленного срока не регистрируются программными средствами.

Каждая заявка на участие в аукционе, поступившая в срок, указанный в извещении о проведении аукциона, регистрируется оператором электронной площадки с указанием даты, времени ее получения и порядкового номера заявки. В течение одного часа с даты и времени окончания срока подачи заявок оператор электронной площадки направляет организатору аукциона или специализированной организации заявки на участие в аукционе.

Решения о допуске или недопуске Заявителей к участию в аукционе в электронной форме принимает исключительно Комиссия.

Заявитель вправе отозвать заявку в любое время до установленных даты и времени окончания срока подачи заявок на участие в аукционе.

7.2. Дата окончания подачи заявок: 09 часов 00 минут 29.11.2023.

7.3. Прием заявок заканчивается в день рассмотрения заявок на участие в аукционе, непосредственно перед началом рассмотрения заявок на участие в аукционе.

7.4. Документооборот между Заявителями, участниками торгов, Организатором торгов и Оператором осуществляется через электронную площадку в форме электронных документов либо электронных образов документов, заверенных электронной подписью лица, имеющего право действовать от имени Заявителя, за исключением договора купли-продажи имущества, который заключается в простой письменной форме. Наличие электронной подписи уполномоченного (доверенного) лица означает, что документы и сведения, поданные в форме электронных документов, направлены от имени Заявителя, участника торгов, Организатора торгов либо Оператора и отправитель несет ответственность за подлинность и достоверность таких документов и сведений (электронные документы, направляемые Оператором либо размещенные им на электронной площадке, должны быть подписаны усиленной квалифицированной электронной подписью лица, имеющего право действовать от имени Оператора).

8. Порядок и срок отзыва заявок на участие в аукционе участником аукциона.

8.1. Заявитель вправе отозвать заявку в любое время до установленных даты и времени начала рассмотрения заявок на участие в аукционе до 09 часов 00 минут 29.11.2023. Задаток возвращается указанному заявителю в течение пяти рабочих дней с даты поступления организатору аукциона уведомления об отзыве заявки на участие в аукционе. Не допускается направление уведомления об отзыве заявки на участие в аукционе по факсу либо электронной почте.

8.2. Уведомление в обязательном порядке должно содержать наименование лица, отзывающего заявку, наименование и предмет аукциона (указание лота) на который была подана заявка, регистрационный номер заявки на участие в аукционе, присвоенный в журнале регистрации заявок на электронной площадке, дату, время и способ подачи такой заявки (образец уведомления – Приложение № 2 к документации об аукционе).

8.3. Уведомление об отзыве заявки на участие в аукционе должно быть подписано электронной цифровой подписью или должно быть скреплено печатью и заверено подписью руководителя либо уполномоченного лица (для юридических лиц) и собственноручно подписано физическим лицом – Заявителем (для индивидуальных предпринимателей и физических лиц, применяющих специальный налоговый режим «Налог на профессиональный доход»).

9. Форма, порядок, дата начала и окончания предоставления участникам аукциона разъяснений положений документации об аукционе.

9.1. Любое заинтересованное лицо вправе направить на адрес электронной площадки или, в случае, если лицо зарегистрировано на электронной площадке, с использованием программно-аппаратных средств электронной площадки не более чем три запроса о разъяснении положений аукционной документации на официальном сайте оператора электронной площадки направляет его с использованием электронной площадки организатору конкурса.

9.2. В течение двух рабочих дней с даты поступления указанного запроса, если указанный запрос поступил к нему не позднее чем за три рабочих дня до даты окончания срока подачи заявок на участие в конкурсе, организатор конкурса формирует с использованием официального сайта, подписывает усиленной квалифицированной подписью лица, уполномоченного действовать от имени организатора конкурса или специализированной организации, и размещает на официальном сайте разъяснение с указанием предмета запроса, но без указания заинтересованного лица, от которого поступил запрос. Не позднее одного часа с момента размещения разъяснения положений конкурсной документации на официальном сайте оператор электронной площадки размещает указанное разъяснение на электронной площадке. Разъяснение положений конкурсной документации не должно изменять ее суть.

10. Размер задатка на участие в аукционе, срок и порядок внесения денежных средств в качестве задатка.

11. Организатором аукциона предусмотрено требование о внесении задатка.

Размер задатка установлен по лоту – 1 462,08 руб. без учета НДС.

Платежи по перечислению задатка для участия в торгах и порядок возврата задатка осуществляются в соответствии с Регламентом электронной площадки. Образец платежного поручения для перечисления задатка на реквизиты оператора электронной площадки размещен по адресу: <https://utp.sberbank-ast.ru/AP/Notice/653/Requisites> (торговая секция «приватизация, аренда и продажа прав»).

При подаче заявки на участие в аукционе в соответствии с требованиями документации об аукционе, соглашение о задатке считается совершенным в письменной форме.

Порядок перечисления задатка, внесенного лицом, с которым заключается договор аренды определяется правообладателем имущества в соответствии с положениями Приказа ФАС России от 21.03.2023 N 147/23 «О порядке проведения конкурсов или аукционов на право заключения договоров аренды, договоров безвозмездного пользования, договоров доверительного управления имуществом, иных договоров, предусматривающих переход прав в отношении государственного или муниципального имущества, и перечне видов имущества, в отношении которого заключение указанных договоров может осуществляться путем проведения торгов в форме конкурса» (вместе с «Правилами проведения конкурсов или аукционов на право заключения договоров аренды, договоров безвозмездного пользования, договоров доверительного управления имуществом, иных договоров, предусматривающих переход прав в отношении государственного или муниципального имущества»).

Задаток для участия в аукционе вносится заявителем на реквизиты оператора электронной площадки в срок не позднее дня, предшествующего дню окончания срока подачи заявок на участие в аукционе (до 28.11.2023 включительно). В назначении платежа указывается: «Задаток за участие в аукционе № 119 за право заключения договора аренды (без учета НДС), лот «Нежилое помещение общей площадью 5,4 кв. м, расположенное на чердаке жилого дома по адресу: бул. Профсоюзов, д.30, г. Волжский, Волгоградская область». Дополнительного заключения письменного соглашения о задатке между организатором аукциона и заявителем не требуется.

В сумму задатка не входит оплата банковских услуг по перечислению претендентом суммы задатка на участие в аукционе и банковских услуг по возврату задатка претендентам и участникам торгов, не ставшим победителями. Документом, подтверждающим поступление задатка, является скан-копия платежного поручения или чек-ордер и т.п.

12. Требования, предъявляемые к участникам аукциона:

12.1. Участником аукциона может быть любое юридическое лицо независимо от организационно-правовой формы, места нахождения, а также места происхождения капитала или любое физическое лицо, в том числе индивидуальный предприниматель, претендующие на заключение договора.

12.2. На день рассмотрения заявки на участие в аукционе должно отсутствовать решение суда о ликвидации участника аукциона – юридического лица, а также решение арбитражного суда о признании участника аукциона – юридического лица, индивидуального предпринимателя банкротом и об открытии конкурсного производства;

12.3. На день рассмотрения заявки на участие в аукционе должно отсутствовать решение о приостановлении деятельности заявителя в порядке, предусмотренном Кодексом Российской Федерации об административных правонарушениях.

13. Место, порядок, дата и время рассмотрения заявок на участие в аукционе:

13.1. Комиссия по проведению аукциона рассматривает заявки на участие в аукционе по адресу: 404130, Волгоградская область, г. Волжский, пр. Ленина, 21, каб.26.
Дата и время начала рассмотрения заявок на участие в аукционе: в 09.00 час. 29.11.2023.

13.2. Комиссия рассматривает заявки на участие в аукционе на предмет их соответствия требованиям, установленным в настоящей документации об аукционе и соответствие заявителем



(участников аукциона) требованиям, установленным настоящей документацией об аукционе.

13.3. Дата и время окончания рассмотрения заявок на участие в аукционе:

11.00 час. 29.11.2023.

13.4. В случае установления факта подачи одним заявителем двух и более заявок на участие в аукционе по одному и тому же лоту при условии, что поданные ранее заявки таким заявителем не отозваны, все заявки на участие в аукционе такого заявителя, поданные в отношении данного лота, не рассматриваются и возвращаются заявителю.

13.5. Заявитель не допускается аукционной комиссией к участию в аукционе в случаях:

1) непредоставления документов и (или) сведений, определенных пунктом 6.2 настоящей аукционной документации, либо наличия в таких документах и (или) сведениях недостоверной информации;

2) несоответствия требованиям, установленным законодательством Российской Федерации к таким участникам;

3) невнесения задатка;

4) несоответствия заявки на участие в аукционе требованиям документации об аукционе, в том числе наличия в таких заявках предложения о цене договора ниже начальной (минимальной) цены договора (цены лота);

5) наличия решения о ликвидации заявителя – юридического лица или решения арбитражного суда о признании заявителя – юридического лица, индивидуального предпринимателя банкротом и об открытии конкурсного производства;

6) наличия решения о приостановлении деятельности заявителя в порядке, предусмотренном Кодексом Российской Федерации об административных правонарушениях, на момент подачи заявки на участие в аукционе.

13.6. В случае установления факта недостоверности сведений, содержащихся в документах, представленных заявителем или участником аукциона в соответствии с указанными требованиями, комиссия обязана отстранить такого заявителя или участника аукциона от участия в аукционе на любом этапе их проведения.

13.7. На основании результатов рассмотрения заявок на участие в аукционе комиссией принимается решение о допуске к участию в аукционе заявителя и о признании заявителя участником аукциона или об отказе в допуске заявителя к участию в аукционе в порядке и по основаниям, предусмотренным настоящей документацией об аукционе. Решение, принятое по результатам рассмотрения заявок оформляется протоколом рассмотрения заявок на участие в аукционе.

Протокол ведется аукционной комиссией и подписывается всеми присутствующими на заседании членами комиссии в день окончания рассмотрения заявок.

13.8. Задаток заявителю, не допущенному к участию в аукционе, возвращается оператором электронной площадки в течение пяти рабочих дней с даты подписания протокола рассмотрения заявок.

13.9. В случае если принято решение об отказе в допуске к участию в аукционе всех заявителей или о признании только одного заявителя участником аукциона, аукцион признается несостоявшимся.

14. Порядок проведения аукциона.

14.1. Открытый аукцион состоится 30.11.2023 в 09.00. час на электронной площадке <http://utr.sberbank-ast.ru>.

14.2. В аукционе могут участвовать только заявители, признанные участниками аукциона, на основании решения комиссии, либо их законные представители. Организатор аукциона обеспечивает участникам аукциона возможность принять участие в аукционе непосредственно или через своих представителей.

14.3. Для обеспечения доступа к участию в аукционе в электронной форме Заявителям необходимо пройти процедуру регистрации на электронной площадке.

14.4. Регистрация на электронной площадке осуществляется без взимания платы.

14.5. Регистрации на электронной площадке подлежат Заявители, ранее незарегистрированные на электронной площадке или регистрация которых на электронной площадке была ими прекращена.

14.6. Регистрация на электронной площадке проводится в соответствии с Регламентом электронной площадки.

14.7. Аукцион проводится на электронной площадке путем повышения начальной (минимальной) цены договора (цены лота), указанной в извещении о проведении аукциона, на «шаг аукциона».

14.8. «Шаг аукциона» устанавливается в размере пяти процентов начальной (минимальной) цены договора (цены лота), указанной в извещении о проведении аукциона.

Начальная (минимальная) цена договора (цена лота) – устанавливается в соответствии с отчетом об оценке рыночной стоимости арендной платы объекта муниципального недвижимого имущества в размере ежемесячного платежа за аренду муниципального имущества без учета НДС.

Во время проведения процедуры аукциона Оператор обеспечивает доступ участников к закрытой части электронной площадки и возможность представления ими предложений о цене договора.

14.9. Со времени начала проведения процедуры аукциона Оператором размещается:

– в открытой части электронной площадки – информация о начале проведения процедуры аукциона с указанием наименования имущества, начальной (минимальной) цены и «шага аукциона»;

– в закрытой части электронной площадки – помимо информации, указанной в открытой части электронной площадки, также предложения о цене имущества и время их поступления, величина повышения начальной (минимальной) цены («шаг аукциона»), время, оставшееся до окончания приема предложений о цене договора.

14.10. Представленное участником аукциона предложение о цене договора не может быть ниже начальной (минимальной) цены договора (цены лота), равным или ниже ранее представленных участниками предложений о цене договора. Участник, предложение о цене договора которого является лучшим текущим предложением о цене договора, не вправе делать следующее предложение о цене.

14.11. При проведении аукциона устанавливается время приема предложений участников аукциона о цене договора (цене лота), составляющее 60 минут от начала проведения такого аукциона, а также 20 минут после поступления последнего предложения о цене договора (цены лота). Время, оставшееся до истечения срока подачи предложений о цене договора (цене лота), обновляется автоматически с помощью программно-аппаратных средств оператора электронной площадки после поступления последнего предложения о цене договора (цене лота). Если в течение указанного времени не поступило ни одного предложения о цене договора (цене лота), увеличивающего его текущее значение на «шаг аукциона», такой аукцион автоматически завершается с помощью программно-аппаратных средств оператора электронной площадки.

14.12. В случае, если при проведении процедуры подачи ценовых предложений были поданы равные ценовые предложения несколькими участниками аукциона, то лучшим признается ценовое предложение, поступившее ранее других ценовых предложений.

14.13. Победителем аукциона признается участник аукциона, предложивший наиболее высокую цену договора аренды.

14.14. Ход проведения аукциона фиксируется оператором электронной площадки в электронном журнале, который направляется организатору аукциона в течение одного часа с момента завершения приема предложений о цене договора для подведения итогов аукциона.

14.15. Оператор вправе приостановить проведение аукциона в случае технологического сбоя, зафиксированного программно-аппаратными средствами электронной площадки, но не более чем на одни сутки. Возобновление проведения аукциона начинается с того момента, на котором аукцион был прерван.

В течение одного часа со времени приостановления аукциона оператор размещает на электронной площадке информацию о причине приостановления аукциона, времени приостановления и возобновления аукциона, уведомляет об этом участников, а также направляет указанную информацию организатору торгов для внесения в протокол об итогах аукциона.

14.16. Процедура аукциона считается завершённой с момента подписания Организатором торгов протокола об итогах аукциона.

14.17. Если в течение 60 минут от начала проведения аукциона участники аукциона не подали ни одного предложения о цене договора (цене лота), предусматривающего более высокую цену договора, чем начальная (минимальная) цена договора (цена лота), аукцион признается несостоявшимся, в связи с чем в день проведения аукциона организатор аукциона или специализированная организация составляет и подписывает усиленной квалифицированной подписью лица, уполномоченного действовать от имени организатора аукциона или специализированной

организации, протокол о признании аукциона несостоявшимся.

14.18. Решение о признании аукциона несостоявшимся оформляется протоколом об итогах аукциона.

14.19. Организатор аукциона или специализированная организация направляет победителю аукциона уведомление о принятом аукционной комиссией решении не позднее дня, следующего после дня подписания указанного протокола.

14.20. Любой участник аукциона после размещения протокола аукциона вправе направить организатору аукциона в письменной форме запрос о разъяснении результатов аукциона. Организатор аукциона в течение двух рабочих дней с даты поступления такого запроса обязан представить такому участнику аукциона соответствующие разъяснения в письменной форме или в форме электронного документа.

14.21. Решение о признании аукциона несостоявшимся принимается аукционной комиссией в случае, если:

– в аукционе участвовал один участник (признан единственным участником аукциона);

– в связи с отсутствием предложений о цене договора (цене лота), предусматривающих более высокую цену договора (цену лота), чем начальная (минимальная) цена договора (цена лота);

– подана единственная заявка на участие в аукционе,

– заявки на участие в аукционе отсутствуют.

14.22. В случае, если аукцион признан несостоявшимся по причине подачи заявки на участие в аукционе только одним заявителем (далее – единственный заявитель на участие в аукционе), либо признания участником аукциона только одного заявителя (далее – единственный участник аукциона), с единственным заявителем на участие в аукционе, в случае, если его заявка соответствует требованиям и условиям, предусмотренным документацией об аукционе, либо с единственным участником аукциона организатор аукциона обязан заключить договор на условиях и по цене, которые предусмотрены заявкой на участие в аукционе и документацией об аукционе, но по цене не менее начальной (минимальной) цены договора (лота), указанной в извещении о проведении аукциона. При этом заключение договора для единственного заявителя на участие в аукционе, единственного участника аукциона, является обязательным.

15. Заключение договора.

15.1. Заключение договора осуществляется в порядке, предусмотренном Гражданским кодексом Российской Федерации и иными федеральными законами.

15.2. Организатор аукциона не ранее 5 и не позднее 10 рабочих дней с даты публикации на официальном сайте торгов протокола аукциона либо протокола рассмотрения заявок на участие в аукционе, в случае если аукцион признан несостоявшимся по причине подачи единственной заявки на участие в аукционе, либо по причине признания участником аукциона только одного заявителя передает победителю аукциона проект договора, который составляется путем включения цены договора, предложенной победителем аукциона, в проект договора аренды, прилагаемый к документации об аукционе.

15.3. Срок, в течение которого победитель аукциона должен подписать проект договора.

Проект договора аренды муниципального имущества, содержащий условия внесения выкупной цены за приобретенное на аукционе право аренды, должен быть подписан (заключен) победителем аукциона не ранее 5 и не позднее 10 рабочих дней с даты публикации на официальном сайте торгов протокола аукциона на официальном сайте торгов.

В случае, если последняя дата подписания договора попадает на праздничный (выходной) день, в соответствии со статьей 193 Гражданского кодекса Российской Федерации последним днем срока подписания договора считается ближайший за ним рабочий день.

15.4. В случае если победитель аукциона (либо действующий правообладатель, ставший победителем аукциона) уклоняется от заключения договора, то договор заключается с участником аукциона, сделавшим предпоследнее предложение о цене договора. При этом заключение договора для участника аукциона, который сделал предпоследнее предложение о цене договора, является обязательным.

15.5. В случае, если победитель аукциона (действующий правообладатель, ставший победителем аукциона; участник аукциона, сделавший предпоследнее предложение о цене договора, лицо, подавшее единственную заявку на участие в аукционе) в срок, предусмотренный документацией об аукционе, не направил организатору аукциона подписанный договор аренды, переданный ему в соответствии со сроками, указанными в настоящей документации об аукционе, победитель аукциона (действующий правообладатель, ставший победителем аукциона, сделавший предпоследнее предложение о цене договора, лицо, подавшее единственную заявку на участие в аукционе) признается уклонившимся от заключения договора аренды.

15.6. В случае если победитель аукциона (действующий правообладатель, ставший победителем аукциона; участник аукциона, сделавший предпоследнее предложение о цене договора, лицо, подавшее единственную заявку на участие в аукционе) признан уклонившимся от заключения договора, организатор аукциона вправе обратиться в суд с иском о понуждении победителя аукциона (действующего правообладателя, ставшего победителем аукциона; участника аукциона, сделавшего предпоследнее предложение о цене договора) заключить договор аренды объекта муниципального имущества, а также о возмещении убытков, причиненных уклонением от заключения договора.

15.7. В случае уклонения победителя аукциона от заключения договора аренды объекта муниципального имущества, внесенный ранее задаток не возвращается.

15.8. Задаток возвращается участнику аукциона, сделавшему предпоследнее предложение о цене договора, в течение пяти рабочих дней с даты заключения договора аренды с победителем аукциона.

Участникам, не ставшим победителями аукциона, задаток возвращается в течение пяти дней с даты подписания протокола аукциона.

15.9. В случае если договор не заключен с победителем аукциона (действующим правообладателем, ставшим победителем аукциона; участником аукциона, сделавшим предпоследнее предложение о цене договора) аукцион признается несостоявшимся.

15.10. В срок, предусмотренный для заключения договора, организатор аукциона обязан отказаться от заключения договора с победителем аукциона либо с участником аукциона, с которым заключается такой договор, в случае установления факта:

1) проведения ликвидации такого участника аукциона – юридического лица или принятия арбитражным судом решения о признании такого участника аукциона – юридического лица, индивидуального предпринимателя банкротом и об открытии конкурсного производства;

2) приостановления деятельности такого лица в порядке, предусмотренном Кодексом Российской Федерации об административных правонарушениях;

3) предоставления таким лицом заведомо ложных сведений, содержащихся в документах.

15.11. В случае отказа от заключения договора аренды с победителем аукциона либо при уклонении победителя аукциона от заключения договора, комиссией в срок не позднее дня, следующего после дня установления фактов, являющихся основанием для отказа от заключения договора, составляется протокол об отказе от заключения договора, в котором должны содержаться сведения о месте, дате и времени его составления, о лице, с которым организатор аукциона отказывается заключить договор, сведения о фактах, являющихся основанием для отказа от заключения договора, а также реквизиты документов, подтверждающих такие факты.

Протокол аукциона подписывается всеми присутствующими членами комиссии в день его составления. Протокол составляется в двух экземплярах, один из которых хранится у организатора аукциона, второй экземпляр передается победителю аукциона в порядке, предусмотренном п. 15.2 настоящей документации. Указанный протокол размещается организатором аукциона на официальном сайте торгов в течение дня, следующего за днем подписания указанного протокола.

15.13. Переход права собственности (хозяйственного ведения, оперативного управления) на сданное в аренду имущество к другому лицу не является основанием для изменения или расторжения договора аренды в соответствии со статьей 617 Гражданского кодекса Российской Федерации.

15.14. Ответственность сторон по исполнению договора определяется в соответствии с проектом договора аренды объекта муниципального имущества (приложение № 2 к извещению).

15.15. При заключении и исполнении договора по результатам торгов изменение условий договора, указанных в документации об аукционе, по соглашению сторон и в одностороннем порядке не допускается.

15.16. Требование об обеспечении исполнения договора аренды объектов муниципального имущества организатором аукциона не установлено.

Приложение № 1
к документации об аукционе

ЗАЯВКА

на участие в открытом аукционе № 119 на право заключение договора аренды объекта недвижимого имущества муниципальной собственности казны городского округа – город Волжский Волгоградской области.

Изучив документацию об аукционе на право заключения договора аренды движимого имущества муниципальной собственности казны городского округа – город Волжский Волгоградской области, а также применяемые к данному аукциону нормативно-правовые акты Российской Федерации,
(заполняется юридическим лицом)

ЗАЯВИТЕЛЬ _____
(наименование организации заявителя)

в лице _____,
(наименование должности руководителя и его Ф.И.О.)

действующего на основании _____

(заполняется индивидуальным предпринимателем или физическим лицом, применяющим специальный налоговый режим «Налог на профессиональный доход».)

ЗАЯВИТЕЛЬ _____
(Ф.И.О. заявителя)

Документ, удостоверяющий личность _____

Серия _____ № _____ выдан « _____ » _____

_____ (кем выдан)

Место регистрации (адрес) _____

_____ (наименование юр. лица (или Ф.И.О. заявителя – физ. лица, применяющего специальный налоговый режим «Налог на профессиональный доход», ИП)

принимает решение об участии в аукционе на условиях, установленных настоящей документацией об аукционе, и направляет настоящую заявку по лоту № ____ на право заключения договора аренды движимого имущества:

_____ (наименование объекта аренды, площадь)

расположенного по адресу: _____

Согласно проведенному осмотру объекта аренды заявитель не имеет претензий к состоянию объекта аренды и обязуется:

1. Соблюдать условия аукциона, содержащиеся в извещении о проведении аукциона, а также требования, установленные документацией об аукционе.

2. В случае признания победителем аукциона,
(наименование юр. лица (или Ф.И.О. заявителя – физ. лица, применяющего специальный налоговый режим «Налог на профессиональный доход», ИП)

исполнить в порядке, установленном настоящей документацией следующие обязательства:

2.1. получить у организатора аукциона проект договора аренды объекта муниципального имущества и подписать данный договор с организатором не ранее 5 и не позднее 10 рабочих дней с даты размещения протокола аукциона на официальном сайте торгов. Заявителю известно, что если последняя дата подписания договора аренды попадает на праздничный (выходной) день, в соответствии со статьей 193 Гражданского кодекса Российской Федерации, последним днем срока подписания договора является ближайший за ним рабочий день;

3. Целевое назначение объекта, на которое приобретает право аренды, в соответствии с заявителем известно.

4. Заявителю известно, что начальная (минимальная) цена за право заключения договора аренды движимого имущества (цена лота) по лоту № ____ составляет _____ руб. без НДС.

5. Заявитель согласен с тем, что в случае отказа или уклонения от заключения договора аренды внесенный задаток на участие в аукционе заявителю не возвращается и перечисляется в бюджет городского округа – город Волжский Волгоградской области.

6. Настоящей заявкой заявитель подтверждает,
что _____

(наименование юр. лица (или Ф.И.О. заявителя – физ. лица, применяющего специальный налоговый режим «Налог на профессиональный доход», ИП)

ознакомлен с требованиями, и согласен с тем, что в случае, если предложение заявителя будет лучшим после предложения победителя аукциона (или правообладателя), а победитель аукциона будет признан уклонившимся от заключения договора с организатором аукциона, заявитель обязуется подписать договор аренды в порядке и в сроки, установленные настоящей документацией, по цене сделанного заявителем предложения. В случае, если заявка заявителя будет признана единственной, заявитель обязуется подписать договор аренды по начальной (минимальной) цене договора (цене лота), указанной в п. 4. настоящей заявки и соответствующей начальной (минимальной) цене договора (лота), указанной в извещении о проведении аукциона.

7. Настоящим заявитель гарантирует достоверность предоставленной в заявке информации и подтверждает право организатора аукциона – управления муниципальным имуществом администрации городского округа – город Волжский Волгоградской области, запрашивать дополнительную информацию в уполномоченных органах власти, уточняющую предоставленные сведения о заявителе (физическом лице, применяющем специальный налоговый режим «Налог на профессиональный доход», юридическом лице, ИП).

8. Настоящей заявкой заявитель уведомляет, что _____

(наименование юр. лица или Ф.И.О. заявителя – физ. лица, применяющего специальный налоговый режим «Налог на профессиональный доход», ИП)

является действующим правообладателем в отношении имущества, права на которое передаются по договору аренды, как надлежащим образом исполнявший свои обязанности по ранее заключенному договору от « _____ » _____ 20 ____ № _____, срок действия договора с _____ по _____.

(Данный пункт заполняется, в случае, если заявитель является действующим правообладателем)

9. По условиям выполнения работ в отношении объекта аренды, предусмотренных настоящей аукционной документацией, заявителем направляются следующие предложения:

(заполняется, если в отношении объекта аренды предусмотрено выполнение работ)

10. Объект аренды по лоту № _____ будет использоваться заявителем для целей _____.

11. Заявитель согласен, что в случае заключения договора аренды, в связи с признанием аукциона несостоявшимся по причине подачи единственной заявки на участие в аукционе, либо в связи с признанием участником аукциона только одного заявителя, задаток, внесенный данным заявителем, засчитывается в счет оплаты арендной платы по соответствующему договору аренды.

Заявитель: _____
(Должность и подпись заявителя или его полномочного представителя)

12. Настоящая заявка действует до завершения процедуры проведения аукциона.

13. Юридический и фактический адреса заявителя: _____

телефоны _____, факс _____

14. Корреспонденция в адрес _____
(наименование юр. лица или Ф.И.О. заявителя – физического лица, применяющего специальный налоговый режим «Налог на профессиональный доход», ИП)

направляется по адресу: _____

Заявитель: _____
(Должность и подпись заявителя или его полномочного представителя)

М.П. _____ « _____ » _____ 20 ____ г.

В соответствии с Федеральным законом от 27 июля 2006 года № 152-ФЗ «О персональных данных» я согласен(на) на обработку персональных данных.

Дата « _____ » _____ 20 ____ г. _____ Фамилия, подпись Заявителя

Приложение № 2
к документации об
аукционе

УВЕДОМЛЕНИЕ ОБ ОТЗЫВЕ ЗАЯВКИ

(заполняется юридическим лицом)

ЗАЯВИТЕЛЬ _____
(наименование заявителя)

в лице _____,
(наименование должности руководителя, Ф.И.О.)

действующего на основании _____

(заполняется индивидуальным предпринимателем, физическим лицом, применяющим специальный налоговый режим «Налог на профессиональный доход»)

ЗАЯВИТЕЛЬ _____
(Ф.И.О. заявителя)

Документ, удостоверяющий личность _____

Серия _____ № _____ выдан « _____ » _____

_____ (кем выдан)

Место регистрации (адрес) _____

Отзываю заявку на участие в аукционе № 119 на право заключения договора аренды недвижимого муниципального имущества муниципальной собственности казны городского округа – город Волжский Волгоградской области.

Заявитель: _____
(должность и подпись заявителя или его полномочного представителя)

М.П.

« _____ » _____ 20 ____ г.

Разъяснение законодательства «О присяжных заседателях федеральных судов в Российской Федерации»

Присяжные заседатели играют важную роль в системе судопроизводства. Они помогают обеспечить справедливое рассмотрение уголовных дел и принимают участие в принятии решений о виновности или невиновности подсудимых.

Как работает система присяжных заседателей и какие правила их деятельности установлены законодательством?

Присяжные заседатели – это обычные граждане, которые назначаются для участия в судебных заседаниях, где рассматриваются уголовные дела. Они выбираются случайным образом из списка граждан, составленного на основе данных о населении.

Вместе с тем существуют некоторые правила и ограничения, определенные законодательством, о том, кто может и кто не может стать присяжным заседателем. Вот некоторые из них. Присяжными заседателями могут быть граждане России, которым исполнилось 25 лет и у которых есть право голоса. Однако есть некоторые ограничения. Не могут быть присяжными заседателями те, у кого есть судимость, кто находится под следствием или признан виновным в преступлении; ограничения распространяются на лиц, имеющих интеллектуальные или физические нарушения, которые могут помешать их участию; нельзя быть присяжным заседателем в случае наличия близких семейных отношений с участниками дела или другими присяжными заседателями. Все эти ограничения существуют для обеспечения независимости и объективности присяжных заседателей в процессе рассмотрения уголовных дел и для гарантирования справедливости и беспристрастности.

Задача присяжных заседателей – вынести объективное и справедливое решение на основе представленных доказательств и аргументов. Они заслушивают потерпевших, свидетелей, подсудимых, рассматривают представленные документы и другие доказательства сторон, после чего принимают решение о виновности или невиновности подсудимого. При этом присяжные заседатели не выносят приговор самостоятельно, а делают это совместно с профессиональными судьями.

Присяжным заседателям за участие в судебных заседаниях предусмотрена оплата труда. Они



получают вознаграждение за каждый день работы в качестве присяжных заседателей в размере половины должностного оклада судьи пропорционально числу дней участия в судебных заседаниях, но не менее среднего заработка по основному месту работы. Также присяжным заседателям судом возмещаются командировочные и транспортные расходы. Гарантируется, что работодатель не может уволить присяжного заседателя из-за его участия в судебном процессе. Это защищает их трудовые права и обеспечивает возможность беспрепятственного участия в судебных заседаниях.

Присяжные заседатели пользуются гарантиями независимости и неприкосновенности, которые распространяются на судей. Это означает, что никто не может вмешиваться в их решения или оказывать давление на них во время рассмотрения дела. Присяжные заседатели могут свободно выражать свое мнение и голосовать в соответствии со своими убеждениями, не подчиняясь внешнему влиянию.

Таким образом, участие в рассмотрении уголовных дел присяжных заседателей является важным элементом судопроизводства, гарантией защиты прав и интересов всех участников судебного процесса. Вместе с тем следует иметь в виду, что участие в качестве присяжных заседателей является гражданским долгом тех, кто включен в списки кандидатов.

Наконец, следует обратить внимание руководителей предприятий и организаций, что согласно закону должностные лица и руководители организаций, независимо от их юридической формы, обязаны предоставить запрашиваемую информацию для составления списков кандидатов в присяжные заседатели по требованию исполнительно-распорядительного органа муниципального образования и высшего исполнительного органа государственной власти субъекта Российской Федерации. Если информация не предоставляется или представляется заведомо неверная, указанные лица несут ответственность в соответствии со статьей 17.6 Кодекса Российской Федерации об административных правонарушениях.

АДМИНИСТРАЦИЯ ГОРОДСКОГО ОКРУГА – ГОРОД ВОЛЖСКИЙ ВОЛГОГРАДСКОЙ ОБЛАСТИ

ПОСТАНОВЛЕНИЕ

от 08.11.2023

№ 6445

Об утверждении Порядка предоставления субсидии юридическим лицам, индивидуальным предпринимателям на оплату соглашения о финансовом обеспечении затрат, связанных с оказанием муниципальных услуг в социальной сфере по направлению деятельности «Реализация дополнительных общеразвивающих программ для детей» в соответствии с социальным сертификатом на получение муниципальных услуг в социальной сфере в городском округе – город Волжский Волгоградской области

В соответствии со статьей 78.4 Бюджетного кодекса Российской Федерации, Федеральным законом от 06.10.2003 № 131-ФЗ «Об общих принципах организации местного самоуправления в Российской Федерации», Федеральным законом от 13.07.2020 № 189-ФЗ «О государственном (муниципальном) социальном заказе на оказание государственных (муниципальных) услуг в социальной сфере»,

ПОСТАНОВЛЯЮ:

1. Утвердить Порядок предоставления субсидии юридическим лицам, индивидуальным предпринимателям на оплату соглашения о финансовом обеспечении затрат, связанных с оказанием муниципальных услуг в социальной сфере по направлению деятельности «Реализация дополнительных общеразвивающих программ для детей» в соответствии с социальным сертификатом на получение муниципальной услуги в социальной сфере в городском округе – город Волжский Волгоградской области (приложение).

2. Управлению по организационной и кадровой работе администрации городского округа – город Волжский Волгоградской области:

– разместить настоящее постановление на официальном сайте администрации городского округа – город Волжский Волгоградской области;

– направить настоящее постановление в комитет юстиции Волгоградской области для включения в регистр муниципальных нормативных правовых актов Волгоградской области.

3. Автономному муниципальному учреждению «Редакция газеты «Волжская правда» опубликовать настоящее постановление в газете «Волжский муниципальный вестник».

4. Настоящее постановление вступает в силу с момента его подписания и распространяет свое действие на правоотношения, возникшие с 01.11.2023.

5. Контроль за исполнением настоящего постановления оставляю за собой.

*Заместитель главы городского округа
Е.В. Гиричева*

Внимание! В №46 (822) от 7.11.2023 газеты «Волжский муниципальный вестник» Постановление №6291 от 31.10.2023 вышло без приложения №2. Публикуем Постановление №6291 от 31.10.2023 полностью.

АДМИНИСТРАЦИЯ ГОРОДСКОГО ОКРУГА – ГОРОД ВОЛЖСКИЙ ВОЛГОГРАДСКОЙ ОБЛАСТИ

ПОСТАНОВЛЕНИЕ

от 31.10.2023

№ 6291

Об утверждении изменений в проект планировки и проект межевания застроенной территории, ограниченной улицами Транспортной, Машиностроителей, бульваром Профсоюзов, им. генерала Карбышева, городского округа – город Волжский Волгоградской области

Рассмотрев заявление ООО «Геоплан» об утверждении изменений в проект планировки и проект межевания застроенной территории, ограниченной улицами Транспортной, Машиностроителей, бульваром Профсоюзов, им. генерала Карбышева, городского округа – город Волжский Волгоградской области, учитывая протокол общественных обсуждений и заключение о результатах общественных обсуждений, проведенных с 19 сентября по 3 октября 2023 года, руководствуясь ст. 45, 46 Градостроительного кодекса Российской Федерации, п. 24 ст. 6 Устава городского округа – город Волжский Волгоградской области,

ПОСТАНОВЛЯЮ:

1. Утвердить изменения в проект планировки и проект межевания застроенной территории, ограниченной улицами Транспортной, Машиностроителей, бульваром Профсоюзов, им. генерала Карбышева, городского округа – город Волжский Волгоградской области (приложения № 1, 2).

2. Управлению по организационной и кадровой работе администрации городского округа – город Волжский Волгоградской области в течение 7 дней разместить настоящее постановление на официальном сайте администрации городского округа – город Волжский Волгоградской области.

3. Автономному муниципальному учреждению «Редакция газеты «Волжская правда» в течение

7 дней опубликовать настоящее постановление в газете «Волжский муниципальный вестник».

4. Контроль за исполнением настоящего постановления возложить на исполняющего обязанности заместителя главы городского округа – город Волжский Волгоградской области А.В. Попову.

*Исполняющий обязанности главы городского округа
А.С. Мацаев*

Приложение № 1
к постановлению администрации
городского округа – город Волжский
Волгоградской области
от 08.11.2023 № 6445

Изменения в проект планировки и проект межевания застроенной территории, ограниченной улицами Транспортной, Машиностроителей, бульваром Профсоюзов, им. генерала Карбышева, городского округа – город Волжский Волгоградской области

Изменения в проект планировки и проект межевания застроенной территории, ограниченной улицами Транспортной, Машиностроителей, бульваром Профсоюзов, им. генерала Карбышева, городского округа – город Волжский Волгоградской области разработаны на основании постановления администрации городского округа – город Волжский Волгоградской области от 26.06.2023 № 3601.

Цели подготовки проекта:

– определение местоположения границ образуемых и изменяемых земельных участков;

– установление границ зон действия публичных сервитутов;

Подготовка проекта по внесению изменений в ранее утвержденный проект межевания территории осуществлена применительно к застроенной территории, ограниченной улицами Транспортной, Машиностроителей, бульваром Профсоюзов, им. генерала Карбышева, городского округа – город Волжский Волгоградской области, в границах земельных участков с кадастровыми номерами 34:35:030124:7905, 34:35:030124:7909, 34:35:030124:7927.

Площадь планируемой территории – 1,981 га.

Данный проект межевания подготовлен в виде отдельного документа.

Целевое назначение лесов, вид (виды) разрешенного использования земельного участка, количественные и качественные характеристики лесного участка, сведения о нахождении лесного участка в границах особо защитных лесов – не приводится, так как в границах проектирования отсутствуют лесничества, участковые лесничества, лесные кварталы, лесотаксационные выделы, лесные участки.

Сведения о границах территории, в отношении которой утвержден проект межевания

Имеется проект планировки и проект межевания застроенной территории, ограниченной улицами Транспортной, Машиностроителей, бульваром Профсоюзов, им. генерала Карбышева, городского округа – город Волжский Волгоградской области, утвержденный постановлением администрации городского округа – город Волжский Волгоградской области от 07.08.2018 № 4070 с изменениями в документацию, утвержденными постановлением администрации городского округа – город Волжский Волгоградской области от 12.11.2021 № 6111.

Перечень

координат характерных точек границ территории, в отношении которой утвержден проект межевания (совпадает с красными линиями застройки)

№	X	Y
1	29771.43	28516.70
2	29855.84	28413.76
3	29855.99	28413.58
4	30010.73	28224.86
5	30102.41	28152.53
6	30136.51	28130.98
7	30184.88	28109.34
8	30327.48	28061.16
9	30451.03	28460.19
10	30145.76	28824.58
11	30131.98	28813.29
12	30110.49	28794.73
1	29771.43	28516.70

Территории общего пользования и красные линии

Территории общего пользования отделяются от территорий кварталов, подлежащих застройке, красными линиями.

В рамках данного проекта существующие красные линии не изменяются, новые не устанавливаются.

В границах проектирования территории общего пользования отсутствуют, образуемые земельные участки, которые будут отнесены к территориям общего пользования или имуществу общего пользования – отсутствуют.

В границах проектирования, образуемые или существующие земельные участки, в отношении которых предполагается резервирование и (или) изъятие для государственных или муниципальных нужд – отсутствуют.

Положения по установлению публичных сервитутов

Проектом не предусмотрено установление публичных сервитутов в связи с отсутствием такой необходимости.

Перечень и сведения о площадях земельных участков, способах их образования и виде разрешенного использования

Территория, ограниченная улицами Транспортной, Машиностроителей, бульваром Профсоюзов, им. генерала Карбышева, городского округа – город Волжский Волгоградской области, в границах земельных участков с кадастровыми номерами 34:35:030124:7905, 34:35:030124:7909, 34:35:030124:7927.

№ поз.	Кадастровый номер земельного участка	Наименование земельного участка	Вид разрешенного использования земельного участка	Площадь кв. м	Площадь действия публичного сервитута, кв. м	Способ образования земельного участка
1	-	Образуемый земельный участок на кадастровом плане территории	Ремонт автомобилей, код 4.9.1.4	889	-	Путем раздела земельного участка с кадастровым номером 34:35:030124:7905

2	-	Образуемый земельный участок на кадастровом плане территории	Ремонт автомобилей, код 4.9.1.4	882	-	Путем раздела земельного участка с кадастровым номером 34:35:030124:7905
3	-	Образуемый земельный участок на кадастровом плане территории	Ремонт автомобилей, код 4.9.1.4	11595	-	Путем перераспределения земельных участков с кадастровыми номерами 34:35:030124:7927 и 34:35:030124:7909
4	-	Образуемый земельный участок на кадастровом плане территории	Заправка транспортных средств (размещение автозаправочных станций; размещение магазинов, сопутствующей торговли; зданий для организации общественного питания в качестве объектов дорожного сервиса)	5099	-	Путем перераспределения земельных участков с кадастровыми номерами 34:35:030124:7927 и 34:35:030124:7909
5	-	Образуемый земельный участок на кадастровом плане территории	Заправка транспортных средств (размещение автозаправочных станций; размещение магазинов, сопутствующей торговли; зданий для организации общественного питания в качестве объектов дорожного сервиса)	5342	-	Путем перераспределения земельного участка поз. № 4 и земель неразграниченной государственной (муниципальной) собственности
6	-	Образуемый земельный участок на кадастровом плане территории	Ремонт автомобилей, код 4.9.1.4	1103	-	Путем перераспределения земельного участка с кадастровым номером 34:35:030124:74 и земель неразграниченной государственной (муниципальной) собственности
7	-	Образуемый земельный участок на кадастровом плане территории	Ремонт автомобилей, код 4.9.1.4	12477	-	Путем объединения образуемых земельных участков поз. № 2 и поз. № 3

Каталог координат границы планируемой территории

Номер точки	Граница планируемой территории	
	Координаты	
	X	Y
1.	491189.63	2205946.04
2.	491193.65	2205960.29
3.	491198.35	2205975.62
4.	491201.06	2205984.44
5.	491205.70	2205999.25
6.	491202.74	2206000.16
7.	491207.11	2206014.33
8.	491209.25	2206021.29
9.	491199.88	2206024.18
10.	491206.68	2206045.36
11.	491213.78	2206068.14
12.	491220.31	2206065.98
13.	491225.97	2206083.51
14.	491227.62	2206083.03
15.	491233.66	2206102.10
16.	491219.52	2206106.59
17.	491220.91	2206110.38
18.	491219.25	2206111.25
19.	491207.64	2206115.62
20.	491180.59	2206124.15
21.	491170.58	2206094.29
22.	491118.66	2206110.50
23.	491121.00	2206118.15
24.	491096.40	2206125.78
25.	491079.58	2206071.34
26.	491064.32	2206075.88
27.	491058.19	2206057.42
28.	491029.11	2206078.22
29.	491019.86	2206067.81
30.	491018.51	2206066.26
31.	491030.47	2206052.01
32.	491095.03	2206002.50
33.	491123.05	2205980.95
34.	491157.53	2205959.87
35.	491161.27	2205958.26
1	491189.63	2205946.04
Площадь	1,981 га	

Чертеж межевания территории

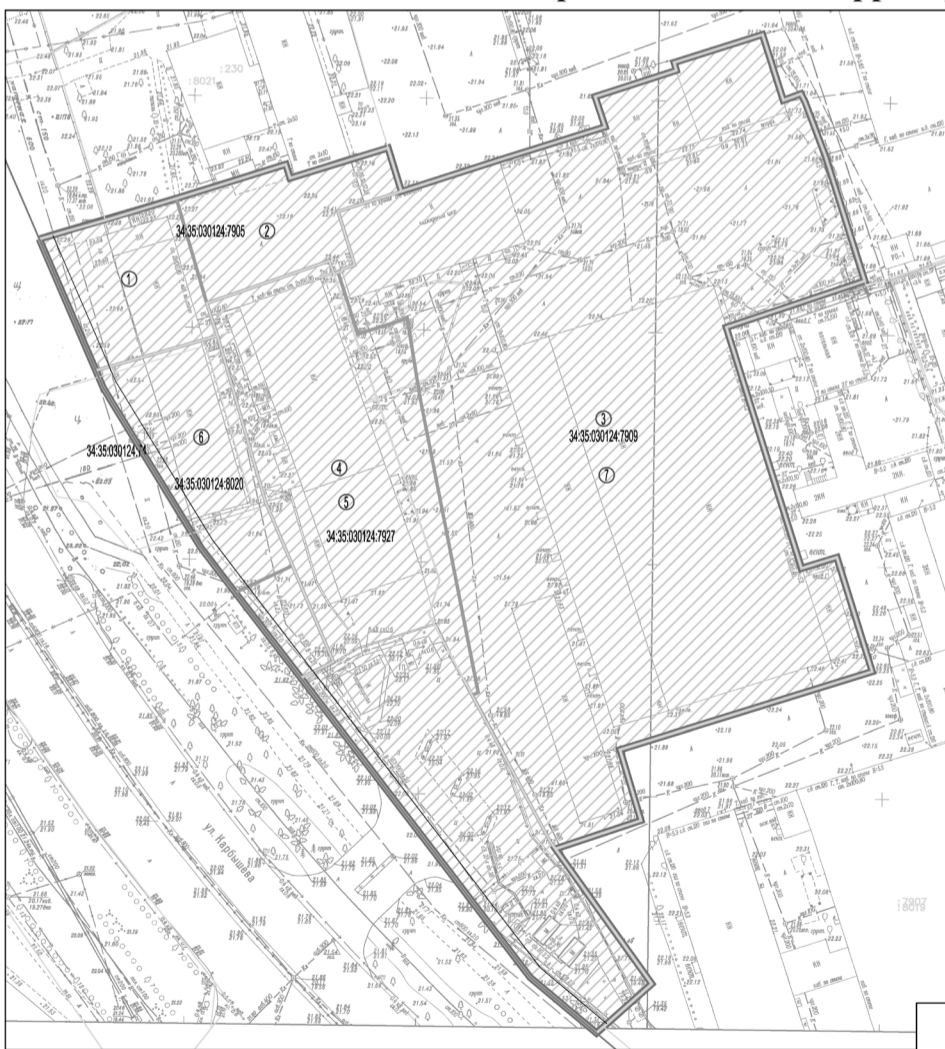

Приложение № 2 к постановлению администрации городского округа — город Волжский Волгоградской области от _____ № _____

Условные обозначения

- граница планируемой территории
- существующие красные линии
- существующие здания и сооружения
- границы существующих земельных участков по сведениям ЕГРН
- границы образуемых и (или) изменяемых земельных участков
- линии отступа от красных линий в целях определения допустимого размещения зданий, строений, сооружений

Примечания

1. Существующие границы элементов планировочной структуры совпадают с красными линиями;
2. образуемые земельные участки, в отношении которых предполагается их резервирование и (или) изъятие для государственных или муниципальных нужд - отсутствуют;
3. Публичные сервитуты - отсутствуют;
4. Территории общего пользования - отсутствуют;
5. Земельный участок с кадастровым номером 34:35:030124:8020, образованный в результате проведения комплексных кадастровых работ, предлагается снять с кадастрового учета.

МОЙ ДОМ – МОЯ КРЕПОСТЬ! УВАЖАЕМЫЕ ГРАЖДАНЕ!

Для того чтобы обезопасить себя, свое жилище и имущество ЗАПОМНИТЕ:

- для предотвращения квартирных краж необходимо ваше активное участие в техническом укреплении своего жилища;
- определите наиболее уязвимые места, с точки зрения безопасности;
- надежно укрепите дверные замки, входные и балконные двери;
- установите домофоны в подъездах, при наличии финансовой возможности обеспечьте вахтовую охрану в подъездах;
- оборудуйте жилище «глазом» и «видео-глаз-

- ком», желательно с функцией сохранения видеозаписи;
- при утере ключей – срочно замените замки;
- уходя из дома, не оставляйте открытыми окна, договоритесь с соседями о взаимном присмотре за жильем в отсутствие кого-то из вас;
- никогда не открывайте входную дверь, предвзвременно не узнав, кто находится за ней, чтобы не оказаться жертвой разбойного нападения.

ВАЖНО ПОМНИТЬ:

- наиболее эффективной защитой вашего жилища является оснащение его охранной и тревожной сигнализацией, с подключением к централизованному пультау вневедомственной охраны.
- Если вы стали свидетелями преступления или вам показалось подозрительным поведение отдельных лиц (например, пытающихся проникнуть в квартиру через балкон, или долго открывающих входную дверь, выносящих из квартиры какое-то имущество), необходимо сообщить об этом по телефону «02» или по телефону доверия. Анонимность и конфиденциальность гарантируется.

**АДМИНИСТРАЦИЯ ГОРОДСКОГО ОКРУГА –
ГОРОД ВОЛЖСКИЙ ВОЛГОГРАДСКОЙ ОБЛАСТИ**

ПОСТАНОВЛЕНИЕ

№6408

от 03.11.2023

Об утверждении административного регламента предоставления муниципальной услуги «Предоставление водных объектов или их частей, находящихся в собственности городского округа – город Волжский Волгоградской области, в пользование на основании договоров водопользования»

В соответствии с Федеральным законом от 06.10.2003 № 131-ФЗ «Об общих принципах организации местного самоуправления в Российской Федерации», Федеральным законом от 27.07.2010 № 210-ФЗ «Об организации предоставления государственных и муниципальных услуг», постановлением Правительства Российской Федерации от 18.02.2023 № 274 «О порядке подготовки и заключения договора водопользования, внесении изменений в некоторые акты Правительства Российской Федерации и признании утратившими силу некоторых актов и отдельных положений некоторых актов Правительства Российской Федерации», руководствуясь постановлением администрации городского округа – город Волжский Волгоградской области от 27.07.2016 № 4477 «О разработке и утверждении административных регламентов предоставления муниципальных услуг и ведении реестра муниципальных услуг (функций)», Уставом городского округа – город Волжский Волгоградской области,

ПОСТАНОВЛЯЮ:

1. Утвердить административный регламент предоставления муниципальной услуги «Предоставление водных объектов или их частей, находящихся в собственности городского округа – город Волжский Волгоградской области, в пользование на основании договоров водопользования» (приложение).
2. Признать утратившими силу постановления администрации городского округа – город Волжский Волгоградской области:
 - от 26.12.2022 № 7755 «Об утверждении административного регламента предоставления муниципальной услуги «Предоставление водных объектов или их частей, находящихся в собственности городского округа – город Волжский Волгоградской области, в пользование на основании договоров водопользования»;
 - от 15.06.2023 № 3307 «О внесении изменений в административный регламент предоставления муниципальной услуги «Предоставление водных объектов или их частей, находящихся в собственности городского округа – город Волжский Волгоградской области, в пользование на основании договоров водопользования», утвержденный постановлением администрации городского округа – город Волжский Волгоградской области от 26.12.2022 № 7755».
3. Управлению по организационной и кадровой работе администрации городского округа – город Волжский Волгоградской области:
 - разместить настоящее постановление на официальном сайте администрации городского округа – город Волжский Волгоградской области;
 - направить настоящее постановление в комитет юстиции Волгоградской области для включения в регистр муниципальных нормативных правовых актов Волгоградской области.
4. Автономному муниципальному учреждению «Редакция газеты «Волжская правда» опубликовать настоящее постановление в газете «Волжский муниципальный вестник».
5. Контроль за исполнением настоящего постановления возложить на исполняющего обязанности заместителя главы городского округа – город Волжский Волгоградской области А.В. Попова.

*Глава городского округа
И.Н. Воронин*

Приложение
к постановлению администрации
городского округа – город Волжский
Волгоградской области
от 03.11.2023_№ 6408

Административный регламент
предоставления муниципальной услуги
«Предоставление водных объектов или их частей, находящихся в собственности
городского округа – город Волжский Волгоградской области, в пользование на основании
договоров водопользования»

1. Общие положения

1.1. Предмет регулирования.

Настоящий административный регламент устанавливает порядок предоставления муниципальной услуги «Предоставление водных объектов или их частей, находящихся в собственности городского округа – город Волжский Волгоградской области, в пользование на основании договоров водопользования» (далее – муниципальная услуга) и стандарт предоставления муниципальной услуги, в том числе определяет сроки и последовательность административных процедур при предоставлении муниципальной услуги в администрации городского округа – город Волжский Волгоградской области.

1.2. Заявителями на получение муниципальной услуги являются физические и юридические лица, а также их представители, действующие на основании полномочий, определенных в соответствии с законодательством Российской Федерации, обратившиеся с заявлением о предоставлении муниципальной услуги.

Водные объекты или их части, находящиеся в собственности городского округа – город Волжский Волгоградской области (далее – водные объекты), предоставляются заявителям без проведения аукциона в случае приобретения права пользования в целях:

- 1) забора (изъятия) водных ресурсов из водных объектов в соответствии с частью 3 статьи 38 Водного кодекса Российской Федерации (далее – ВК РФ);
- 2) использования акватории водных объектов, необходимой для эксплуатации судоремонтных и судостроительных сооружений и занятой гидротехническими сооружениями;
- 3) использования акватории водных объектов для лечебных и оздоровительных целей санаторно-курортными организациями;
- 4) использования акватории водных объектов для эксплуатации пляжей правообладателями земельных участков, находящихся в муниципальной собственности и расположенных в границах береговой полосы водного объекта общего пользования, а также для рекреационных целей физкультурно-спортивными организациями, туроператорами или турагентами, осуществляющими свою деятельность в соответствии с федеральными законами, организованного отдыха детей, ветеранов, граждан пожилого возраста, инвалидов;
- 5) производства электрической энергии без забора (изъятия) водных ресурсов из водных объектов.

Водопользователь, надлежащим образом исполнявший свои обязанности по договору водопользования, по истечении срока действия договора водопользования имеет преимущественное перед другими лицами право на заключение договора водопользования на новый срок, за исключением случая, если договор водопользования был заключен по результатам аукциона (часть 1 статьи 15 ВК РФ).

В иных случаях предоставления водных объектов для использования акватории, не предусмотренных в подпунктах 1–5 пункта 1.2 настоящего административного регламента, водные объекты предоставляются заявителями на основании договора водопользования, заключаемого по результатам аукциона.

1.3. Порядок информирования заявителей о предоставлении муниципальной услуги.

1.3.1 Сведения о месте нахождения, контактных телефонах и графике администрации городского округа – город Волжский Волгоградской области, комитета земельных ресурсов и градостроительства администрации городского округа – город Волжский Волгоградской области, государственного казенного учреждения Волгоградской области «Многофункциональный центр предоставления государственных и муниципальных услуг» (далее – МФЦ):

– администрация городского округа – город Волжский Волгоградской области осуществляет прием заявлений и документов по адресу: 404130, Волгоградская область, г. Волжский, пр-кт им. Ленина, 21, в соответствии с графиком: понедельник – пятница с 11:00 до 13:00 час., с 14:00 до 16:00 час.

Официальный сайт администрации городского округа – город Волжский Волгоградской области в информационно-телекоммуникационной сети Интернет: www.admvol.ru, электронный адрес: ag_volj@volganet.ru;

– комитет земельных ресурсов и градостроительства администрации городского округа – город Волжский Волгоградской области осуществляет прием заявлений и документов по адресу: 404130, Волгоградская область, г. Волжский, пр-кт им. Ленина, 19, в соответствии с графиком: понедельник, четверг – с 14:00 до 17:00 час.;

вторник, пятница – с 9:00 до 13:00 час.;

суббота, воскресенье – выходные дни.

Электронный адрес: kzrig@admvol.ru.

Справочные телефоны: 8 (8443) 42-13-28, 42-13-29.

– МФЦ осуществляет прием заявлений и документов от физических лиц по адресам:

404130, г. Волжский, пр-кт им. Ленина, 19, тел. 8 (8443) 56-88-87, 8(8443) 56-88-86;

404110, г. Волжский, ул. Космонавтов, 12, тел. 8 (8443) 56-88-91, 8 (8443) 56-88-95;

404131, г. Волжский, ул. Оломоуцкая, 68, тел. 8 (8443) 56-88-94, 8 (8443) 56-88-92;

404102, г. Волжский, бул. Профсоюз, 30, тел. 8 (8443) 56-88-90, 8 (8443) 56-88-89;

400066, Волгоград, ул. Комсомольская, 10, тел. 8 (8442) 92-40-15,

в соответствии с графиком работы:

понедельник – пятница – с 09:00 до 20:00 час., без перерыва;

суббота – с 09:00 до 15:30 час.

МФЦ осуществляет прием заявлений и документов от юридических лиц и индивидуальных предпринимателей по адресам:

404130, г. Волжский, пр-кт им. Ленина, 19, тел. 8 (8443) 56-88-87, 8(8443) 56-88-86;

404131, г. Волжский, ул. Мира, 71, тел. 8 (8443) 56-96-32;

404130, г. Волжский, ул. Фонтанная, 5, – в соответствии с графиком работы: понедельник – пятница с 09:00 до 18:00 час., без перерыва.

Электронный адрес МФЦ: mfc34@volganet.ru.

Информацию о местонахождении и графиках работы МФЦ также можно получить с использованием государственной информационной системы «Единый портал сети центров и офисов «Мои Документы» (МФЦ) Волгоградской области» (<http://mfc.volganet.ru>).

1.3.2. Информацию о порядке предоставления муниципальной услуги заявитель может получить:

– непосредственно в комитете земельных ресурсов и градостроительства администрации городского округа – город Волжский Волгоградской области, МФЦ (информационные стенды, устное информирование по телефону, а также на личном приеме муниципальными служащими комитета земельных ресурсов и градостроительства администрации городского округа – город Волжский Волгоградской области, работниками МФЦ);

– по почте, в том числе электронной (ag_volj@volganet.ru, kzrig@admvol.ru), в случае письменного обращения заявителя;

– в сети Интернет на официальном сайте администрации (www.admvol.ru), в федеральной государственной информационной системе «Единый портал государственных и муниципальных услуг (функций)» (далее – Единый портал государственных и муниципальных услуг) (www.gosuslugi.ru).

2. Стандарт предоставления муниципальной услуги

2.1. Наименование муниципальной услуги: «Предоставление водных объектов или их частей, находящихся в собственности городского округа – город Волжский Волгоградской области, в пользование на основании договоров водопользования».

2.2. Органом, предоставляющим муниципальную услугу, является администрация городского округа – город Волжский Волгоградской области (далее – уполномоченный орган).

Структурное подразделение уполномоченного органа, осуществляющее непосредственное предоставление муниципальной услуги – комитет земельных ресурсов и градостроительства администрации городского округа – город Волжский Волгоградской области (далее именуется – Комитет).

При предоставлении муниципальной услуги уполномоченный орган взаимодействует с органами государственной власти, местного самоуправления и организациями в порядке, предусмотренном законодательством Российской Федерации.

Межведомственное информационное взаимодействие при предоставлении муниципальной услуги осуществляется в соответствии с требованиями Федерального закона от 27.07.2010 № 210-ФЗ «Об организации предоставления государственных и муниципальных услуг» (далее – Федеральный закон № 210-ФЗ).

2.3. Результат предоставления муниципальной услуги.

Результатом предоставления муниципальной услуги является выдача (направление) заявителю зарегистрированного в государственном водном реестре договора водопользования либо решения об отказе в предоставлении водного объекта в пользование.

2.4. Срок предоставления муниципальной услуги.

2.4.1. В случае если договор водопользования заключается без проведения аукциона, уполномоченный орган выдает (направляет) зарегистрированный в государственном водном реестре договор водопользования либо решение об отказе в предоставлении водного объекта для заявленной цели в срок, не превышающий 15 рабочих дней с даты поступления заявления о предоставлении водного объекта в пользование.

Срок, указанный в абзаце первом пункта 2.4.1 настоящего административного регламента, увеличивается на 5 рабочих дней в случае согласования условий использования водного объекта на бумажном носителе при отсутствии технической возможности для осуществления согласования таких условий в электронной форме.

2.4.2. В случае подачи заявления о предоставлении акватории водного объекта в пользование по результатам аукциона договор водопользования заключается по результатам аукциона, срок и условия проведения которого предусмотрены в документации об аукционе и извещении о проведении аукциона.

2.5. Правовыми основаниями для предоставления муниципальной услуги являются следующие нормативные правовые акты:

– Конституция Российской Федерации («Российская газета», № 237, 25.12.1993);

– Гражданский кодекс Российской Федерации, часть 2 (Собрание законодательства Российской Федерации, 05.12.1994, № 32, ст. 3301, «Российская газета», № 238 – 239, 08.12.1994);

– Водный кодекс Российской Федерации от 03.06.2006 № 74-ФЗ (Собрание законодательства Российской Федерации, 05.06.2006, № 23, ст. 2381; «Парламентская газета», № 90 – 91, 08.06.2006, «Российская газета», № 121, 08.06.2006);

– Федеральный закон от 06.10.2003 № 131-ФЗ «Об общих принципах организации местного самоуправления в Российской Федерации» (Собрание законодательства Российской Федерации, 06.10.2003, № 40, ст. 3822, «Парламентская газета», № 186, 08.10.2003, «Российская газета», № 202, 08.10.2003);

– Федеральный закон Российской Федерации от 02.05.2006 № 59-ФЗ «О порядке рассмотрения обращений граждан Российской Федерации» (Собрание законодательства Российской Федерации, 08.05.2006, № 19, ст. 2060, «Российская газета», № 95, 05.05.2006, «Парламентская газета», № 70 – 71, 11.05.2006);

– Федеральный закон от 27.07.2010 № 210-ФЗ «Об организации предоставления государственных и муниципальных услуг» (Собрание законодательства Российской Федерации, 02.08.2010, № 31, ст. 4179, «Российская газета», № 168, 30.07.2010);

– Федеральный закон от 06.04.2011 № 63-ФЗ «Об электронной подписи» («Парламентская газета», № 17, 08 – 14.04.2011, «Российская газета», № 75, 08.04.2011, «Собрание законодательства Российской Федерации», 11.04.2011, № 15, ст. 2036);

– постановление Правительства Российской Федерации от 28.04.2007 № 253 «О Порядке ведения государственного водного реестра» (Собрание законодательства Российской Федерации, 07.05.2007, № 19, ст. 2357);

– постановление Правительства Российской Федерации от 25.08.2012 № 852 «Об утверждении Правил использования усиленной квалифицированной электронной подписи при обращении за получением государственных и муниципальных услуг и о внесении изменения в Правила разработки и утверждения административных регламентов предоставления государственных услуг» («Российская газета», № 200, 31.08.2012, «Собрание законодательства Российской Федерации», 03.09.2012, № 36, ст. 4903);

– постановление Правительства Российской Федерации от 26.03.2016 № 236 «О требованиях к предоставлению в электронной форме государственных и муниципальных услуг» (Официальный интернет-портал правовой информации <http://www.pravo.gov.ru>, 05.04.2016, «Российская газета», № 75, 08.04.2016, «Собрание законодательства Российской Федерации», 11.04.2016, № 15, ст. 2084);

– постановление Правительства Российской Федерации от 22.12.2022 № 2378 «О договоре водопользования, право на заключение которого приобретает на аукционе, и о проведении аукциона» (Официальный интернет-портал правовой информации <http://www.pravo.gov.ru>, 23.12.2022, «Собрание законодательства Российской Федерации», 26.12.2022, № 52, ст. 9639);

– постановление Правительства Российской Федерации от 18.02.2023 № 274 «О Порядке подготовки и заключения договора водопользования, внесении изменений в некоторые акты Правительства Российской Федерации и признании утратившими силу некоторых актов и отдельных положений некоторых актов Правительства Российской Федерации» (Официальный интернет-портал правовой информации <http://www.pravo.gov.ru>, 22.02.2023, «Собрание законодательства Российской Федерации», 27.02.2023, № 9, ст. 1491);

– приказ Министерства природных ресурсов Российской Федерации от 22.10.2018 № 533 «Об утверждении формы заявления о предоставлении акватории водного объекта в пользование» (Официальный интернет-портал правовой информации <http://www.pravo.gov.ru>, 26.12.2018);

– приказ Министерства природных ресурсов Российской Федерации от 22.08.2007 № 216 «Об утверждении Правил оформления государственной регистрации в государственном водном реестре договоров водопользования, решений о предоставлении водных объектов в пользование, перехода прав и обязанностей по договорам водопользования, прекращения договоров водопользования» («Бюллетень нормативных актов федеральных органов исполнительной власти», № 41, 08.10.2007);

– приказ Министерства природных ресурсов Российской Федерации от 23.04.2008 № 102 «Об утверждении формы заявления о предоставлении водного объекта в пользование» («Российская газета», № 117, 31.05.2008, «Бюллетень нормативных актов федеральных органов исполнительной власти», № 22, 02.06.2008).

– Устав городского округа – город Волжский Волгоградской области (первоначальный текст документа опубликован в издании «Вести Волжской городской Думы», № 8, 30.06.2005; «Вести Волжской городской Думы», № 1, 20.02.2007);

– Городское положение от 15.10.2009 № 480-ВГД «Правила землепользования и застройки городского округа – город Волжский Волгоградской области», принятое постановлением Волжской городской Думы Волгоградской области от 09.10.2009 № 68/4 («Волжская правда», № 116, 17.10.2009);

– Решение об установлении порядка расчета и взимания платы за пользование водными объектами, находящимися в муниципальной собственности городского округа – город Волжский Волгоградской области, утверждении ставок платы за пользование водными объектами, находящимися в муниципальной собственности городского округа – город Волжский Волгоградской области, от 15.08.2013 № 384-ВГД, принятое постановлением Волжской городской Думы Волгоградской области от 13.08.2013 № 74/7 («Волжская правда», № 51, 21.08.2013);

– Положение о комитете земельных ресурсов и градостроительства администрации городского округа – город Волжский Волгоградской области, утвержденное постановлением Волжской городской Думы Волгоградской области от 23.11.2018 № 5/37 («Волжский муниципальный вестник», № 58, 27.11.2018).

2.6. Исчерпывающий перечень документов, необходимых для предоставления муниципальной услуги.

2.6.1. Документы необходимые для заключения договора водопользования, право на заключение которого приобретает без проведения аукциона.

2.6.1.1. Заявитель самостоятельно представляет следующие документы:

2.6.1.1. Заявитель предоставляет в уполномоченный орган по месту расположения водного объекта заявление о предоставлении водного объекта в пользование (далее – заявление), в котором должно быть указано:

а) сведения о заявителе:

– полное и сокращенное (при наличии) наименование и организационно-правовая форма, адрес, идентификационный номер налогоплательщика, код по Общероссийскому классификатору видов экономической деятельности основного вида деятельности, соответствующий цели предполагаемого водопользования, адрес электронной почты – для юридического лица;

– фамилия, имя, отчество (при наличии), адрес регистрации по месту жительства, адрес фактического проживания, идентификационный номер налогоплательщика, данные документа, удостоверяющего личность, адрес электронной почты – для физического лица и индивидуального предпринимателя;

б) наименование, идентификационные характеристики водного объекта согласно содержащимся в государственном водном реестре сведениям, место расположения заявленной к использованию части водного объекта с указанием координат места водопользования, координат местоположения береговой линии (границы водного объекта), в пределах которых предполагается осуществлять водопользование (координаты не менее двух характерных точек береговой линии, прилегающих к крайним точкам места водопользования). Координаты указываются в системе координат, установленной для ведения Единого государственного реестра недвижимости;

в) вид, цель и срок водопользования;

г) параметры водопользования (в тыс. куб. м или кв. км или кВтч);

2.6.1.2. К заявлению, подаваемому непосредственно на бумажном носителе или посредством направления по почте, прилагаются следующие документы:

а) копия документа, удостоверяющего личность, – для физического лица, в том числе не являющегося резидентом Российской Федерации;

б) документ, подтверждающий полномочия лица на осуществление действий от имени заявителя, – при необходимости (в случае если указанное лицо не является законным представителем юридического лица, под которым понимаются его руководитель или иное лицо, признанное в соответствии с законодательством Российской Федерации или учредительными документами органом юридического лица, сведения о которых содержатся в выписке из Единого государственного реестра юридических лиц);

в) согласие на обработку персональных данных (для физических лиц);

г) документы, отображающие в графической форме водный объект, указанный в заявлении, размещение средств и объектов водопользования, пояснительная записка к этим документам, а также содержащие координаты заявленной к использованию части водного объекта, примыкающей к береговой линии (границе водного объекта), определяющиеся в системе координат, установленной для ведения Единого государственного реестра недвижимости;

д) документы, предусмотренные подпунктами «б»–«д» пункта 2.6.1.3 настоящего административного регламента, прилагаются в зависимости от цели использования водного объекта.

2.6.1.3. К заявлению, подаваемому в форме электронного документа с использованием Единого портала государственных и муниципальных услуг, в форме электронного документа прилагаются:

а) документы, отображающие в графической форме водный объект, указанный в заявлении, размещение средств и объектов водопользования, пояснительная записка к этим документам, а также содержащие координаты заявленной к использованию части водного объекта, примыкающей к береговой линии (границе водного объекта), определяющиеся в системе координат, установленной для ведения Единого государственного реестра недвижимости;

б) при подаче заявления в целях забора (изъятия) водных ресурсов из водных объектов кроме документов, указанных в подпункте «а» пункта 2.6.1.3 настоящего административного регламента, документы, содержащие сведения:

– о заявляемом объеме забора (изъятия) водных ресурсов из водного объекта за платежный период, включая объемы забора (изъятия) водных ресурсов из водного объекта для передачи абонентам водопользователя и для хозяйственно-бытовых нужд населения (при наличии);

– о наличии контрольно-измерительной аппаратуры для учета объема и качества забираемых (изымаемых) из водного объекта водных ресурсов, в том числе передаваемых абонентам водопользователя и для хозяйственно-бытовых нужд населения (при наличии), о проведении регулярных наблюдений за водными объектами и их водоохранными зонами, а также об обеспечении такого учета и таких регулярных наблюдений;

– о технических параметрах водозаборных сооружений (тип и производительность водозаборных сооружений, наличие устройств по предотвращению попадания рыб и других водных биологических ресурсов в эти сооружения, способ отбора водных ресурсов).

в) для осуществления водопользования в охранных зонах гидроэнергетических объектов в случае использования акватории водного объекта, кроме документов, указанных в подпунктах «а» и «б» пункта 2.6.1.3 настоящего административного регламента:

– решение организации, которая владеет на праве собственности или на ином законном основании гидроэнергетическим оборудованием (гидротурбиной) эксплуатируемого (строящегося) гидроэнергетического объекта либо имеет проектурную документацию на проектируемый гидроэнергетический объект, о согласовании осуществления водопользования в охранный зоне гидроэнергетического объекта.

г) при подаче заявления в целях использования водного объекта без забора (изъятия) водных ресурсов для производства электрической энергии кроме документов, указанных в подпункте «а» пункта 2.6.1.3 настоящего административного регламента, следующие документы:

– сведения об установленной мощности гидроэнергетического объекта;

– состав и краткое описание гидротехнических сооружений гидроэнергетического объекта (плотины, водосбросы, водозаборные, водовыпускные и другие гидротехнические сооружения), а также рыбозащитных и рыбопропускных сооружений;

– сведения о наличии контрольно-измерительной аппаратуры для учета количества производимой электроэнергии, регулярных наблюдений за состоянием и режимами водохранилища, водного объекта ниже гидроузла на примыкающем к нему участке (в верхнем и нижнем бьефах);

– расчет количества производимой электроэнергии за платежный период и размера платы за пользование водным объектом в целях производства электрической энергии.

д) при подаче заявления в целях использования акватории поверхностных водных объектов для эксплуатации пляжей правообладателями земельных участков, находящихся в государственной или муниципальной собственности и расположенных в границах береговой полосы водного объекта общего пользования, а также для рекреационных целей физкультурно-спортивных организаций, туроператорами или турагентами, осуществляющими свою деятельность в соответствии с федеральными законами, и для организованного отдыха детей, ветеранов, граждан пожилого возраста, инвалидов кроме документов, указанных в подпункте «а» пункта 2.6.1.3 настоящего административного регламента:

– правоустанавливающие документы на земельный участок и документы, подтверждающие права на объекты недвижимости, разрешенное использование которых позволяет отнести их к объектам туристской индустрии и сведения о которых отсутствуют в Едином государственном реестре недвижимости.

2.6.1.4. Заявитель вправе представить по собственной инициативе:

а) сведения о санитарно-эпидемиологическом заключении в случае, если водный объект предоставляется в пользование в целях:

– забора (изъятия) водных ресурсов из поверхностных водных объектов для целей питьевого и хозяйственно-бытового водоснабжения;

– использования акватории водных объектов для лечебных и оздоровительных целей санаторно-курортными организациями, а также для организованного отдыха детей;

б) сведения о лицензии на оказание медицинской помощи при санаторно-курортном лечении (в случае использования акватории водных объектов для лечебных и оздоровительных целей санаторно-курортными организациями);

в) сведения, содержащиеся в Едином государственном реестре недвижимости:

– о земельном участке (в случае использования акватории водных объектов для эксплуатации пляжей правообладателями земельных участков, находящихся в государственной или муниципальной собственности и расположенных в границах береговой полосы водного объекта общего пользования, а также в случае использования акватории водных объектов для рекреационных целей физкультурно-спортивными организациями, туроператорами или турагентами, осуществляющими свою деятельность в соответствии с федеральными законами, и в случае организованного отдыха детей, ветеранов, граждан пожилого возраста, инвалидов);

– об объектах недвижимого имущества, разрешенное использование которых позволяет отнести их к объектам туристской индустрии (в случае использования акватории водных объектов для рекреационных целей физкультурно-спортивными организациями, туроператорами или турагентами, осуществляющими свою деятельность в соответствии с федеральными законами);

г) сведения о туроператоре, включенные в единый федеральный реестр туроператоров (в случае использования акватории водных объектов для рекреационных целей туроператорами);

д) сведения о выделенных и предоставленных в пользование рыбоводных участках в границах заявленной к использованию части водного объекта с указанием вида водопользования (в случае использования водного объекта рыбохозяйственного значения).

В случае если заявитель не представил указанные в настоящем пункте документы (сведения) по собственной инициативе, уполномоченный орган запрашивает и получает их в порядке межведомственного информационного взаимодействия.

2.6.2. Документы необходимые для заключения договора водопользования, право на заключение которого приобретает на аукционе.

2.6.2.1. Заявитель предоставляет в уполномоченный орган по месту расположения водного объекта заявление о предоставлении акватории водного объекта в пользование (далее – заявление, заявление об аукционе), в котором должно быть указано:

а) сведения о заявителе:

– полное и сокращенное (при наличии) наименование и организационно-правовая форма, адрес, идентификационный номер налогоплательщика, код по Общероссийскому классификатору видов экономической деятельности основного вида деятельности, соответствующий цели предполагаемого водопользования, адрес электронной почты – для юридического лица;

– фамилия, имя, отчество (при наличии), адрес регистрации по месту жительства, адрес фактического проживания, идентификационный номер налогоплательщика, данные документа, удостоверяющего личность, адрес электронной почты – для физического лица и индивидуального предпринимателя;

б) наименование, идентификационные характеристики водного объекта согласно содержащимся в государственном водном реестре сведениям, место расположения заявленной к использованию части водного объекта с указанием координат места водопользования, координат местоположения береговой линии (границы водного объекта), в пределах которых предполагается осуществлять водопользование (координаты не менее двух характерных точек береговой линии, прилегающих к крайним точкам места водопользования). Координаты указываются в системе координат, установленной для ведения Единого государственного реестра недвижимости;

в) вид, цель и срок водопользования;

г) параметры водопользования (в тыс. куб. м или кв. км);

2.6.2.2. К заявлению, подаваемому непосредственно на бумажном носителе или посредством направления по почте, прилагаются следующие документы:

а) копия документа, удостоверяющего личность, – для физического лица, в том числе не являющегося резидентом Российской Федерации;

б) документ, подтверждающий полномочия лица на осуществление действий от имени заявителя, – при необходимости (в случае если указанное лицо не является законным представителем юридического лица, под которым понимаются его руководитель или иное лицо, признанное в соответствии с законодательством Российской Федерации или учредительными документами органом юридического лица, сведения о которых содержатся в выписке из единого государственного реестра юридических лиц);

в) согласие на обработку персональных данных (для физических лиц);

г) документы, отображающие в графической форме водный объект, указанный в заявлении, размещение средств и объектов водопользования, пояснительная записка к этим документам, а также содержащие координаты заявленной к использованию части водного объекта, примыкающей к береговой линии (границе водного объекта), определяющиеся в системе координат, установленной для ведения Единого государственного реестра недвижимости;

д) в случае осуществления водопользования в охранных зонах гидротехнических объектов:

– решение организации, которая владеет на праве собственности или на ином законном основании гидроэнергетическим оборудованием (гидротурбиной) эксплуатируемого (строящегося)

гос) гидроэнергетического объекта либо имеет проектную документацию на проектируемый гидроэнергетический объект, о согласовании осуществления водопользования в охранной зоне гидроэнергетического объекта.

2.6.2.3. К заявлению, подаваемому в форме электронного документа с использованием Единого портала государственных и муниципальных услуг, в форме электронного документа прилагаются:

а) документы, предусмотренные подпунктом «г» пункта 2.6.2.2 настоящего административного регламента;

б) документ, предусмотренный подпунктом «д» пункта 2.6.2.2 настоящего административного регламента;

2.6.3. Документы, необходимые для участия в аукционе.

Заявитель самостоятельно представляет следующие документы:

1) заявка на участие в аукционе, по форме, утвержденной в документации об аукционе, утвержденной организатором аукциона;

2) документ с указанием полного и сокращенного (при наличии) наименований, организационно-правовой формы, места нахождения, почтового адреса, идентификационного номера налогоплательщика, кода по Общероссийскому классификатору видов экономической деятельности по основной деятельности, соответствующего цели предполагаемого водопользования, адреса электронной почты, номера телефона – для юридического лица;

3) документ с указанием фамилии, имени, отчества (при наличии), данных документа, удостоверяющего личность, адреса регистрации по месту жительства, адреса фактического проживания, идентификационного номера налогоплательщика, адреса электронной почты, номера контактного телефона – для физического лица, индивидуального предпринимателя;

4) документ, подтверждающий полномочия лица на осуществление действий от имени заявителя (в случае необходимости);

5) реквизиты банковского счета для возврата задатка;

6) документы, подтверждающие внесение задатка;

7) опись представленных документов, подписанная заявителем.

2.6.4. Заявление о предоставлении водного объекта (акватории водного объекта) в пользование и прилагаемые к нему документы (далее – документы) представляются заявителем в уполномоченный орган в форме электронного документа с использованием Единого портала государственных и муниципальных услуг, в том числе путем использования интерактивной формы заявления. В этом случае документы подписываются электронной подписью уполномоченного лица в соответствии с законодательством Российской Федерации.

Интерактивная форма заявления о предоставлении водного объекта в пользование и прилагаемые к нему документы могут быть направлены с использованием Единого портала государственных и муниципальных услуг представителями юридических лиц, чей профиль подтвержден в федеральной государственной информационной системе «Единая система идентификации и аутентификации в инфраструктуре, обеспечивающей информационно-технологическое взаимодействие информационных систем, используемых для предоставления государственных и муниципальных услуг в электронной форме» (далее – единая система идентификации и аутентификации).

В случае если отсутствует техническая возможность подачи заявления о предоставлении водного объекта в пользование с использованием Единого портала государственных и муниципальных услуг заявление и прилагаемые к нему документы могут быть представлены в уполномоченный орган заявителем непосредственно либо через МФЦ на бумажном носителе или направлены по почте ценным письмом с уведомлением о вручении и описью вложения.

2.6.5. Требования к оформлению документов, в том числе в электронной форме.

2.6.5.1. Документы, представляемые заявителем на бумажном носителе должны отвечать следующим требованиям:

- документы имеют надлежащие подписи сторон или определенных законодательством должностных лиц;
- тексты документов написаны разборчиво;
- документы заполнены в полном объеме;
- документы не имеют повреждений, наличие которых не позволяет однозначно истолковать их содержание.

Копии документов заверяются должностным лицом уполномоченного органа, осуществляющим их прием.

2.6.5.2. Заявление в форме электронного документа подписывается по выбору заявителя:

- простой электронной подписью заявителя (представителя заявителя);
- усиленной (квалифицированной, неквалифицированной) электронной подписью заявителя (представителя заявителя).

Сертификат ключа проверки усиленной неквалифицированной электронной подписи должен быть создан и использоваться в инфраструктуре, обеспечивающей информационно-технологическое взаимодействие информационных систем, используемых для предоставления государственных и муниципальных услуг в электронной форме, которая создается и проверяется с использованием средств электронной подписи и средств удостоверяющего центра, имеющих подтверждение соответствия требованиям, установленным федеральным органом исполнительной власти в области обеспечения безопасности, а также при наличии у владельца сертификата ключа проверки ключа простой электронной подписи, выданного ему при личном приеме.

В случае обращения заявителя с использованием информационно-телекоммуникационной сети Интернет к заявлению в форме электронного документа прилагается копия документа, удостоверяющего личность заявителя (удостоверяющего личность представителя заявителя, если заявление представляется представителем заявителя) в виде электронного образа такого документа.

Представление данного документа не требуется в случае представления заявления в форме электронного документа посредством отправки через личный кабинет Единого портала государственных и муниципальных услуг.

В случае представления заявления в форме электронного документа представителем заявителя, действующим на основании доверенности, к заявлению также прилагается доверенность в виде электронного образа такого документа.

2.6.6. Уполномоченный орган не вправе требовать от заявителя:

1) представления документов и информации или осуществления действий, представление или осуществление которых не предусмотрено нормативными правовыми актами, регулирующими отношения, возникающие в связи с предоставлением муниципальных услуг;

2) представления документов и информации, которые находятся в распоряжении органа, предоставляющего муниципальную услугу, иных государственных органов, органов местного самоуправления либо подведомственных государственным органам или органам местного самоуправления организаций, участвующих в предоставлении государственных и муниципальных услуг, в соответствии с нормативными правовыми актами Российской Федерации, нормативными правовыми актами Волгоградской области, муниципальными правовыми актами, за исключением документов, включенных в определенный частью 6 статьи 7 Федерального закона № 210-ФЗ перечень документов. Заявитель вправе представить указанные документы и информацию по собственной инициативе;

3) осуществления действий, в том числе согласований, необходимых для получения государственных и муниципальных услуг и связанных с обращением в иные государственные органы, органы местного самоуправления, организации, за исключением получения услуг и получения документов и информации, предоставляемых в результате предоставления таких услуг, включенных в перечень услуг, которые являются необходимыми и обязательными для предоставления муниципальных услуг, утвержденных Городским положением от 08.07.2011 № 179-ВГД «Перечень услуг, которые являются необходимыми и обязательными для предоставления муниципальных услуг и предоставляются организациями, участвующими в предоставлении муниципальных услуг, и определении размера платы за их оказание» (принято постановлением Волжской городской Думы Волгоградской обл. от 30.06.2011 № 36/20);

4) представления документов и информации, отсутствие и (или) недостоверность которых не указывались при первоначальном отказе в приеме документов, необходимых для предоставления муниципальной услуги, либо в предоставлении муниципальной услуги, за исключением следующих случаев:

- изменение требований нормативных правовых актов, касающихся предоставления муниципальной услуги, после первоначальной подачи заявления о предоставлении муниципальной услуги;
- наличие ошибок в заявлении о предоставлении муниципальной услуги и документах, подан-

ных заявителем после первоначального отказа в приеме документов, необходимых для предоставления муниципальной услуги, либо в предоставлении муниципальной услуги и не включенных в представленный ранее комплект документов;

– истечение срока действия документов или изменение информации после первоначального отказа в приеме документов, необходимых для предоставления муниципальной услуги, либо в предоставлении муниципальной услуги;

– выявление документально подтвержденного факта (признаков) ошибочного или противоправного действия (бездействия) должностного лица органа, предоставляющего муниципальную услугу, муниципального служащего, работника многофункционального центра, работника организации, предусмотренной частью 1.1 статьи 16 Федерального закона № 210-ФЗ, при первоначальном отказе в приеме документов, необходимых для предоставления муниципальной услуги, либо в предоставлении муниципальной услуги, о чем в письменном виде за подписью руководителя органа, предоставляющего муниципальную услугу, руководителя многофункционального центра при первоначальном отказе в приеме документов, необходимых для предоставления муниципальной услуги, либо руководителя организации, предусмотренной частью 1.1 статьи 16 Федерального закона № 210-ФЗ, уведомляется заявитель, а также приносятся извинения за доставленные неудобства;

5) предоставления на бумажном носителе документов и информации, электронные образы которых ранее были заверены в соответствии с пунктом 7.2 части 1 статьи 16 Федерального закона № 210-ФЗ, за исключением случаев, если нанесение отметок на такие документы либо их изъятие является необходимым условием предоставления муниципальной услуги, и иных случаев, установленных федеральными законами.

2.7. Исчерпывающий перечень оснований для отказа в предоставлении муниципальной услуги.

Заявителю направляется уведомление об отказе в приеме к рассмотрению заявления в случае, если при обращении за предоставлением муниципальной услуги в электронной форме в результате проверки усиленной квалифицированной электронной подписи (далее – квалифицированная подпись) выявлено несоблюдение установленных статьей 11 Федерального закона от 06.04.2011 № 63-ФЗ «Об электронной подписи» условий признания ее действительности.

2.8. Исчерпывающий перечень оснований для приостановления предоставления муниципальной услуги или отказа в предоставлении муниципальной услуги.

2.8.1. Основания для приостановления предоставления муниципальной услуги.

2.8.1.1. Уполномоченный орган приостанавливает предоставление муниципальной услуги при заключении договора водопользования без проведения аукциона в следующих случаях:

– заявление заполнено с нарушением требований пункта 2.6.1.1 настоящего административного регламента;

– документы представлены не в полном объеме;

– документы представлены в нечитаемом виде.

2.8.1.2. Основания приостановления предоставления муниципальной услуги при заключении договора водопользования, право на заключение которого приобретает на аукционе, отсутствуют.

2.8.2. Исчерпывающий перечень оснований для отказа в предоставлении муниципальной услуги.

Отказ в предоставлении водного объекта в пользование (без проведения аукциона) направляется заявителю в следующих случаях:

а) непредставление заявителем доработанных документов в течение 5 рабочих дней в соответствии с пунктом 3.3 настоящего административного регламента;

б) ответ на запрос, полученный в порядке межведомственного информационного взаимодействия, свидетельствует об отсутствии сведений, указанных в пункте 2.6.1.4 настоящего административного регламента;

в) получен отказ органов, организаций и должностных лиц, указанных в пункте 3.6.2 настоящего административного регламента, в согласовании условий использования водного объекта;

г) установлено:

– несоответствие представленных заявителем документов требованиям Правил подготовки и заключения договора водопользования, утвержденных постановлением Правительства Российской Федерации от 18.02.2023 № 274;

– недостоверность представленных документов;

– несоответствие указанных заявителем параметров водопользования квотам забора (изъятия) водных ресурсов и сброса сточных вод, установленным схемами комплексного использования и охраны водных объектов, а также нормативам допустимого воздействия на водные объекты;

д) водный объект, указанный в заявлении, предоставлен в пользование другому лицу либо предоставлен в обособленное водопользование;

е) использование водного объекта в заявленных целях запрещено или ограничено в соответствии с законодательством Российской Федерации;

ж) информация о заявителе включена в реестр недобросовестных водопользователей и участников аукциона на право заключения договора водопользования (далее – Реестр недобросовестных водопользователей);

з) информация о заявителе отсутствует в реестре организаций отдыха детей и их оздоровления, размещаемом в сети Интернет в соответствии с требованиями Федерального закона «Об основных гарантиях прав ребенка в Российской Федерации», – в случае если водный объект предоставляется в пользование в целях использования акватории водных объектов для организованного отдыха детей;

и) информация о заявителе отсутствует в перечне физкультурно-спортивных организаций, индивидуальных предпринимателей, осуществляющих деятельность в области физической культуры и спорта в качестве основного вида деятельности, размещаемом на официальном сайте Министерства спорта Российской Федерации в сети Интернет в целях реализации подпункта 7 пункта 1 статьи 219 Налогового кодекса Российской Федерации, – в случае использования акватории водных объектов для рекреационных целей физкультурно-спортивными организациями.

2.9. Муниципальная услуга предоставляется бесплатно.

2.10. Максимальное время ожидания в очереди при подаче заявления и при получении результата предоставления муниципальной услуги составляет 15 минут.

2.11. Срок регистрации заявления и прилагаемых к нему документов составляет:

– на личном приеме граждан – не более 15 минут;

– при поступлении по почте, посредством Единого портала государственных и муниципальных услуг или через МФЦ – в течение 1 рабочего дня, следующего за днем поступления заявления в уполномоченный орган.

2.12. Требования к помещениям, в которых предоставляется муниципальная услуга, к залу ожидания, местам для заполнения запросов о предоставлении муниципальной услуги, информационным стендам с образцами их заполнения и перечнем документов, необходимых для предоставления муниципальной услуги, в том числе к обеспечению доступности для инвалидов указанных объектов в соответствии с законодательством Российской Федерации о социальной защите инвалидов.

2.12.1. Требования к помещениям, в которых предоставляется муниципальная услуга.

Помещения, в которых предоставляется муниципальная услуга, обеспечиваются необходимыми для предоставления муниципальной услуги оборудованием (компьютерами, средствами связи, оргтехникой), канцелярскими принадлежностями, информационными и справочными материалами, наглядной информацией, стульями и столами).

Помещения уполномоченного органа должны соответствовать санитарным правилам СП 2.2.3670-20 «Санитарно-эпидемиологические требования к условиям труда», утвержденным постановлением Главного государственного санитарного врача Российской Федерации от 02.12.2020 № 40, и быть оборудованы средствами пожаротушения.

Вход и выход из помещений оборудуются соответствующими указателями.

Вход в уполномоченный орган оборудуется информационной табличкой (вывеской), содержащей информацию о наименовании, месте нахождения и режиме работы.

Кабинеты оборудуются информационной табличкой (вывеской), содержащей информацию о наименовании уполномоченного органа (структурного подразделения), осуществляющего предоставление муниципальной услуги.

2.12.2. Требования к местам ожидания.

Места ожидания должны соответствовать комфортным условиям для заявителей и оптимальным условиям работы специалистов уполномоченного органа.

Места ожидания должны быть оборудованы стульями, кресельными секциями, скамьями.

2.12.3. Требования к местам приема заявителей.

Прием заявителей осуществляется в специально выделенных для этих целей помещениях.

Каждое рабочее место специалистов уполномоченного органа должно быть оборудовано персональным компьютером с возможностью доступа к необходимым информационным базам данных, печатающим и копирующим устройствам.

При организации рабочих мест должна быть предусмотрена возможность свободного входа и выхода специалистов уполномоченного органа из помещения при необходимости.

Места сдачи и получения документов заявителями, места для информирования заявителей и заполнения необходимых документов оборудуются стульями (креслами) и столами и обеспечиваются писчей бумагой и письменными принадлежностями.

2.12.4. Требования к информационным стендам.

В помещениях уполномоченного органа, предназначенных для работы с заявителями, размещаются информационные стенды, обеспечивающие получение информации о предоставлении муниципальной услуги.

На информационных стендах, официальном сайте уполномоченного органа размещаются следующие информационные материалы:

- извлечения из законодательных и нормативных правовых актов, содержащих нормы, регулирующие деятельность по исполнению муниципальной услуги;
- текст настоящего административного регламента;
- информация о порядке исполнения муниципальной услуги;
- перечень документов, необходимых для предоставления муниципальной услуги;
- формы и образцы документов для заполнения;
- сведения о месте нахождения и графике работы уполномоченного органа и МФЦ;
- справочные телефоны;
- адреса электронной почты и адреса Интернет-сайтов;
- информация о месте личного приема, а также об установленных для личного приема днях и часах.

При изменении информации по исполнению муниципальной услуги осуществляется ее периодическое обновление.

Визуальная, текстовая и мультимедийная информация о порядке предоставления муниципальной услуги размещается на информационном стенде или информационном терминале (устанавливается в удобном для граждан месте), а также на Едином портале государственных и муниципальных услуг, а также на официальном сайте уполномоченного органа (www.admvol.ru).

Оформление визуальной, текстовой и мультимедийной информации о порядке предоставления муниципальной услуги должно соответствовать оптимальному зрительному и слуховому восприятию этой информации гражданами.

2.12.5. Требования к обеспечению доступности предоставления муниципальной услуги для инвалидов.

В целях обеспечения условий доступности для инвалидов муниципальной услуги должно быть обеспечено:

- оказание специалистами помощи инвалидам в посадке в транспортное средство и высадке из него перед входом в помещения, в которых предоставляется муниципальная услуга, в том числе с использованием кресла-коляски;
- беспрепятственный вход инвалидов в помещение и выход из него;
- возможность самостоятельного передвижения инвалидов по территории организации, помещения, в которых оказывается муниципальная услуга;
- сопровождение инвалидов, имеющих стойкие расстройства функции зрения и самостоятельного передвижения, и оказание им помощи на территории организации, помещения, в которых оказывается муниципальная услуга;
- надлежащее размещение оборудования и носителей информации, необходимых для обеспечения беспрепятственного доступа инвалидов в помещения и к услугам, с учетом ограничений их жизнедеятельности;
- дублирование необходимой для инвалидов звуковой и зрительной информации, а также надписей, знаков и иной текстовой и графической информации знаками, выполненными рельефно-точечным шрифтом Брайля;
- допуск сурдопереводчика и тифлосурдопереводчика;
- допуск собаки-проводника при наличии документа, подтверждающего ее специальное обучение и выданного по форме и в порядке, которые определяются федеральным органом исполнительной власти, осуществляющим функции по выработке и реализации государственной политики и нормативно-правовому регулированию в сфере социальной защиты населения;
- предоставление при необходимости услуги по месту жительства инвалида или в дистанционном режиме;
- оказание специалистами иной необходимой помощи инвалидам в преодолении барьеров, препятствующих получению ими услуг наравне с другими лицами.

2.13. Показателями доступности и качества муниципальной услуги являются предоставление муниципальной услуги или осуществление отдельных административных процедур в электронной форме, получение заявителем информации о ходе предоставления муниципальной услуги с использованием средств телефонной связи, электронного информирования, соблюдение сроков предоставления муниципальной услуги, отсутствие жалоб и претензий со стороны заявителя, а также судебных актов о признании незаконными решений, действий (бездействия) уполномоченного органа и должностных лиц уполномоченного органа.

2.14. Осуществление отдельных административных процедур при предоставлении муниципальной услуги возможно в электронной форме. Предоставление муниципальной услуги может осуществляться в МФЦ в соответствии с соглашением, заключенным между МФЦ и уполномоченным органом.

Особенности осуществления отдельных административных процедур в электронной форме и предоставления муниципальной услуги через МФЦ установлены в разделе 3 настоящего административного регламента.

3. Состав, последовательность и сроки выполнения административных процедур, требования к порядку их выполнения, в том числе особенности выполнения административных процедур в электронной форме, а также особенности выполнения административных процедур в многофункциональных центрах

3.1. Административные процедуры, осуществляемые уполномоченным органом при предоставлении муниципальной услуги.

3.1.1. Административные процедуры по заключению договора водопользования, право на заключение которого приобретает без проведения аукциона:

1) прием и регистрация заявления о предоставлении водного объекта в пользование и прилагаемых документов для заключения договора водопользования, право на заключение которого приобретает без проведения аукциона (отказ в приеме к рассмотрению заявления и прилагаемых документов);

2) приостановление срока рассмотрения заявления о предоставлении водного объекта в пользование;

3) проверка:

– наличия (отсутствия) информации о заявителе в:

а) реестре недобросовестных водопользователей;

б) реестре организаций отдыха детей и их оздоровления (в случае если водный объект предоставляется в пользование в целях использования акватории водных объектов для организованного отдыха детей);

в) перечне физкультурно-спортивных организаций, индивидуальных предпринимателей, осуществляющих деятельность в области физической культуры и спорта в качестве основного вида деятельности (в случае использования акватории водных объектов для рекреационных целей физкультурно-спортивными организациями);

– возможности использования водного объекта в заявленных целях;

– водного объекта, указанного в заявлении, на предмет его предоставления в пользование другому лицу либо предоставления в обособленное пользование;

– соответствия указанных заявителем параметров водопользования квотам забора (изъятия) водных ресурсов и сброса сточных вод, установленным схемами комплексного использования и охраны водных объектов, а также нормативам допустимого воздействия на водные объекты.

4) формирование и направление межведомственных запросов сведений, необходимых для

рассмотрения заявления о предоставлении водного объекта в пользование;

5) обеспечение согласования условий использования водного объекта с уполномоченными органами и организациями;

6) принятие решения по итогам рассмотрения заявления о предоставлении водного объекта в пользование, выдача (направление) заявителю договора водопользования на подписание либо решения об отказе в предоставлении водного объекта в пользование;

7) направление договора водопользования на регистрацию в государственном водном реестре. Выдача (направление) зарегистрированного в государственном водном реестре договора водопользования заявителю;

3.1.2. Административные процедуры по заключению договора водопользования, право на заключение которого приобретает на аукционе:

1) прием и регистрация заявления об аукционе и прилагаемых документов для заключения договора водопользования, право на заключение которого приобретает на аукционе (отказ в приеме к рассмотрению заявления об аукционе и прилагаемых документов);

2) рассмотрение заявления об аукционе и документов, информирование заявителя о необходимости проведения аукциона;

3) принятие решения о проведении аукциона, размещение извещений о проведении аукциона;

4) прием и регистрация заявок на участие в аукционе;

5) рассмотрение заявок и принятие решения о допуске заявителя к участию в аукционе и о признании его участником аукциона или об отказе в допуске заявителя к участию в аукционе;

6) выдача (направление) заявителю извещения о принятом решении по результатам рассмотрения заявок на основании оформленного комиссией по проведению аукциона протокола;

7) проведение аукциона и оформление его результатов;

8) выдача (направление) заявителю (единственному участнику или победителю аукциона) протокола рассмотрения заявок или протокола аукциона, договора водопользования для подписания;

9) направление договора водопользования на регистрацию в государственном водном реестре. Выдача (направление) зарегистрированного в государственном водном реестре договора водопользования водопользователю.

3.2. Прием и регистрация заявления о предоставлении водного объекта в пользование и прилагаемых документов для заключения договора водопользования, право на заключение которого приобретает без проведения аукциона (отказ в приеме к рассмотрению заявления и прилагаемых документов).

3.2.1. Основанием для начала административной процедуры является поступление в уполномоченный орган заявления о предоставлении водного объекта в пользование и прилагаемых к нему документов, предусмотренных пунктом 2.6.1 настоящего административного регламента, на личном приеме, через МФЦ, почтовым отправлением, в электронной форме с использованием Единого портала государственных и муниципальных услуг.

3.2.2. Прием заявления и прилагаемых к нему документов осуществляет сотрудник уполномоченного органа либо специалист МФЦ, ответственный за прием и регистрацию документов (далее – уполномоченный сотрудник).

Уполномоченный сотрудник принимает и регистрирует заявление, принимает прилагаемые к нему документы, при необходимости делает копии с представленных заявителем подлинников документов и заверяет их путем нанесения на указанные копии записи об их соответствии оригиналам с указанием даты, должности, фамилии, инициалов лица, сделавшего запись.

В случае поступления в уполномоченный орган заявления в электронном виде уполномоченный сотрудник осуществляет его распечатку на бумажном носителе.

3.2.3. Получение заявления и прилагаемых к нему документов подтверждается уполномоченным органом, МФЦ путем выдачи (направления) заявителю расписки в их получении с указанием перечня и даты получения.

В случае если документы представлены в уполномоченный орган непосредственно заявителем, расписка выдается заявителю в день получения документов. В случае предоставления документов через МФЦ расписка выдается указанным МФЦ.

При поступлении в уполномоченный орган документов, направленных по почте, расписка высылается в течение рабочего дня, следующего за днем поступления документов, по указанному заявителем почтовому адресу с уведомлением о вручении и описью вложения.

При поступлении в уполномоченный орган документов, направленных с использованием Единого портала государственных и муниципальных услуг, расписка направляется заявителю в личный кабинет на Едином портале государственных и муниципальных услуг в течение рабочего дня, следующего за днем поступления документов.

3.2.4. При поступлении заявления в электронной форме должностное лицо уполномоченного органа, ответственное за предоставление муниципальной услуги, в течение 1 рабочего дня со дня его регистрации проводит проверку подлинности цифровой подписи заявителя с использованием соответствующего сервиса единой системы идентификации и аутентификации. Проверка квалифицированной подписи также может осуществляться с использованием средств информационной системы аккредитованного удостоверяющего центра.

В случае если в результате проверки квалифицированной подписи будет выявлено несоблюдение установленных условий признания ее действительности, уполномоченный орган в течение трех дней со дня завершения проведения такой проверки принимает решение об отказе в приеме к рассмотрению заявления и направляет заявителю уведомление об этом в электронной форме с указанием пунктов статьи 11 Федерального закона от 06.04.2011 № 63-ФЗ «Об электронной подписи», которые послужили основанием для принятия указанного решения. Такое уведомление подписывается квалифицированной подписью руководителя уполномоченного органа или уполномоченного им должностного лица и направляется по адресу электронной почты заявителя либо в его личный кабинет на Едином портале государственных и муниципальных услуг.

3.2.5. Максимальный срок исполнения административной процедуры по приему и регистрации заявления составляет:

– при личном приеме – не более 15 минут.

– при поступлении по почте, посредством Единого портала государственных и муниципальных услуг или через МФЦ – в течение 1 рабочего дня, следующего за днем поступления заявления о предоставлении водного объекта в пользование в уполномоченный орган.

Уведомление об отказе в приеме к рассмотрению заявления, в случае выявления в ходе проверки квалифицированной подписи заявителя несоблюдения установленных условий признания ее действительности, направляется в течение 3 дней со дня завершения проведения такой проверки.

3.2.6. Результатом исполнения административной процедуры является:

– прием и регистрация заявления, выдача (направление) заявителю расписки в получении заявления и приложенных к нему документов;

– выдача (направление) уведомления об отказе в приеме к рассмотрению заявления о предоставлении водного объекта в пользование.

3.3. Приостановление срока рассмотрения заявления о предоставлении водного объекта в пользование.

3.3.1. Основанием для начала административной процедуры является проверка зарегистрированного заявления и прилагаемых к нему документов на предмет выявления обстоятельств, указанных в пункте 2.8.1.1 настоящего административного регламента.

3.3.2. В случае представления заявления о предоставлении водного объекта в пользование, заполненного с нарушением требований пункта 2.6.1.1 настоящего административного регламента, представления документов не в полном объеме, в нечитаемом виде должностное лицо уполномоченного органа, ответственное за предоставление муниципальной услуги, готовит проект решения о приостановлении срока рассмотрения вопроса о предоставлении водного объекта в пользование с указанием причин приостановления и передает его на подпись руководителю уполномоченного органа или уполномоченному им должностному лицу.

В случае отсутствия указанных обстоятельств заявление считается принятым к рассмотрению и должностное лицо уполномоченного органа, ответственное за предоставление муниципальной услуги, переходит к исполнению следующей административной процедуры настоящего административного регламента.

3.3.3. Руководитель уполномоченного органа или уполномоченное им должностное лицо, рассмотрев представленный проект решения о приостановлении рассмотрения вопроса о предоставлении водного объекта в пользование, в случае отсутствия замечаний подписывает его.

Срок, указанный в абзаце первом пункта 2.4.1 настоящего административного регламента,



продлевается на срок приостановления рассмотрения вопроса о предоставлении водного объекта в пользование.

3.3.4. Максимальный срок исполнения административной процедуры – 1 рабочий день со дня регистрации заявления о предоставлении водного объекта в пользование.

3.3.5. Результатом исполнения административной процедуры является приостановление срока рассмотрения заявления о предоставлении водного объекта в пользование.

3.3.6. Уполномоченный сотрудник в течение 2 рабочих дней со дня представления документов уведомляет заявителя о принятом решении о приостановлении срока рассмотрения заявления о предоставлении водного объекта в пользование посредством вручения (направления):

- копии указанного решения заявителю под расписку;
- копии указанного решения заявителю заказным письмом с уведомлением о вручении;
- сообщения на адрес электронной почты;
- сообщения в личный кабинет на Едином портале государственных муниципальных услуг.

3.3.7. В случае непредставления заявителем доработанных документов в течение 5 рабочих дней со дня направления ему сообщения о приостановлении рассмотрения вопроса о предоставлении водного объекта в пользование должностное лицо уполномоченного органа, ответственное за предоставление муниципальной услуги, переходит к исполнению административной процедуры, предусмотренной пунктом 3.7 настоящего административного регламента.

3.4. Проверка:

– наличия (отсутствия) информации о заявителе в:

- а) реестре недобросовестных водопользователей;
- б) реестре организаций отдыха детей и их оздоровления (в случае если водный объект предоставляется в пользование в целях использования акватории водных объектов для организованного отдыха детей);
- в) перечне физкультурно-спортивных организаций, индивидуальных предпринимателей, осуществляющих деятельность в области физической культуры и спорта в качестве основного вида деятельности (в случае использования акватории водных объектов для рекреационных целей физкультурно-спортивными организациями);

– возможности использования водного объекта в заявленных целях;

– водного объекта, указанного в заявлении, на предмет его предоставления в пользование другому лицу либо предоставления в обособленное пользование;

– соответствия указанных заявителем параметров водопользования квотам забора (изъятия) водных ресурсов и сброса сточных вод, установленным схемами комплексного использования и охраны водных объектов, а также нормативам допустимого воздействия на водные объекты.

3.4.1. Основанием для начала административной процедуры является наличие в уполномоченном органе принятого к рассмотрению заявления о предоставлении водного объекта в пользование и прилагаемых к нему документов.

3.4.2. Должностное лицо уполномоченного органа, ответственное за предоставление муниципальной услуги, осуществляет проверку с использованием, в том числе официальных сайтов Федерального агентства водных ресурсов, уполномоченного органа исполнительной власти субъекта Российской Федерации в сфере организации отдыха и оздоровления детей, Министерства спорта Российской Федерации в информационно-телекоммуникационной сети «Интернет», и при отсутствии случаев, предусмотренных пунктом 3.4.3 настоящего административного регламента, переходит к исполнению административной процедуры, предусмотренной пунктом 3.6 настоящего административного регламента.

3.4.3. Должностное лицо уполномоченного органа, ответственное за предоставление муниципальной услуги, переходит к исполнению административной процедуры, предусмотренной пунктом 3.7 настоящего административного регламента, в следующих случаях:

- наличия информации о заявителе в Реестре недобросовестных водопользователей;
- отсутствия информации о заявителе реестре организаций отдыха детей и их оздоровления (в случае если водный объект предоставляется в пользование в целях использования акватории водных объектов для организованного отдыха детей);
- отсутствия информации о заявителе в перечне физкультурно-спортивных организаций, индивидуальных предпринимателей, осуществляющих деятельность в области физической культуры и спорта в качестве основного вида деятельности (в случае использования акватории водных объектов для рекреационных целей физкультурно-спортивными организациями);
- использование указанного в заявлении водного объекта в заявленных целях запрещено или ограничено в соответствии с законодательством Российской Федерации;
- указанный в заявлении водный объект предоставлен в пользование другому лицу или предоставлен в обособленное пользование;
- выявлено несоответствие указанных заявителем параметров водопользования квотам забора (изъятия) водных ресурсов и сброса сточных вод, установленным схемами комплексного использования и охраны водных объектов, а также нормативам допустимого воздействия на водные объекты.

3.4.4. Максимальный срок исполнения административной процедуры – 1 рабочий день со дня регистрации заявления о предоставлении водного объекта в пользование.

3.4.5. Результатом исполнения административной процедуры является выявление:

- наличия (отсутствия) информации о заявителе в:

 - а) Реестре недобросовестных водопользователей;
 - б) реестре организаций отдыха детей и их оздоровления (в случае если водный объект предоставляется в пользование в целях использования акватории водных объектов для организованного отдыха детей);
 - в) перечне физкультурно-спортивных организаций, индивидуальных предпринимателей, осуществляющих деятельность в области физической культуры и спорта в качестве основного вида деятельности (в случае использования акватории водных объектов для рекреационных целей физкультурно-спортивными организациями);

- возможности (невозможности) использования водного объекта в заявленных целях;
- информации о предоставлении водного объекта, указанного в заявлении, в пользование другому лицу или в обособленное пользование;
- соответствия (несоответствия) указанных заявителем параметров водопользования квотам забора (изъятия) водных ресурсов и сброса сточных вод, установленным схемами комплексного использования и охраны водных объектов, а также нормативам допустимого воздействия на водные объекты.

3.5. Формирование и направление межведомственных запросов сведений, необходимых для рассмотрения заявления о предоставлении водного объекта в пользование.

3.5.1. Основанием для начала административной процедуры является отсутствие в распоряжении уполномоченного органа сведений, необходимых для рассмотрения заявления о предоставлении водного объекта в пользование.

3.5.2. В случае если заявителем по собственной инициативе не были представлены документы, подтверждающие сведения, предусмотренные пунктом 2.6.1.4 настоящего административного регламента, должностное лицо уполномоченного органа, ответственное за предоставление муниципальной услуги, готовит и направляет в установленном законодательством порядке межведомственные запросы, в том числе в электронной форме в органы, в распоряжении которых находятся указанные сведения.

При предоставлении заявителем самостоятельно всех документов, подтверждающих сведения, предусмотренные пунктом 2.6.1.4 настоящего административного регламента, должностное лицо уполномоченного органа, ответственное за предоставление муниципальной услуги, переходит к исполнению следующей административной процедуры, определенной настоящим административным регламентом.

3.5.3. Максимальный срок исполнения административной процедуры – 2 рабочих дня со дня представления заявления о предоставлении водного объекта в пользование.

3.5.4. Результатом исполнения административной процедуры является формирование и направление межведомственных запросов сведений.

3.6. Обеспечение согласования условий использования водного объекта с уполномоченными органами и организациями.

3.6.1. Основанием для начала выполнения административной процедуры является получение должностным лицом уполномоченного органа, ответственным за предоставление муниципальной услуги, информации об отсутствии случаев, предусмотренных пунктом 3.4.3 настоящего административного регламента.

3.6.2. Должностное лицо уполномоченного органа, ответственное за предоставление муниципальной услуги, обеспечивает согласование условий использования водного объекта со следующими органами и организациями по вопросам, отнесенным к их компетенции:

– с Федеральной службой по надзору в сфере защиты прав потребителей и благополучия человека – в случае использования водного объекта в целях, предусмотренных подпунктами 1 (если забор (изъятие) водных ресурсов из поверхностных водных объектов осуществляется для питьевого и хозяйственно-бытового водоснабжения), 3 и 4 пункта 1.2 настоящего административного регламента;

– с администрацией бассейна внутренних водных путей – в случае использования водного объекта в пределах внутренних водных путей Российской Федерации;

– с Государственной инспекцией по маломерным судам Министерства Российской Федерации по делам гражданской обороны, чрезвычайным ситуациям и ликвидации последствий стихийных бедствий – в случае использования водного объекта в целях, предусмотренных подпунктами 3 и 4 пункта 1.2 настоящего административного регламента;

– с органами государственной власти Волгоградской области в области функционирования, развития и охраны курортов, лечебно-оздоровительных местностей и природных ресурсов и (или) в сфере туризма – в случае использования акватории водного объекта в целях, предусмотренных подпунктами 3 и 4 пункта 1.2 настоящего административного регламента, если такая акватория прилегает к землям населенных пунктов;

– с органами местного самоуправления – в случае, если заявленная к использованию часть водного объекта прилегает к землям населенных пунктов (на предмет соответствия условий использования водного объекта документам территориального планирования и документации по планировке территории и правилам использования водных объектов, устанавливаемым органами местного самоуправления в соответствии со статьей 6 ВК РФ).

3.6.3. В случае неполучения уполномоченным органом в течение 9 рабочих дней, а при согласовании условий использования водного объекта на бумажном носителе – в течение 14 рабочих дней со дня направления на согласование условий использования водного объекта ответа от органов и организаций, указанных в пункте 3.6.2 настоящего административного регламента, условия использования водного объекта считаются согласованными.

3.6.4. Максимальный срок исполнения административной процедуры 9 (14) рабочих дней со дня получения информации об отсутствии случаев, предусмотренных пунктом 3.4.3 настоящего административного регламента.

3.6.5. Результатом исполнения административной процедуры является получение согласования (отказа в согласовании) условий использования водного объекта.

3.7. Принятие решения по итогам рассмотрения заявления о предоставлении водного объекта в пользование, выдача (направление) заявителю договора водопользования на подписание либо решения об отказе в предоставлении водного объекта в пользование.

3.7.1. Основанием для начала выполнения административной процедуры является:

- получение согласования (отказа в согласовании) условий использования водного объекта от органов и организаций, указанных в пункте 3.6.2 настоящего административного регламента;
- наступление обстоятельств, предусмотренных пунктами 3.3.7 и 3.4.3 настоящего административного регламента.

3.7.2. По результатам рассмотрения документов, при признании возможным использования водного объекта должностное лицо уполномоченного органа, ответственное за предоставление муниципальной услуги, оформляет в двух экземплярах договор водопользования и после подписания указанного договора уполномоченным должностным лицом выдает (направляет) его заявителю на подписание.

При наличии оснований, предусмотренных пунктом 2.8.2 настоящего административного регламента, должностное лицо уполномоченного органа, ответственное за предоставление муниципальной услуги, подготавливает решение об отказе в предоставлении водного объекта в пользование с указанием в нем причин отказа.

3.7.3. Договор водопользования (два экземпляра) либо решение об отказе в предоставлении водного объекта в пользование выдается заявителю непосредственно или направляется по указанному заявителем почтовому адресу с уведомлением о вручении.

В случае представления заявления через МФЦ договор водопользования (два экземпляра) либо решение об отказе в предоставлении водного объекта направляется в МФЦ для его передачи заявителю, если им не указан иной способ его получения.

При поступлении в уполномоченный орган документов в электронной форме с использованием Единого портала государственных и муниципальных услуг договор водопользования (два экземпляра) либо решение об отказе в предоставлении водного объекта в пользование направляется заявителю в личный кабинет на Едином портале государственных и муниципальных услуг. В этом случае указанное решение подписывается электронной подписью руководителя уполномоченного органа в соответствии с законодательством Российской Федерации.

3.7.4. Максимальный срок исполнения административной процедуры:

- 1 рабочий день со дня наступления обстоятельств, предусмотренных пунктами 3.3.7 и 3.4.3 настоящего административного регламента;
- 11 (16) рабочих дней со дня поступления заявления о предоставлении водного объекта в пользование в уполномоченный орган.

3.7.5. Результатом исполнения административной процедуры является выдача (направление) заявителю договора водопользования (2 экземпляра) либо решения уполномоченного органа об отказе в предоставлении водного объекта в пользование.

3.8. Направление договора водопользования на регистрацию в государственном водном реестре. Выдача (направление) зарегистрированного в государственном водном реестре договора водопользования заявителю.

3.8.1. Основанием для начала выполнения административной процедуры является поступление в уполномоченный орган от заявителя подписанных двух экземпляров договора водопользования.

3.8.2. Договор водопользования, подписанный заявителем, направляется уполномоченным органом в территориальный орган Федерального агентства водных ресурсов по месту водопользования для государственной регистрации в государственном водном реестре.

3.8.3. Зарегистрированный в государственном водном реестре договор водопользования выдается (направляется) уполномоченным органом заявителю.

3.8.4. Зарегистрированный в государственном водном реестре договор водопользования выдается заявителю непосредственно или направляется по указанному заявителем почтовому адресу с уведомлением о вручении.

В случае представления заявления через МФЦ зарегистрированный в государственном водном реестре договор водопользования направляется в МФЦ для его передачи заявителю, если им не указан иной способ его получения.

При поступлении в уполномоченный орган документов в электронной форме с использованием Единого портала государственных и муниципальных услуг зарегистрированный в государственном водном реестре договор водопользования направляется заявителю в личный кабинет на Едином портале государственных и муниципальных услуг.

3.8.5. Максимальный срок исполнения административной процедуры – 15 (20) рабочих дней со дня поступления заявления о предоставлении водного объекта в пользование в уполномоченный орган.

3.8.6. Результатом исполнения административной процедуры является выдача (направление) заявителю зарегистрированного в государственном водном реестре договора водопользования.

3.9. Прием и регистрация заявления об аукционе и прилагаемых документов для заключения договора водопользования, право на заключение которого приобретает документ на аукционе (отказ в приеме к рассмотрению заявления об аукционе и прилагаемых документов).

3.9.1. Основанием для начала административной процедуры является поступление в уполномоченный орган, являющийся организатором аукциона, заявления об аукционе в случаях, предусмотренных пунктом 1 статьи 16 ВК РФ, и прилагаемых к нему документов, установленных пунктом 2.6.2 настоящего административного регламента, на личном приеме, через МФЦ, почтовым отправлением или в электронной форме с использованием Единого портала государственных и муниципальных услуг.

3.9.2. Прием заявления и прилагаемых к нему документов осуществляет сотрудник уполномоченного органа либо специалист МФЦ, ответственный за прием и регистрацию документов (далее – уполномоченный сотрудник).

Уполномоченный сотрудник принимает и регистрирует заявление, принимает прилагаемые к нему документы, при необходимости делает копии с представленных заявителем подлинников документов и заверяет их путем нанесения на указанные копии записи об их соответствии оригиналам с указанием даты, должности, фамилии, инициалов лица, сделавшего запись.

В случае поступления в уполномоченный орган заявления в электронном виде уполномоченный сотрудник осуществляет его распечатку на бумажном носителе.

3.9.3. Получение заявления и прилагаемых к нему документов подтверждается уполномоченным органом, МФЦ путем выдачи (направления) заявителю расписки в их получении с указанием перечня и даты получения.

В случае если документы представлены в уполномоченный орган непосредственно заявителем, расписка выдается заявителю в день получения документов. В случае предоставления документов через МФЦ расписка выдается указанным МФЦ.

При поступлении в уполномоченный орган документов, направленных по почте, расписка высылается в течение рабочего дня, следующего за днем поступления документов, по указанному заявителем почтовому адресу с уведомлением о вручении и описью вложения.

При поступлении в уполномоченный орган документов, направленных с использованием Единого портала государственных и муниципальных услуг, расписка направляется заявителю в личный кабинет на Едином портале государственных и муниципальных услуг в течение рабочего дня, следующего за днем поступления документов.

3.9.4. При поступлении заявления в электронной форме должностное лицо уполномоченного органа, ответственное за предоставление муниципальной услуги, в течение 1 рабочего дня со дня его регистрации проводит проверку подлинности цифровой подписи заявителя с использованием соответствующего сервиса единой системы идентификации и аутентификации. Проверка квалифицированной подписи также может осуществляться с использованием средств информационной системы аккредитованного удостоверяющего центра.

В случае если в результате проверки квалифицированной подписи будет выявлено несоблюдение установленных условий признания ее действительности, уполномоченный орган в течение трех дней со дня завершения проведения такой проверки принимает решение об отказе в приеме к рассмотрению заявления и направляет заявителю уведомление об этом в электронной форме с указанием пунктов статьи 11 Федерального закона от 06.04.2011 № 63-ФЗ «Об электронной подписи», которые послужили основанием для принятия указанного решения. Такое уведомление подписывается квалифицированной подписью руководителя уполномоченного органа или уполномоченного им должностного лица и направляется по адресу электронной почты заявителя либо в его личный кабинет на Едином портале государственных и муниципальных услуг.

3.9.5. Максимальный срок исполнения административной процедуры:

– при личном приеме – не более 15 минут;

– при поступлении по почте, посредством Единого портала государственных и муниципальных услуг или через МФЦ – в течение 1 рабочего дня, следующего за днем поступления заявления о предоставлении водного объекта в пользование в уполномоченный орган.

Уведомление об отказе в приеме к рассмотрению заявления, в случае выявления в ходе проверки квалифицированной подписи заявителя несоблюдения установленных условий признания ее действительности, направляется в течение 3 дней со дня завершения проведения такой проверки.

3.9.6. Результатом исполнения административной процедуры является:

– прием и регистрация заявления, выдача (направление) заявителю расписки в получении заявления и приложенных к нему документов;

– выдача (направление) уведомления об отказе в приеме к рассмотрению заявления о предоставлении водного объекта в пользование.

3.10. Рассмотрение заявления об аукционе и документов, информирование заявителя о необходимости проведения аукциона.

3.10.1. Основанием для начала административной процедуры является получение должностным лицом уполномоченного органа, ответственным за предоставление муниципальной услуги, зарегистрированного заявления и прилагаемых к нему документов.

3.10.2. По результатам рассмотрения заявления об аукционе уполномоченный орган информирует заявителя о начале процедуры подготовки к проведению аукциона.

При поступлении организатору аукциона заявления об аукционе, направленного посредством Единого портала государственных и муниципальных услуг, информация о необходимости проведения аукциона высылается заявителю с использованием указанной системы.

3.10.3. Максимальный срок исполнения административной процедуры – 12 дней с даты поступления заявления об аукционе.

3.10.4. Результатом исполнения административной процедуры является направление уполномоченным органом уведомления заявителю о начале процедуры подготовки к проведению аукциона.

3.11. Принятие решения о проведении аукциона, размещение извещений о проведении аукциона.

3.11.1. По результатам рассмотрения заявления об аукционе уполномоченный орган принимает решение о проведении аукциона, в котором указываются предмет аукциона, дата, время и место проведения аукциона, информация о том, что аукцион является открытым, требования к заявителю и участнику аукциона, начальная цена предмета аукциона, размер средств, вносимых в качестве обеспечения заявки на участие в аукционе (далее – задаток), и размер «шага аукциона».

3.11.2. Организатор аукциона:

1) определяет порядок, место, дату и время начала и окончания приема заявок на участие в аукционе (далее – заявка);

2) организует подготовку и размещение извещения о проведении аукциона (далее – извещение) и документации об аукционе (далее – документация), извещений о признании аукциона несостоявшимся, завершении аукциона или его отмене на официальном сайте в информационно-телекоммуникационной сети Интернет для размещения информации о проведении торгов по адресу www.torgi.gov.ru (далее – официальный сайт);

3) дает разъяснения по подлежащим представлению документам до окончания установленного срока приема заявок;

4) заключает договоры о задатках;

5) обеспечивает хранение зарегистрированных заявок и прилагаемых к ним документов, а также конфиденциальность содержащихся в них сведений;

6) формирует действующую на период проведения аукциона комиссию по проведению аукциона, утверждает ее персональный состав и назначает ее председателя;

7) осуществляет организационное и техническое обеспечение деятельности комиссии;

8) совершает иные действия, связанные с организацией аукциона.

3.11.3. Начальная цена предмета аукциона устанавливается в размере платы за пользование водным объектом за весь период действия договора водопользования, но не более чем за 10 лет, исходя из установленных ставок платы за пользование водными объектами, находящимися в собственности городского округа – город Волжский Волгоградской области.

3.11.4. Организатор аукциона размещает извещение и документацию на официальном сайте. Информация о проведении аукциона, размещенная на официальном сайте, должна быть доступна для ознакомления без взимания платы.

3.11.5. Для признания заявителя участником аукциона организатор аукциона устанавливает следующие обязательные требования к заявителю:

а) в отношении заявителя не проводятся процедуры банкротства и ликвидации;

б) деятельность заявителя не приостанавливается в порядке, предусмотренном Кодексом Российской Федерации об административных правонарушениях, в день рассмотрения заявки;

в) заявитель обязан внести задаток на счет, указанный в документации. При этом он считается соответствующим данному требованию, если средства поступили на счет, указанный в документации, или копия платежного документа, подтверждающего перечисление указанных средств на этот счет, представлена непосредственно перед началом процедуры вскрытия конвертов с заявками;

г) отсутствие информации о заявителе в Реестре недобросовестных водопользователей.

Организатор аукциона не вправе устанавливать иные требования к заявителям.

3.11.6. Максимальный срок исполнения административной процедуры – не менее 22 рабочих дней до начала проведения аукциона.

3.11.7. Результатом исполнения административной процедуры является принятие решения о проведении аукциона и размещение извещения о проведении аукциона на официальном сайте.

3.12. Прием и регистрация заявок на участие в аукционе.

3.12.1. Основанием для начала административной процедуры является подача заявок на участие в аукционе.

3.12.2. Содержание действия по приему и регистрации заявок на участие в аукционе.

Датой начала подачи заявок является дата размещения извещения на официальном сайте. Прием заявок прекращается непосредственно перед началом процедуры вскрытия конвертов с

заявками. В указанный срок заявитель подает заявку по форме, установленной в документации.

Заявка и прилагаемые к ней документы, установленные в пункте 2.6.3 настоящего административного регламента, могут быть направлены организатору аукциона в форме электронного документа посредством Единого портала государственных и муниципальных услуг. В этом случае заявка и прилагаемые к ней документы подписываются квалифицированной подписью или усиленной неквалифицированной электронной подписью, сертификат ключа проверки которой создан и используется в инфраструктуре, обеспечивающей информационно-технологическое взаимодействие информационных систем, используемых для предоставления государственных и муниципальных услуг и исполнения государственных и муниципальных функций в электронной форме, в установленном Правительством Российской Федерации порядке.

3.12.3. Заявитель вправе подать только одну заявку. Не допускается взимание платы за участие в аукционе. Представление заявки подтверждает согласие заявителя выполнять обязательства в соответствии с договором водопользования, извещением, документацией, проектом договора водопользования.

Заявитель вправе изменить или отозвать заявку в любое время до окончания срока подачи заявок.

3.12.4. Максимальный срок исполнения административной процедуры:

– на личном приеме – не более 15 минут;

– при поступлении заявления и документов по почте, посредством Единого портала государственных и муниципальных услуг – не более 1 рабочего дня со дня поступления заявки в уполномоченный орган.

3.12.5. Результатом исполнения административной процедуры является прием и регистрация заявок на участие в аукционе, выдача заявителю расписки в получении заявки.

3.13. Рассмотрение заявок и принятие решения о допуске заявителя к участию в аукционе и о признании его участником аукциона или об отказе в допуске заявителя к участию в аукционе.

3.13.1. Основанием для начала административной процедуры является вскрытие конвертов с заявками, поступившими на аукцион.

3.13.2. Для принятия решения по итогам рассмотрения заявок, определения победителя аукциона, а также иных функций, связанных с проведением аукциона, организатор аукциона формирует комиссию по проведению аукциона (далее – комиссия), утверждает ее персональный состав и назначает председателя. В состав комиссии входят председатель, заместитель председателя, секретарь и другие члены комиссии. Количество членов комиссии составляет не менее пяти человек.

3.13.3. Организатор аукциона не позднее чем за 3 дня до окончания срока подачи заявок вправе отказаться от проведения аукциона и в течение 2 дней обязан известить заявивших об участии в аукционе о своем отказе от проведения аукциона. При поступлении организатору аукциона заявок, направленных посредством Единого портала государственных и муниципальных услуг, извещение об отказе от проведения аукциона направляется заявителям с использованием Единого портала государственных и муниципальных услуг.

Извещение об отказе от проведения аукциона в течение 2 рабочих дней размещается на официальном сайте.

3.13.4. Проверка соответствия заявителей требованиям, предусмотренным пунктом 3.11.5 настоящего административного регламента, осуществляется комиссией. При этом комиссия не вправе возлагать на заявителя обязанность подтверждать соответствие требованиям, предусмотренным подпунктами «а»–«г» пункта 3.11.5 настоящего административного регламента.

3.13.5. Основаниями для отказа в допуске к участию в аукционе являются:

1) несоответствие заявки требованиям, предусмотренным документацией;

2) несоответствие заявителя требованиям, предусмотренным пунктом 3.11.5 настоящего административного регламента.

Отказ в допуске к участию в аукционе по другим основаниям неправомерен.

3.13.6. Комиссия ведет протокол рассмотрения заявок. На основании результатов рассмотрения заявок комиссия принимает решение о допуске заявителя к участию в аукционе и о признании его участником аукциона или об отказе в допуске заявителя к участию в аукционе. Протокол рассмотрения заявок размещается организатором аукциона на официальном сайте в день окончания рассмотрения заявок.

3.13.7. Вскрытие конвертов с заявками осуществляется на заседании комиссии и оформляется протоколом рассмотрения заявок. Организатор аукциона обязан осуществить аудиозапись процедуры вскрытия конвертов с заявками. Любое лицо, присутствующее при вскрытии конвертов с заявками, вправе осуществлять аудио- и видеозапись процедуры вскрытия.

3.13.8. Максимальный срок исполнения административной процедуры – не может превышать 5 рабочих дней со дня окончания срока подачи заявок.

3.13.9. Результатом исполнения административной процедуры является принятие решения о допуске (отказ в допуске) заявителя к участию в аукционе и о признании его участником аукциона.

3.14. Выдача (направление) заявителю извещения о принятом решении по результатам рассмотрения заявок на основании оформленного комиссией протокола.

3.14.1. Основанием для начала административной процедуры является оформленный протокол рассмотрения заявок. Заявитель приобретает статус участника аукциона с даты оформления комиссией протокола рассмотрения заявок, содержащего сведения о признании заявителя участником аукциона.

3.14.2. Заявители, признанные участниками аукциона, и заявители, не допущенные к участию в аукционе, уведомляются о принятых решениях не позднее следующего дня после даты оформления этих решений протоколом рассмотрения заявок путем вручения под расписку соответствующего извещения либо направления такого извещения заказным письмом (с уведомлением о вручении).

При поступлении организатору аукциона заявки, направленной в форме электронного документа посредством Единого портала государственных и муниципальных услуг, извещение высылается участнику аукциона или заявителю, не допущенному к участию в аукционе, с использованием Единого портала государственных и муниципальных услуг. В этом случае извещение подписывается квалифицированной подписью или усиленной неквалифицированной электронной подписью уполномоченного лица организатора аукциона в соответствии с законодательством Российской Федерации.

Решение о проведении аукциона принимается организатором аукциона на основании протокола рассмотрения заявок.

3.14.3. Максимальный срок исполнения административной процедуры – не позднее следующего дня после даты оформления решений протоколом рассмотрения заявок.

3.14.4. Результатом исполнения административной процедуры является выдача (направление) заявителю извещения о признании его участником аукциона или об отказе в допуске заявителя к участию в аукционе.

3.15. Проведение аукциона и оформление его результатов.

3.15.1. Основанием для начала административной процедуры является окончание процедуры по выдаче (направлению) заявителю извещения о принятом решении по результатам рассмотрения заявок.

3.15.2. Победителем аукциона признается участник аукциона, предложивший наиболее высокую цену предмета аукциона.

3.15.3. Комиссия ведет протокол аукциона, в котором указывается место, дата и время проведения аукциона, участники аукциона, начальная цена предмета аукциона, последнее предложение о цене предмета аукциона, а также наименование и место нахождения юридического лица, фамилия, имя, отчество (при наличии) и место жительства физического лица – победителя аукциона.

Протокол аукциона подписывается организатором аукциона и присутствующими членами комиссии в день завершения аукциона.

3.15.4. Протокол аукциона составляется в двух экземплярах, один из которых остается у организатора аукциона, а другой – в день подписания протокола аукциона передается победителю аукциона.

3.15.5. Информация о результатах аукциона размещается организатором аукциона на официальном сайте.

Ответственным за выполнение административного действия является уполномоченное организатором аукциона должностное лицо.

3.15.6. Аукцион признается несостоявшимся, если:

а) в аукционе участвовал только один участник;

б) после трехкратного объявления начальной цены предмета аукциона ни один из его участ

ников не заявил о своем намерении приобрести предмет аукциона по начальной цене.

3.15.7. Максимальный срок исполнения административной процедуры:

- подписание организатором аукциона и присутствующими членами комиссии протокола аукциона – в день завершения аукциона;
- размещение организатором аукциона на официальном сайте информации о результатах аукциона – в течение 2 рабочих дней со дня подписания протокола аукциона.

3.15.8. Результатом исполнения административной процедуры является:

- оформление и подписание протокола аукциона;
- размещение организатором аукциона информации о результатах аукциона на официальном сайте.

3.16. Выдача (направление) победителю аукциона (единственному участнику аукциона) протокола рассмотрения заявок или протокола аукциона, договора водопользования для подписания.

3.16.1. Основаниями для начала административной процедуры являются:

1) протокол рассмотрения заявок (в случае регистрации участия в аукционе одного участника) или протокол аукциона;

2) документ, подтверждающий оплату победителем аукциона предмета аукциона в течение 3 рабочих дней, следующих за днем завершения аукциона, путем перечисления денежных средств в размере окончательной цены предмета аукциона на счет, указанный организатором аукциона, с учетом внесенного задатка.

3.16.2. В случае признания аукциона состоявшимся организатор аукциона в день подписания протокола аукциона передает победителю аукциона один экземпляр протокола аукциона и два экземпляра договора водопользования для его подписания.

В случае если аукцион признан несостоявшимся по причине участия в аукционе только одного участника, организатор аукциона передает непосредственно этому участнику аукциона или направляет по почте ценным письмом с уведомлением о вручении и с описью вложения один экземпляр протокола рассмотрения заявок или протокола аукциона и два экземпляра договора водопользования для его подписания.

3.16.3. При поступлении организатору аукциона заявки, направленной с использованием Единого портала государственных и муниципальных услуг, протокол рассмотрения заявок или протокол аукциона и два экземпляра договора водопользования, подписанные электронной подписью уполномоченного лица в соответствии с законодательством Российской Федерации, высылаются победителю аукциона (единственному участнику аукциона) с использованием Единого портала государственных и муниципальных услуг, а также на адрес электронной почты, указанной в заявлении.

3.16.4. Максимальный срок исполнения административной процедуры – не позднее дня подписания протокола аукциона или протокола рассмотрения заявок.

3.16.5. Результатом исполнения административной процедуры является:

- выдача (направление) протокола рассмотрения заявок или протокола аукциона заявителю (единственному участнику или победителю аукциона);
- выдача (направление) договора водопользования заявителю (единственному участнику или победителю аукциона) для подписания.

3.17. Направление договора водопользования на регистрацию в государственном водном реестре. Выдача (направление) зарегистрированного в государственном водном реестре договора водопользования водопользователю.

3.17.1. Основанием для начала выполнения административной процедуры является поступление в уполномоченный орган от победителя аукциона (единственного участника аукциона) подписанных двух экземпляров договора водопользования.

3.17.2. Подписанный всеми сторонами договор водопользования направляется уполномоченным органом в территориальный орган Федерального агентства водных ресурсов по месту водопользования для государственной регистрации в государственном водном реестре.

3.17.3. Зарегистрированный в государственном водном реестре договор водопользования выдается (направляется) уполномоченным органом водопользователю.

3.17.4. Зарегистрированный в государственном водном реестре один экземпляр договора водопользования выдается водопользователю непосредственно или направляется по почте ценным письмом с уведомлением о вручении и с описью вложения.

При поступлении в уполномоченный орган документов в электронной форме с использованием Единого портала государственных и муниципальных услуг зарегистрированный в государственном водном реестре договор водопользования направляется заявителю в личный кабинет на Едином портале государственных и муниципальных услуг.

3.17.5. Максимальный срок исполнения административной процедуры:

- направление договора водопользования на регистрацию в государственном водном реестре – в течение 1 рабочего дня с даты подписания сторонами договора водопользования;
- направление водопользователю зарегистрированного договора водопользования – в течение 1 рабочего дня с даты поступления документов из территориального органа Федерального агентства водных ресурсов.

3.17.6. Результатом исполнения административной процедуры является выдача (направление) заявителю зарегистрированного в государственном водном реестре договора водопользования.

3.18. Порядок осуществления административных процедур в электронной форме, в том числе с использованием Единого портала государственных и муниципальных услуг.

3.18.1. При предоставлении уполномоченным органом муниципальной услуги в электронной форме посредством Единого портала государственных и муниципальных услуг заявителю обеспечивается выполнение следующих действий:

- получение информации о порядке и сроках предоставления муниципальной услуги;
- запись на прием в уполномоченный орган для подачи запроса о предоставлении муниципальной услуги (далее – запрос);
- формирование запроса;
- прием и регистрация уполномоченным органом запроса и иных документов, необходимых для предоставления муниципальной услуги;
- получение результата предоставления муниципальной услуги;
- получение сведений о ходе выполнения запроса;
- осуществление оценки качества предоставления муниципальной услуги;
- досудебное (внесудебное) обжалование решений и действий (бездействия) органа (организации), должностного лица органа (организации) либо муниципального служащего;
- анкетирование заявителя (предъявление заявителю перечня вопросов и исчерпывающего перечня вариантов ответов на указанные вопросы) в целях определения варианта муниципальной услуги, предусмотренного административным регламентом предоставления муниципальной услуги, соответствующего признакам заявителя;
- предъявление заявителю варианта предоставления муниципальной услуги, предусмотренного административным регламентом предоставления муниципальной услуги.

3.18.2. Для предоставления муниципальной услуги с использованием Единого портала государственных и муниципальных услуг заявитель заполняет форму, в которой необходимо указать сведения, необходимые для получения услуги. Обязательные к заполнению поля отмечаются звездочкой.

3.18.3. Заявление считается отправленным после получения заявителем соответствующего электронного уведомления в личный кабинет заявителя или его представителя на Едином портале государственных и муниципальных услуг.

3.18.4. В ходе предоставления муниципальной услуги заявитель получает уведомления о статусе услуги в личном кабинете заявителя или его представителя на Едином портале государственных и муниципальных услуг.

3.18.5. Заявителю в качестве результата предоставления услуги обеспечивается по его выбору возможность:

- получения электронного документа, подписанного с использованием квалифицированной подписи;
- получения с использованием Единого портала государственных и муниципальных услуг электронного документа в машиночитаемом формате, подписанного квалифицированной подписью со стороны уполномоченного органа.

При получении результата предоставления услуги на Едином портале государственных и муниципальных услуг в форме электронного документа дополнительно обеспечивается возможность получения по желанию заявителя документа на бумажном носителе, подтверждающего содержание электронного документа.

Информация об электронных документах – результатах предоставления услуг, в отношении которых предоставляется возможность, предусмотренная абзацем вторым настоящего пункта,

размещается оператором Единого портала государственных и муниципальных услуг в едином личном кабинете или в электронной форме запроса.

Возможность получения результата предоставления услуги в форме электронного документа или документа на бумажном носителе обеспечивается заявителю в течение срока действия результата предоставления услуги (в случае если такой срок установлен нормативными правовыми актами Российской Федерации).

4. Формы контроля за исполнением административного регламента

4.1. Контроль за соблюдением уполномоченным органом, должностными лицами уполномоченного органа, участвующими в предоставлении муниципальной услуги, осуществляется должностными лицами уполномоченного органа, специально уполномоченными на осуществление данного контроля, руководителем уполномоченного органа и включает в себя проведение проверок полноты и качества предоставления муниципальной услуги. Плановые и внеплановые проверки проводятся уполномоченными должностными лицами уполномоченного органа на основании распоряжения руководителя уполномоченного органа.

4.2. Проверка полноты и качества предоставления муниципальной услуги осуществляется путем проведения:

4.2.1. Плановых проверок соблюдения и исполнения должностными лицами уполномоченного органа, участвующими в предоставлении муниципальной услуги, положений настоящего административного регламента, нормативных правовых актов, регулирующих деятельность по предоставлению муниципальной услуги при осуществлении отдельных административных процедур и предоставления муниципальной услуги в целом.

4.2.2. Внеплановых проверок соблюдения и исполнения должностными лицами уполномоченного органа, участвующими в предоставлении муниципальной услуги, положений настоящего административного регламента, нормативных правовых актов, регулирующих деятельность по предоставлению муниципальной услуги при осуществлении отдельных административных процедур и предоставления муниципальной услуги в целом.

4.3. Плановые проверки осуществления отдельных административных процедур проводятся 1 раз в полугодие; полноты и качества предоставления муниципальной услуги в целом – 1 раз в год, внеплановые – при поступлении в уполномоченный орган жалобы заявителя на своевременность, полноту и качество предоставления муниципальной услуги, на основании иных документов и сведений, указывающих на нарушения настоящего административного регламента.

4.4. По результатам проведенной проверки составляется акт, в котором отражаются выявленные нарушения и предложения по их устранению. Акт подписывается должностным лицом, уполномоченным на проведение проверки.

4.5. Должностные лица уполномоченного органа, участвующие в предоставлении муниципальной услуги, несут персональную ответственность за соблюдение сроков и последовательности исполнения административных действий и выполнения административных процедур, предусмотренных настоящим административным регламентом. Персональная ответственность закрепляется в должностных инструкциях. В случае выявления нарушений виновные несут ответственность в соответствии с действующим законодательством Российской Федерации и Волгоградской области.

4.6. Самостоятельной формой контроля за исполнением положений настоящего административного регламента является контроль со стороны граждан, их объединений и организаций, который осуществляется путем направления обращений и жалоб в уполномоченный орган.

5. Досудебный (внесудебный) порядок обжалования решений и действий (бездействия) уполномоченного органа, МФЦ, организаций, указанных в части 1.1 статьи 16 Федерального закона № 210-ФЗ, а также их должностных лиц, муниципальных служащих, работников

5.1. Заявитель может обратиться с жалобой на решения и действия (бездействие) уполномоченного органа, МФЦ, организаций, указанных в части 1.1 статьи 16 Федерального закона № 210-ФЗ, а также их должностных лиц, муниципальных служащих, работников в следующих случаях:

1) нарушение срока регистрации запроса заявителя о предоставлении муниципальной услуги, запроса, указанного в статье 15.1 Федерального закона № 210-ФЗ;

2) нарушение срока предоставления муниципальной услуги. В указанном случае досудебное (внесудебное) обжалование заявителем решений и действий (бездействия) МФЦ, работника МФЦ возможно в случае, если на МФЦ, решения и действия (бездействие) которого обжалуются, возложена функция по предоставлению муниципальной услуги в полном объеме в порядке, определенном частью 1.3 статьи 16 Федерального закона № 210-ФЗ;

3) требование у заявителя документов или информации либо осуществления действий, предоставление или осуществление которых не предусмотрено нормативными правовыми актами Российской Федерации, нормативными правовыми актами Волгоградской области, муниципальными правовыми актами для предоставления муниципальной услуги;

4) отказ в приеме документов, предоставление которых предусмотрено нормативными правовыми актами Российской Федерации, нормативными правовыми актами Волгоградской области, муниципальными правовыми актами для предоставления муниципальной услуги, у заявителя;

5) отказ в предоставлении муниципальной услуги, если основания отказа не предусмотрены федеральными законами и принятыми в соответствии с ними иными нормативными правовыми актами Российской Федерации, законами и иными нормативными правовыми актами Волгоградской области, муниципальными правовыми актами. В указанном случае досудебное (внесудебное) обжалование заявителем решений и действий (бездействия) МФЦ, работника МФЦ возможно в случае, если на МФЦ, решения и действия (бездействие) которого обжалуются, возложена функция по предоставлению муниципальной услуги в полном объеме в порядке, определенном частью 1.3 статьи 16 Федерального закона № 210-ФЗ;

6) затребование с заявителя при предоставлении муниципальной услуги платы, не предусмотренной нормативными правовыми актами Российской Федерации, нормативными правовыми актами Волгоградской области, муниципальными правовыми актами;

7) отказ уполномоченного органа, должностного лица уполномоченного органа, МФЦ, работника МФЦ, организаций, предусмотренных частью 1.1 статьи 16 Федерального закона № 210-ФЗ, или их работников в исправлении допущенных ими опечаток и ошибок в выданных в результате предоставления муниципальной услуги документах либо нарушение установленного срока таких исправлений. В указанном случае досудебное (внесудебное) обжалование заявителем решений и действий (бездействия) МФЦ, работника МФЦ возможно в случае, если на МФЦ, решения и действия (бездействие) которого обжалуются, возложена функция по предоставлению муниципальной услуги в полном объеме в порядке, определенном частью 1.3 статьи 16 Федерального закона № 210-ФЗ;

8) нарушение срока или порядка выдачи документов по результатам предоставления муниципальной услуги;

9) приостановление предоставления муниципальной услуги, если основания приостановления не предусмотрены федеральными законами и принятыми в соответствии с ними иными нормативными правовыми актами Российской Федерации, законами и иными нормативными правовыми актами Волгоградской области, муниципальными правовыми актами. В указанном случае досудебное (внесудебное) обжалование заявителем решений и действий (бездействия) МФЦ, работника МФЦ возможно в случае, если на МФЦ, решения и действия (бездействие) которого обжалуются, возложена функция по предоставлению муниципальной услуги в полном объеме в порядке, определенном частью 1.3 статьи 16 Федерального закона № 210-ФЗ;

10) требование у заявителя при предоставлении муниципальной услуги документов или информации, отсутствие и (или) недостоверность которых не указывались при первоначальном отказе в приеме документов, необходимых для предоставления муниципальной услуги, либо в предоставлении муниципальной услуги, за исключением случаев, предусмотренных пунктом 4 части 1 статьи 7 Федерального закона № 210-ФЗ. В указанном случае досудебное (внесудебное) обжалование заявителем решений и действий (бездействия) МФЦ, работника МФЦ возможно в случае, если на МФЦ, решения и действия (бездействие) которого обжалуются, возложена функция по предоставлению муниципальной услуги в полном объеме в порядке, определенном частью 1.3 статьи 16 Федерального закона № 210-ФЗ.

5.2. Жалоба подается в письменной форме на бумажном носителе, в электронной форме в уполномоченный орган, МФЦ, либо в комитет экономической политики и развития Волгоградской области, являющийся учредителем МФЦ (далее – учредитель МФЦ), а также в организации,

предусмотренные частью 1.1 статьи 16 Федерального закона № 210-ФЗ. Жалобы на решения и действия (бездействия) работника МФЦ подаются руководителю этого МФЦ. Жалобы на решения и действия (бездействия) МФЦ подаются учредителю МФЦ или должностному лицу, уполномоченному нормативным правовым актом субъекта Российской Федерации. Жалобы на решения и действия (бездействия) работников организаций, предусмотренных частью 1.1 статьи 16 Федерального закона № 210-ФЗ, подаются руководителям этих организаций.

Жалоба на решения и действия (бездействия) уполномоченного органа, должностного лица уполномоченного органа, муниципального служащего, руководителя уполномоченного органа может быть направлена по почте, через МФЦ, с использованием информационно-телекоммуникационной сети Интернет, официального сайта органа, предоставляющего муниципальную услугу, Единого портала государственных и муниципальных услуг, а также может быть принята при личном приеме заявителя.

Жалоба на решения и действия (бездействия) МФЦ, работника МФЦ может быть направлена по почте, с использованием информационно-телекоммуникационной сети «Интернет», официального сайта МФЦ, Единого портала государственных и муниципальных услуг, а также может быть принята при личном приеме заявителя.

Жалоба на решения и действия (бездействия) организаций, предусмотренных частью 1.1 статьи 16 Федерального закона № 210-ФЗ, а также их работников может быть направлена по почте, с использованием информационно-телекоммуникационной сети Интернет, официальных сайтов этих организаций, Единого портала государственных и муниципальных услуг, а также может быть принята при личном приеме заявителя.

5.3. Жалобы на решения и действия (бездействия) руководителя органа, предоставляющего муниципальную услугу, подаются в вышестоящий орган (при его наличии) либо в случае его отсутствия рассматриваются непосредственно руководителем органа, предоставляющего муниципальную услугу.

5.4. Жалоба должна содержать:

1) наименование уполномоченного органа, должностного лица уполномоченного органа, или муниципального служащего, МФЦ, его руководителя и (или) работника, организаций, предусмотренных частью 1.1 статьи 16 Федерального закона № 210-ФЗ, их руководителей и (или) работников, решения и действия (бездействия) которых обжалуются;

2) фамилию, имя, отчество (последнее – при наличии), сведения о месте жительства заявителя – физического лица либо наименование, сведения о месте нахождения заявителя – юридического лица, а также номер (номера) контактного телефона, адрес (адреса) электронной почты (при наличии) и почтовый адрес, по которым должен быть направлен ответ заявителю;

3) сведения об обжалуемых решениях и действиях (бездействиях) уполномоченного органа, должностного лица уполномоченного органа, либо муниципального служащего, МФЦ, работника МФЦ, организаций, предусмотренных частью 1.1 статьи 16 Федерального закона № 210-ФЗ, их работников;

4) доводы, на основании которых заявитель не согласен с решением действием (бездействием) уполномоченного органа, должностного лица уполномоченного органа или муниципального служащего, МФЦ, работника МФЦ, организаций, предусмотренных частью 1.1 статьи 16 Федерального закона № 210-ФЗ, их работников. Заявителем могут быть представлены документы (при наличии), подтверждающие доводы заявителя, либо их копии.

Заявитель имеет право на получение информации и документов, необходимых для обоснования и рассмотрения жалобы.

5.5. Основанием для начала процедуры досудебного обжалования является поступление жалобы заявителя. Регистрация жалобы осуществляется уполномоченным специалистом уполномоченного органа, работниками МФЦ, организаций, предусмотренных частью 1.1 статьи 16 Федерального закона № 210-ФЗ в течение трех дней со дня ее поступления.

Жалоба, поступившая в уполномоченный орган, МФЦ, учредителю МФЦ, в организации, предусмотренных частью 1.1 статьи 16 Федерального закона № 210-ФЗ, подлежит рассмотрению в течение пятнадцати рабочих дней со дня ее регистрации, а в случае обжалования отказа уполномоченного органа, МФЦ, организаций, предусмотренных частью 1.1 статьи 16 Федерального закона № 210-ФЗ, в приеме документов у заявителя либо в исправлении допущенных опечаток и ошибок или в случае обжалования нарушения установленного срока таких исправлений – в течение пяти рабочих дней со дня ее регистрации.

5.6. В случае если в жалобе не указана фамилия заявителя, направившего жалобу, и (или) почтовый адрес, по которому должен быть направлен ответ, ответ на жалобу не дается.

Если в указанной жалобе содержатся сведения о подготавливаемом, совершаемом или совершенном противоправном деянии, а также о лице, его подготавливающем, совершающем или совершившем, жалоба подлежит направлению в государственный орган в соответствии с его компетенцией.

Должностное лицо, работник, наделенные полномочиями по рассмотрению жалоб в соответствии с пунктом 5.2 настоящего административного регламента, при получении жалобы, в которой содержатся нецензурные либо оскорбительные выражения, угрозы жизни, здоровью и имуществу должностного лица, а также членов его семьи, вправе оставить жалобу без ответа по существу поставленных в ней вопросов и сообщить заявителю о недопустимости злоупотребления правом.

В случае если текст жалобы не поддается прочтению, она оставляется без ответа, о чем в течение семи дней со дня регистрации жалобы сообщается заявителю, если его фамилия и почтовый адрес поддаются прочтению.

Если ответ по существу поставленного в жалобе вопроса не может быть дан без разглашения сведений, составляющих государственную или иную охраняемую федеральным законом тайну, в течение семи дней со дня регистрации жалобы заявителю, направившему жалобу, сообщается о невозможности дать ответ по существу поставленного в ней вопроса в связи с недопустимостью разглашения указанных сведений.

В случае, если текст жалобы не позволяет определить суть обращения заявителя, ответ по существу жалобы не дается, о чем в течение семи дней со дня регистрации жалобы сообщается заявителю.

В случае если в жалобе обжалуется судебное решение, такая жалоба в течение семи дней со дня её регистрации возвращается заявителю, направившему жалобу, с разъяснением порядка обжалования данного судебного решения.

Если в жалобе содержится вопрос, на который заявителю неоднократно давались письменные ответы по существу в связи с ранее направляемыми жалобами, и при этом в жалобе не приводятся новые доводы или обстоятельства, должностное лицо, работник, наделенные полномочиями по рассмотрению жалоб в соответствии с пунктом 5.2 настоящего административного регламента, вправе принять решение о безусловности очередной жалобы и прекращении переписки с заявителем по данному вопросу при условии, что указанная жалоба и ранее направляемые жалобы направлялись в один и тот же уполномоченный орган или одному и тому же должностному лицу. О данном решении уведомляется заявитель, направивший жалобу.

5.7. По результатам рассмотрения жалобы принимается одно из следующих решений:

1) жалоба удовлетворяется, в том числе в форме отмены принятого решения, исправления допущенных опечаток и ошибок в выданных в результате предоставления муниципальной услуги документах, возврата заявителю денежных средств, взимание которых не предусмотрено нормативными правовыми актами Российской Федерации, нормативными правовыми актами Волгоградской области, муниципальными правовыми актами;

2) в удовлетворении жалобы отказывается.

5.8. Основаниями для отказа в удовлетворении жалобы являются:

1) признание правомерными решения и (или) действий (бездействия) уполномоченного органа, должностных лиц, муниципальных служащих уполномоченного органа, МФЦ, работника МФЦ, а также организаций, предусмотренных частью 1.1 статьи 16 Федерального закона № 210-ФЗ, или их работников, участвующих в предоставлении муниципальной услуги;

2) наличие вступившего в законную силу решения суда по жалобе о том же предмете и по тем же основаниям;

3) подача жалобы лицом, полномочия которого не подтверждены в порядке, установленном законодательством Российской Федерации.

5.9. Не позднее дня, следующего за днем принятия решения, заявителю в письменной форме и по желанию заявителя в электронной форме направляется мотивированный ответ о результатах рассмотрения жалобы.

В случае признания жалобы подлежащей удовлетворению в ответе заявителю дается информация о действиях, осуществляемых уполномоченным органом, МФЦ, либо организацией, предусмотренных частью 1.1 статьи 16 Федерального закона № 210-ФЗ, в целях незамедлительного

устранения выявленных нарушений при оказании муниципальной услуги, а также приносятся извинения за доставленные неудобства и указывается информация о дальнейших действиях, которые необходимо совершить заявителю в целях получения муниципальной услуги.

В случае признания жалобы не подлежащей удовлетворению в ответе заявителю даются аргументированные разъяснения о причинах принятого решения, а также информация о порядке обжалования принятого решения.

5.10. В случае установления в ходе или по результатам рассмотрения жалобы признаков состава административного правонарушения или преступления должностное лицо уполномоченного органа, работник, наделенные полномочиями по рассмотрению жалоб в соответствии с пунктом 5.2 настоящего административного регламента, незамедлительно направляют имеющиеся материалы в органы прокуратуры.

5.11. Заявители вправе обжаловать решения, принятые при предоставлении муниципальной услуги, действия (бездействия) должностных лиц, муниципальных служащих уполномоченного органа, должностных лиц МФЦ, работников организаций, предусмотренных частью 1.1 статьи 16 Федерального закона № 210-ФЗ, в судебном порядке в соответствии с законодательством Российской Федерации.

5.12. Положения настоящего раздела, устанавливающие порядок рассмотрения жалоб на нарушения прав граждан и организаций при предоставлении муниципальной услуги, не распространяются на отношения, регулируемые Федеральным законом от 02.05.2006 № 59-ФЗ «О порядке рассмотрения обращений граждан Российской Федерации».

АДМИНИСТРАЦИЯ ГОРОДСКОГО ОКРУГА – ГОРОД ВОЛЖСКИЙ ВОЛГОГРАДСКОЙ ОБЛАСТИ

ПОСТАНОВЛЕНИЕ

от 03.11.2023

№6409

О внесении изменений в административный регламент предоставления муниципальной услуги «Установление публичного сервитута на территории городского округа – город Волжский Волгоградской области», утвержденный постановлением администрации городского округа – город Волжский Волгоградской области от 02.07.2019 № 4575

В соответствии с Федеральным законом от 06.10.2003 № 131-ФЗ «Об общих принципах организации местного самоуправления в Российской Федерации», Федеральным законом от 27.07.2010 № 210-ФЗ «Об организации предоставления государственных и муниципальных услуг», Федеральным законом от 04.08.2023 № 430-ФЗ «О внесении изменений в Земельный кодекс Российской Федерации и отдельные законодательные акты Российской Федерации», Федеральным законом от 13.06.2023 № 228-ФЗ «О внесении изменений в отдельные законодательные акты Российской Федерации», руководствуясь постановлением администрации городского округа – город Волжский Волгоградской области от 27.07.2016 № 4477 «О разработке и утверждении административных регламентов предоставления муниципальных услуг и ведении реестра муниципальных услуг (функций)», Уставом городского округа – город Волжский Волгоградской области,

ПОСТАНОВЛЯЮ:

1. Внести изменения в административный регламент предоставления муниципальной услуги «Установление публичного сервитута на территории городского округа – город Волжский Волгоградской области», утвержденный постановлением администрации городского округа – город Волжский Волгоградской области от 02.07.2019 № 4575:

1.1. Пункт 1.1.2 раздела 1 «Общие положения» изложить в новой редакции:

«1.1.2. Предметом регулирования настоящего Административного регламента являются отношения, возникающие между заявителями муниципальной услуги, администрацией городского округа – город Волжский Волгоградской области в лице уполномоченного органа – комитета земельных ресурсов и градостроительства администрации городского округа – город Волжский Волгоградской области и государственным казенным учреждением Волгоградской области «Многофункциональный центр предоставления государственных и муниципальных услуг» (далее – МФЦ): определение сроков, последовательности административных процедур и определение порядка информирования граждан о предоставлении муниципальной услуги.

Публичный сервитут устанавливается для использования земельных участков и (или) земель в следующих целях:

1) строительство, реконструкция, эксплуатация, капитальный ремонт объектов электросетевого хозяйства, тепловых сетей, водопроводных сетей, сетей водоотведения, линий и сооружений связи, линейных объектов системы газоснабжения, нефтепроводов и нефтепродуктопроводов, их неотъемлемых технологических частей, если указанные объекты являются объектами федерального, регионального или местного значения, либо необходимы для оказания услуг связи, организации электро-, газо-, тепло-, водоснабжения населения и водоотведения, подключения (технологического присоединения) к сетям инженерно-технического обеспечения, либо переносятся в связи с изъятием земельных участков, на которых они ранее располагались, для государственных или муниципальных нужд (далее – инженерные сооружения);

2) складирование строительных и иных материалов, возведение некапитальных строений, сооружений (включая ограждения, бытовки, навесы) и (или) размещение строительной техники, которые необходимы для обеспечения строительства, реконструкции, ремонта инженерных сооружений, объектов транспортной инфраструктуры федерального, регионального или местного значения, на срок указанных строительства, реконструкции, ремонта;

3) устройство пересечений автомобильных дорог или железнодорожных путей с железнодорожными путями на земельных участках, находящихся в государственной собственности, в границах полос отвода железных дорог, а также устройство пересечений автомобильных дорог или железнодорожных путей с автомобильными дорогами или примыкания автомобильных дорог к другим автомобильным дорогам на земельных участках, находящихся в государственной или муниципальной собственности, в границах полосы отвода автомобильной дороги;

4) размещение автомобильных дорог и железнодорожных путей в туннелях;

4.1) прокладка, переустройство, перенос инженерных коммуникаций, их эксплуатация в границах полос отвода и придорожных полос автомобильных дорог;

5) проведение инженерных изысканий в целях подготовки документации по планировке территории, предусматривающей размещение линейных объектов федерального, регионального или местного значения, проведение инженерных изысканий для строительства, реконструкции указанных объектов, а также сооружений, предусмотренных подпунктом 1 настоящей статьи;

6) реконструкция, капитальный ремонт участков (частей) инженерных сооружений, являющихся линейными объектами».

1.2. Пункт 1.2.1 раздела 1 «Общие положения» изложить в новой редакции:

«1.2.1. Заявителями муниципальной услуги являются организации:

1) субъекты естественных монополий, – в случаях установления публичного сервитута для размещения, капитального ремонта инженерных сооружений, обеспечивающих деятельность этого субъекта, реконструкции, капитального ремонта их участков (частей), а также для проведения инженерных изысканий в целях подготовки документации по планировке территории, предусматривающей размещение указанных сооружений, инженерных изысканий для их строительства, реконструкции, реконструкции их участков (частей);

2) организации связи, – для размещения линий или сооружений связи, указанных в подпункте 1 статьи 39.37 Земельного кодекса Российской Федерации, а также для проведения инженерных изысканий в целях подготовки документации по планировке территории, предусматривающей размещение указанных линий и сооружений связи, инженерных изысканий для их строительства, реконструкции;

3) владельцы инженерных сооружений или объектов транспортной инфраструктуры федерального, регионального или местного значения, – в случае установления публичного сервитута для целей, указанных в подпунктах 2–6 статьи 39.37 Земельного кодекса Российской Федера-

ции;

4) предусмотренные пунктом 1 статьи 56.4 Земельного кодекса Российской Федерации и подавшие ходатайство об изъятии земельного участка для государственных или муниципальных нужд, – в случае установления сервитута в целях реконструкции инженерного сооружения, которое переносится в связи с изъятием такого земельного участка для государственных или муниципальных нужд, реконструкции его участка (части);

4.1) являющаяся единым оператором газификации, региональным оператором газификации, – в случае установления публичного сервитута для строительства, реконструкции, капитального ремонта и (или) эксплуатации линейных объектов систем газоснабжения, реконструкции или капитального ремонта их частей;

4.2) осуществляющая реконструкцию или капитальный ремонт инженерного сооружения, являющегося линейным объектом, реконструкцию, капитальный ремонт его участков (частей) в связи с планируемыми строительством, реконструкцией или капитальным ремонтом объектов капитального строительства;

5) иное лицо, уполномоченное в соответствии с нормативными правовыми актами Российской Федерации, нормативными правовыми актами субъектов Российской Федерации, заключенными с органами государственной власти или органами местного самоуправления договорами или соглашениями осуществлять деятельность, для обеспечения которой допускается установление публичного сервитута.

1.3. Абзац 4 пункта 2.4 раздела 2 «Стандарт предоставления муниципальной услуги» изложить в новой редакции:

«– 30 дней со дня поступления ходатайства и прилагаемых к нему документов в целях, предусмотренных подпунктами 1, 2, 4, 4.1, 5 пункта 1.1.2 Административного регламента, а также в целях установления публичного сервитута для реконструкции участков (частей) инженерных сооружений, предусмотренного подпунктом 6 пункта 1.1.2 Административного регламента, но не ранее чем через 15 дней со дня опубликования сообщения о возможном установлении публичного сервитута, предусмотренного подпунктом 1 пункта 3 статьи 39.42 Земельного кодекса Российской Федерации»;

1.4. Подпункт 2.6.1.1 пункта 2.6 раздела 2 «Стандарт предоставления муниципальной услуги» изложить в новой редакции:

«Исчерпывающий перечень документов, которые заявитель должен представить самостоятельно:

1) ходатайство об установлении публичного сервитута (приложение № 1), в котором должны быть указаны:

– наименование и место нахождения заявителя, государственный регистрационный номер записи о государственной регистрации юридического лица в едином государственном реестре юридических лиц и идентификационный номер налогоплательщика;

– цель установления публичного сервитута в соответствии со статьей 39.37 Земельного кодекса Российской Федерации;

– испрашиваемый срок публичного сервитута;

– срок, в течение которого использование земельного участка (его части) и (или) расположенного на нем объекта недвижимости в соответствии с их разрешенным использованием будет невозможно или существенно затруднено в связи с осуществлением деятельности, для обеспечения которой устанавливается публичный сервитут (при возникновении таких обстоятельств). В указанный срок включается срок строительства, реконструкции, капитального или текущего ремонта инженерного сооружения;

– обоснование необходимости установления публичного сервитута;

– указание на право, на котором инженерное сооружение принадлежит заявителю, если подано ходатайство об установлении публичного сервитута для реконструкции, капитального ремонта или эксплуатации указанного инженерного сооружения, реконструкции или капитального ремонта его участка (части);

– сведения о правообладателе инженерного сооружения, которое переносится в связи с изъятием земельного участка для государственных или муниципальных нужд, в случае, если заявитель не является собственником указанного инженерного сооружения;

– кадастровые номера (при их наличии) земельных участков, в отношении которых подано ходатайство об установлении публичного сервитута, адреса или иное описание местоположения таких земельных участков;

– почтовый адрес и (или) адрес электронной почты для связи с заявителем.

В обосновании необходимости установления публичного сервитута должны быть приведены:

– реквизиты решения об утверждении документа территориального планирования, предусматривающего размещение объекта федерального, регионального или местного значения в случае, если подано ходатайство об установлении публичного сервитута в целях проведения инженерных изысканий для подготовки документации по планировке территории, предусматривающей размещение инженерных сооружений федерального, регионального или местного значения, в целях проведения инженерных изысканий для их строительства, реконструкции, а также в целях строительства или реконструкции таких инженерных сооружений, если такие инженерные сооружения в соответствии с законодательством о градостроительной деятельности подлежат отображению в документах территориального планирования;

– реквизиты решения об утверждении проекта планировки территории, предусматривающего размещение инженерного сооружения, автомобильной дороги, железнодорожных путей в случае, если подано ходатайство об установлении публичного сервитута в целях строительства, реконструкции инженерного сооружения, устройства пересечений указанных автомобильной дороги, железнодорожных путей с железнодорожными путями, автомобильными дорогами, примыкающей автомобильной дороги к другой автомобильной дороге, размещения автомобильной дороги, железнодорожных путей в туннелях, проведения инженерных изысканий для строительства, реконструкции указанных инженерных сооружений, автомобильной дороги, железнодорожных путей, за исключением случаев, если в соответствии с законодательством о градостроительной деятельности для размещения указанных инженерного сооружения, автомобильной дороги, железнодорожных путей не требуется разработка документации по планировке территории;

– реквизиты решения об утверждении программы комплексного развития систем коммунальной инфраструктуры поселения, муниципального округа, городского округа либо положения инвестиционных программ субъектов естественных монополий, организаций коммунального комплекса, которыми предусмотрены мероприятия по строительству, реконструкции инженерного сооружения, в случае, если подано ходатайство об установлении публичного сервитута в целях строительства или реконструкции указанного инженерного сооружения;

– реквизиты решения об изъятии земельного участка для государственных или муниципальных нужд в случае, если подается ходатайство об установлении публичного сервитута в целях реконструкции инженерных сооружений, которые переносятся в связи с изъятием для государственных или муниципальных нужд земельного участка, на котором они расположены, за исключением случаев подачи указанного ходатайства одновременно с ходатайством об изъятии земельного участка для государственных или муниципальных нужд;

– сведения о проекте организации строительства, который является разделом проектной документации объекта капитального строительства, и в составе которого определяются в том числе места временного складирования строительных и иных материалов, размещения строительной техники, возведения некапитальных строений, сооружений на срок строительства, в случае установления публичного сервитута для целей, предусмотренных подпунктом 2 пункта 1.1.2 Административного регламента;

– сведения о договоре о подключении (технологическом присоединении) к электрическим сетям, тепловым сетям, водопроводным сетям, сетям водоснабжения и (или) водоотведения, сетям газоснабжения с указанием сторон такого договора и сроков технологического присоединения, в целях исполнения которого требуется размещение инженерного сооружения, если подано ходатайство об установлении публичного сервитута в целях размещения инженерного сооружения, необходимого для подключения (технологического присоединения) объекта капитального строительства к сетям инженерно-технического обеспечения, и размещение инженерного сооружения не предусмотрено документами, указанными в подпунктах 1 и 2 настоящего пункта;

– сведения о договоре, предусмотренном статьей 19 Федерального закона от 08.11.2007 № 257-ФЗ «Об автомобильных дорогах и о дорожной деятельности в Российской Федерации и о внесении изменений в отдельные законодательные акты Российской Федерации», в случае, если подано ходатайство об установлении публичного сервитута в целях, предусмотренных подпунктом 4.1 пункта 1.2.1 Административного регламента;

– сведения о договоре, на основании которого осуществляются реконструкция, капитальный ремонт существующих линейных объектов в связи с планируемыми строительством, реконструк-

цией или капитальным ремонтом объектов капитального строительства, в случае, если ходатайство об установлении публичного сервитута подано для указанных целей;

– реквизиты государственных, муниципальных программ, предусматривающих создание и (или) развитие телекоммуникационной инфраструктуры, соглашений, заключаемых оператором связи с органом государственной власти или органом местного самоуправления, либо инвестиционного плана оператора связи, предусматривающего размещение или капитальный ремонт линий и сооружений связи.

При отсутствии решения об утверждении проекта планировки территории, предусматривающего размещение инженерного сооружения, автомобильной дороги, железнодорожных путей, а также решения об утверждении проекта планировки территории, предусматривающего размещение инженерного сооружения, автомобильной дороги, железнодорожных путей, обоснование необходимости установления публичного сервитута должно также содержать:

– расчеты и доводы, касающиеся наиболее целесообразного способа установления публичного сервитута, в том числе с учетом необходимости обеспечения безопасной эксплуатации инженерного сооружения, в целях размещения или капитального ремонта которого подано ходатайство об установлении публичного сервитута, обеспечения безопасности населения, существующих зданий, сооружений, а также соблюдения требований, установленных пунктами 8 и 9 статьи 23 Земельного кодекса Российской Федерации;

– обоснование невозможности размещения инженерного сооружения на земельных участках общего пользования или в границах земель общего пользования, территории общего пользования, на землях и (или) земельном участке, находящихся в государственной или муниципальной собственности и не предоставленных гражданам или юридическим лицам (а в случаях, предусмотренных пунктом 5 статьи 39.39 Земельного кодекса Российской Федерации, также обоснование невозможности размещения инженерного сооружения на земельных участках, относящихся к имуществу общего пользования), таким образом, чтобы протяженность указанного инженерного сооружения не превышала в два и более раза протяженность такого инженерного сооружения в случае его размещения на земельных участках, принадлежащих гражданам и юридическим лицам.

Требования к форме ходатайства об установлении публичного сервитута, содержанию обоснования необходимости установления публичного сервитута установлены приказом Росреестра от 19.04.2022 № П/0150 «Об утверждении требований к форме ходатайства об установлении публичного сервитута, содержанию обоснования необходимости установления публичного сервитута»;

2) подготовленные в форме электронного документа сведения о границах территории, в отношении которой устанавливается публичный сервитут (далее – границы публичного сервитута), включающие графическое описание местоположения границ публичного сервитута и перечень координат характерных точек этих границ в системе координат, установленной для ведения Единого государственного реестра недвижимости;

3) копия соглашения, заключенного между заявителем и собственником линейного объекта, расположенного на земельном участке и (или) землях, в отношении которых подано ходатайство об установлении публичного сервитута, о технических требованиях и условиях, подлежащих обязательному исполнению при реконструкции, капитальном ремонте или сносе указанного линейного объекта, в случае, если осуществление публичного сервитута повлечет необходимость реконструкции, капитального ремонта или сноса указанного линейного объекта;

4) копии документов, подтверждающих право на инженерное сооружение, если подано ходатайство об установлении публичного сервитута для реконструкции или эксплуатации указанного сооружения, реконструкции или капитального ремонта его участка (части), при условии, что такое право не зарегистрировано;

5) документ, подтверждающий полномочия представителя заявителя, в случае, если с ходатайством об установлении публичного сервитута обращается представитель заявителя;

6) копия договора о прокладке, переустройстве, переносе инженерных коммуникаций, их эксплуатации в случае, если ходатайство об установлении публичного сервитута подано в целях, предусмотренных подпунктом 4.1 пункта 1.1.2 Административного регламента;

7) копия договора, на основании которого осуществляются реконструкция, капитальный ремонт линейных объектов в связи с планируемыми строительством, реконструкцией или капитальным ремонтом объектов капитального строительства, в случае, если ходатайство об установлении публичного сервитута подано лицом, указанным в подпункте 4.2 статьи 39.40 Земельного кодекса Российской Федерации;

8) копия договора о подключении (технологическом присоединении) к сетям инженерно-технического обеспечения с указанием сторон такого договора и сроков технологического присоединения в случае, если ходатайство об установлении публичного сервитута подано в целях размещения инженерного сооружения, необходимого для подключения (технологического присоединения) объекта капитального строительства к сетям инженерно-технического обеспечения;

9) копия проекта организации строительства, который является разделом проектной документации объекта капитального строительства и в составе которого определяются в том числе места временного складирования строительных и иных материалов, размещения строительной техники, возведения некапитальных строений, сооружений на срок строительства, в случае, если ходатайство об установлении публичного сервитута подано в целях, предусмотренных подпунктом 2 статьи 39.37 Земельного кодекса Российской Федерации».

1.5. Пункт 2.8 раздела 2 «Стандарт предоставления муниципальной услуги» изложить в новой редакции:

«2.8. Исчерпывающий перечень оснований для отказа в предоставлении муниципальной услуги.

Уполномоченный орган в срок не более 5 рабочих дней со дня поступления ходатайства об установлении публичного сервитута возвращает его без рассмотрения с указанием причины принятого решения при наличии следующих обстоятельств:

1) ходатайство подано в орган исполнительной власти или орган местного самоуправления, не уполномоченные на установление публичного сервитута для целей, указанных в ходатайстве;

2) заявитель не является лицом, предусмотренным пунктом 1.2.1 Административного регламента;

3) подано ходатайство об установлении публичного сервитута в целях, не предусмотренных пунктом 1.1.2 Административного регламента;

4) к ходатайству об установлении публичного сервитута не приложены документы, предусмотренные подпунктами 2–9 пункта 2.6.1.1 Административного регламента;

5) ходатайство об установлении публичного сервитута и приложенные к нему документы не соответствуют требованиям, установленным федеральным органом исполнительной власти, осуществляющим функции по выработке государственной политики и нормативно-правовому регулированию в сфере земельных отношений».

1.6. Пункт 2.9 раздела 2 «Стандарт предоставления муниципальной услуги» изложить в новой редакции:

«2.9. Исчерпывающий перечень оснований для отказа в установлении публичного сервитута.

1) в ходатайстве об установлении публичного сервитута отсутствуют сведения, предусмотренные статьей 39.41 Земельного кодекса Российской Федерации, или содержащееся в ходатайстве об установлении публичного сервитута обоснование необходимости установления публичного сервитута не соответствует требованиям, установленным в соответствии с пунктами 2 и 3 статьи 39.41 Земельного кодекса Российской Федерации;

2) не соблюдены условия установления публичного сервитута, предусмотренные статьями 23 и 39.39 Земельного кодекса Российской Федерации;

3) осуществление деятельности, для обеспечения которой испрашивается публичный сервитут, запрещено в соответствии с требованиями федеральных законов, технических регламентов и (или) иных нормативных правовых актов на определенных землях, территориях, в определенных зонах, в границах которых предлагается установить публичный сервитут;

4) осуществление деятельности, для обеспечения которой испрашивается публичный сервитут, а также вызванные указанной деятельностью ограничения прав на землю повлекут невозможность использования или существенное затруднение в использовании земельного участка и (или) расположенного на нем объекта недвижимого имущества в соответствии с их разрешенным использованием в течение более чем трех месяцев в отношении земельных участков, предназначенных для жилищного строительства (в том числе индивидуального жилищного строительства), ведения личного подсобного хозяйства, гражданами садоводства или огородничества для собственных нужд, или одного года в отношении иных земельных участков. Положения настоящего подпункта не применяются в отношении земельных участков, находящихся в государственной или муниципальной собственности и не предоставленных гражданам или юридическим лицам»;

5) осуществление деятельности, для обеспечения которой подано ходатайство об установлении публичного сервитута, повлечет необходимость реконструкции (переноса), сноса линейного объекта или иного сооружения, размещенных на земельном участке и (или) землях, указанных в ходатайстве, и не предоставлено соглашение в письменной форме между заявителем и собственником данных линейного объекта, сооружения об условиях таких реконструкции (переноса), сноса;

6) границы публичного сервитута не соответствуют предусмотренной документацией по планировке территории зоне размещения инженерного сооружения, автомобильной дороги, железнодорожных путей в случае подачи ходатайства об установлении публичного сервитута в целях, предусмотренных подпунктами 1, 3–4.1 и 6 статьи 39.37 Земельного кодекса Российской Федерации, за исключением случая установления публичного сервитута в целях капитального ремонта инженерных сооружений, являющихся линейными объектами, а также в целях капитального ремонта участков (частей) таких инженерных сооружений;

7) установление публичного сервитута в границах, указанных в ходатайстве, препятствует размещению иных объектов, предусмотренных утвержденным проектом планировки территории;

8) публичный сервитут испрашивается в целях реконструкции инженерного сооружения, которое предполагалось перенести в связи с изъятием земельного участка для государственных или муниципальных нужд, и принято решение об отказе в удовлетворении ходатайства об изъятии такого земельного участка для государственных или муниципальных нужд.

1.7. Подпункт 5 пункта 3.4.5 раздела 3 «Состав, последовательность и сроки выполнения административных процедур, требования к порядку их выполнения, в том числе особенности выполнения административных процедур в электронной форме, а также особенности выполнения административных процедур в МФЦ» изложить в новой редакции:

«5) срок публичного сервитута.

Публичный сервитут устанавливается на срок, указанный в ходатайстве об установлении публичного сервитута, с учетом следующих ограничений:

– от десяти до сорока девяти лет в случае установления публичного сервитута в целях, предусмотренных подпунктами 1, 3–4.1 пункта 1.1.2 Административного регламента;

– на срок строительства, реконструкции, ремонта инженерных сооружений, объектов транспортной инфраструктуры федерального, регионального или местного значения в случае установления публичного сервитута в целях, предусмотренных подпунктом 1.1.2 Административного регламента;

– на срок не более одного года в случае установления публичного сервитута в целях, предусмотренных подпунктом 5 пункта 1.1.2 Административного регламента;

– на срок реконструкции, капитального ремонта участков (частей) инженерных сооружений, являющихся линейными объектами, в случае установления публичного сервитута в целях, предусмотренных подпунктом 6 статьи 39.37 Земельного кодекса Российской Федерации.

2. Управлению по организационной и кадровой работе администрации городского округа – город Волжский Волгоградской области:

– разместить настоящее постановление на официальном сайте администрации городского округа – город Волжский Волгоградской области;

– направить настоящее постановление в комитет юстиции Волгоградской области для включения в регистр муниципальных нормативных правовых актов Волгоградской области.

3. Контроль за исполнением настоящего постановления возложить на исполняющего обязанности заместителя главы городского округа – город Волжский Волгоградской области А.В. Попову.

*Глава городского округа
И.Н. Воронин*

АДМИНИСТРАЦИЯ ГОРОДСКОГО ОКРУГА – ГОРОД ВОЛЖСКИЙ ВОЛГОГРАДСКОЙ ОБЛАСТИ

ПОСТАНОВЛЕНИЕ

от 03.11.2023

№6410

Об утверждении административного регламента предоставления муниципальной услуги «Предоставление водных объектов или их частей, находящихся в собственности городского округа – город Волжский Волгоградской области, в пользование на основании решений о предоставлении водных объектов в пользование»

В соответствии с Федеральным законом от 06.10.2003 № 131-ФЗ «Об общих принципах организации местного самоуправления в Российской Федерации», Федеральным законом от 27.07.2010 № 210-ФЗ «Об организации предоставления государственных и муниципальных услуг», постановлением Правительства Российской Федерации от 18.02.2023 № 274 «О порядке подготовки и заключения договора водопользования, внесении изменений в некоторые акты Правительства Российской Федерации и признании утратившими силу некоторых актов и отдельных положений некоторых актов Правительства Российской Федерации», руководствуясь постановлением администрации городского округа – город Волжский Волгоградской области от 27.07.2016 № 4477 «О разработке и утверждении административных регламентов предоставления муниципальных услуг и ведении реестра муниципальных услуг (функций)», Уставом городского округа – город Волжский Волгоградской области,

ПОСТАНОВЛЯЮ:

1. Утвердить административный регламент предоставления муниципальной услуги «Предоставление водных объектов или их частей, находящихся в собственности городского округа – город Волжский Волгоградской области, в пользование на основании решений о предоставлении водных объектов в пользование» (приложение).

2. Признать утратившими силу постановления администрации городского округа – город Волжский Волгоградской области:

– от 26.12.2022 № 7756 «Об утверждении административного регламента предоставления муниципальной услуги «Предоставление водных объектов или их частей, находящихся в собственности городского округа – город Волжский Волгоградской области, в пользование на основании решений о предоставлении водных объектов в пользование»;

– от 23.06.2023 № 3596 «О внесении изменений в административный регламент предоставления муниципальной услуги «Предоставление водных объектов или их частей, находящихся в собственности городского округа – город Волжский Волгоградской области, в пользование на основании решений о предоставлении водных объектов в пользование», утвержденный постановлением администрации городского округа – город Волжский Волгоградской области от 26.12.2022 № 7756».

3. Управлению по организационной и кадровой работе администрации городского округа – город Волжский Волгоградской области:

– разместить настоящее постановление на официальном сайте администрации городского округа – город Волжский Волгоградской области;

– направить настоящее постановление в комитет юстиции Волгоградской области для включения в регистр муниципальных нормативных правовых актов Волгоградской области.

4. Автономному муниципальному учреждению «Редакция газеты «Волжская правда» опубликовать настоящее постановление в газете «Волжский муниципальный вестник».

5. Контроль за исполнением настоящего постановления возложить на исполняющего обязанности заместителя главы городского округа – город Волжский Волгоградской области А.В. Попову.

Приложение
к постановлению администрации
городского округа – город Волжский
Волгоградской области
от 03.11.2023 №6410

Административный регламент
предоставления муниципальной услуги
«Предоставление водных объектов или их частей, находящихся
в собственности городского округа – город Волжский Волгоградской области, в пользование
на основании решений о предоставлении водных объектов в пользование»

1. Общие положения

1.1. Предмет регулирования.

Настоящий административный регламент устанавливает порядок предоставления муниципальной услуги «Предоставление водных объектов или их частей, находящихся в собственности городского округа – город Волжский Волгоградской области, в пользование на основании решений о предоставлении водных объектов в пользование» (далее – муниципальная услуга) и стандарт предоставления муниципальной услуги, в том числе определяет сроки и последовательность выполнения административных процедур при предоставлении муниципальной услуги администрации городского округа – город Волжский Волгоградской области.

1.2. Заявителями на получение муниципальной услуги являются физические и юридические лица, а также их представители, действующие на основании полномочий, определенных в соответствии с законодательством Российской Федерации, обратившиеся с заявлением о предоставлении муниципальной услуги (далее – заявитель).

1.3. В соответствии с Водным кодексом Российской Федерации (далее – ВК РФ) на основании решения о предоставлении водных объектов в пользование водные объекты или их части (далее – водные объекты), находящиеся в собственности муниципальных образований, предоставляются в пользование для:

а) обеспечения обороны страны и безопасности государства;

б) сброса сточных вод;

в) строительства и реконструкции гидротехнических сооружений;

г) создания стационарных и плавучих (подвижных) буровых установок (платформ), морских плавучих (передвижных) платформ, морских стационарных платформ и искусственных островов;

д) строительства и реконструкции мостов, подводных переходов, трубопроводов и других линейных объектов, если такие строительство и реконструкция связаны с изменением дна и берегов поверхностных водных объектов;

е) разведки и добычи полезных ископаемых;

ж) проведения дноуглубительных, взрывных, буровых и других работ, связанных с изменением дна и берегов поверхностных водных объектов, за исключением случаев, предусмотренных частью 2 статьи 47 ВК РФ;

з) удаления затонувшего имущества;

и) сплава древесины (лесоматериалов);

к) забора (изъятия) водных ресурсов из водных объектов для гидромелиорации земель;

л) забора (изъятия) водных ресурсов из водных объектов и сброса сточных вод для осуществления аквакультуры (рыбоводства);

м) осуществление прудовой аквакультуры (рыбоводства) в прудах, образованных водонапорными сооружениями на водотоках и с акваторией площадью не более 200 гектаров, а также на водных объектах, используемых в процессе функционирования мелиоративных систем;

н) осуществления прудовой аквакультуры (рыбоводства) на водных объектах с акваторией площадью больше 200 гектаров, образованных до 1980 года водоподпорными сооружениями на водотоках.

1.4. Порядок информирования заявителей о предоставлении муниципальной услуги.

1.4.1. Сведения о месте нахождения, контактных телефонах и графике администрации городского округа – город Волжский Волгоградской области, комитета земельных ресурсов и градостроительства администрации городского округа – город Волжский Волгоградской области, государственного казенного учреждения Волгоградской области «Многофункциональный центр предоставления государственных и муниципальных услуг» (далее – МФЦ):

– администрация городского округа – город Волжский Волгоградской области осуществляет прием заявлений и документов по адресу: 404130, Волгоградская область, г. Волжский, пр-кт им. Ленина, 21, в соответствии с графиком: понедельник – пятница с 11:00 до 13:00 час., с 14:00 до 16:00 час.

Официальный сайт администрации городского округа – город Волжский Волгоградской области в информационно-телекоммуникационной сети Интернет: www.admvol.ru, электронный адрес: ag_volj@volganet.ru;

– комитет земельных ресурсов и градостроительства администрации городского округа – город Волжский Волгоградской области осуществляет прием заявлений и документов по адресу: 404130, Волгоградская область, г. Волжский, пр-кт им. Ленина, 19, в соответствии с графиком: понедельник, четверг – с 14:00 до 17:00 час.;

вторник, пятница – с 9:00 до 13:00 час.;

суббота, воскресенье – выходные дни.

Электронный адрес: kzig@admvol.ru.

Справочные телефоны: 8 (8443) 42-13-28, 42-13-29.

МФЦ осуществляет прием заявлений и документов от физических лиц по адресам:

404130, г. Волжский, пр. им. Ленина, 19, тел. 8 (8443) 56-88-87, 8(8443) 56-88-86;

404110, г. Волжский, ул. Космонавтов, 12, тел. 8 (8443) 56-88-91, 8 (8443) 56-88-95;

404131, г. Волжский, ул. Оломоуцкая, 68, тел. 8 (8443) 56-88-94, 8 (8443) 56-88-92;

404102, г. Волжский, бул. Профсоюзов, 30, тел. 8 (8443) 56-88-90, 8 (8443) 56-88-89;

400066, Волгоград, ул. Комсомольская, 10, тел. 8 (8442) 92-40-15,

в соответствии с графиком работы:

понедельник – пятница – с 09:00 до 20:00 час., без перерыва;

суббота – с 09:00 до 15:30 час.

МФЦ осуществляет прием заявлений и документов от юридических лиц и индивидуальных предпринимателей по адресам:

404130, г. Волжский, пр. им. Ленина, 19, тел. 8 (8443) 56-88-87, 8(8443) 56-88-86;

404131, г. Волжский, ул. Мира, 71, тел. 8 (8443) 56-96-32;

404130, г. Волжский, ул. Фонтанная, 5, – в соответствии с графиком работы: понедельник – пятница с 09:00 до 18:00 час., без перерыва.

Электронный адрес МФЦ: mfc34@volganet.ru.

Информацию о местонахождении и графиках работы МФЦ также можно получить с использованием государственной информационной системы «Единый портал сети центров и офисов «Мои Документы» (МФЦ) Волгоградской области» (<http://mfc.volganet.ru>).

1.4.2. Информацию о порядке предоставления муниципальной услуги заявитель может получить:

– непосредственно в комитете земельных ресурсов и градостроительства администрации городского округа – город Волжский Волгоградской области, МФЦ (информационные стенды, устное информирование по телефону, а также на личном приеме муниципальными служащими комитета земельных ресурсов и градостроительства администрации городского округа – город Волжский Волгоградской области, работниками МФЦ);

– по почте, в том числе электронной (ag_volj@volganet.ru, kzig@admvol.ru), в случае письменного обращения заявителя;

– в сети Интернет на официальном сайте администрации (www.admvol.ru), в федеральной государственной информационной системе «Единый портал государственных и муниципальных услуг (функций)» (далее – Единый портал государственных и муниципальных услуг) (www.gosuslugi.ru).

2. Стандарт предоставления муниципальной услуги

2.1. Наименование муниципальной услуги: «Предоставление водных объектов или их частей, находящихся в собственности городского округа – город Волжский Волгоградской области, в пользование на основании решений о предоставлении водных объектов в пользование»



дно объекта в пользование с использованием Единого портала государственных и муниципальных услуг заявление и прилагаемые к нему документы могут быть представлены в уполномоченный орган заявителем непосредственно либо через МФЦ, а также направлены по почте ценным письмом с уведомлением о вручении и описью вложения.

2.6.2. Перечень документов, необходимых для переоформления решения о предоставлении водного объекта в пользование путем выдачи нового решения.

Решение о предоставлении водного объекта в пользование подлежит переоформлению путем выдачи нового решения уполномоченным органом, ранее выдавшим решение, при условии неизменности условий использования водного объекта, содержащихся в решении, в следующих случаях:

- а) изменение наименования, адреса места нахождения заявителя – юридического лица;
- б) изменение фамилии, или имени, или отчества (при наличии), места регистрации заявителя, данных документа, удостоверяющего его личность, – физического лица или индивидуального предпринимателя;
- в) обнаружение технических ошибок в решении о предоставлении водного объекта в пользование, не относящихся к условиям использования водного объекта;
- г) замена лица в результате замещения активов должника-заявителя согласно пункту 1 статьи 141 Федерального закона от 26.10.2002 № 127-ФЗ «О несостоятельности (банкротстве)»;
- д) реорганизация заявителя – юридического лица;
- е) заключение договора купли-продажи, концессионного соглашения об осуществлении деятельности, договора аренды в отношении объектов, предназначенных для осуществления водопользования.

2.6.2.1. Заявитель представляет в уполномоченный орган заявление о переоформлении решения путем выдачи нового решения о предоставлении водного объекта в пользование (далее – заявление о выдаче нового решения, заявление).

В случаях, предусмотренных подпунктами «а»–«в» пункта 2.6.2 настоящего административного регламента, с заявлением о переоформлении решения путем выдачи нового решения обращается лицо, которому предоставлено право пользования водным объектом на основании решения о предоставлении водного объекта в пользование.

В случаях, предусмотренных подпунктами «г»–«е» 2.6.2 настоящего административного регламента, с совместным заявлением о переоформлении решения путем выдачи нового решения обращаются лицо, которому предоставлено право пользования водным объектом на основании решения о предоставлении водного объекта в пользование, и его правопреемник.

2.6.2.2. В заявлении о выдаче нового решения указываются:

- сведения о водопользователе;
- регистрационный номер решения о предоставлении водного объекта в пользование в государственном водном реестре;
- основание необходимости получения нового решения о предоставлении водного объекта в пользование.

К заявлению о выдаче нового решения заявитель самостоятельно прилагает:

- копию документа, удостоверяющего личность, – для физического лица, в том числе не являющегося резидентом Российской Федерации (в случае представления заявления в уполномоченный орган непосредственно либо через МФЦ, а также направления по почте ценным письмом с уведомлением о вручении и описью вложения);
- согласие на обработку персональных данных (для физических лиц) (в случае представления заявления в уполномоченный орган непосредственно либо через МФЦ, а также направления по почте ценным письмом с уведомлением о вручении и описью вложения);
- документ, подтверждающий полномочия лица на осуществление действий от имени заявителя (в случае представления заявления в уполномоченный орган представителем юридического лица непосредственно либо через МФЦ или направления по почте ценным письмом с уведомлением о вручении и описью вложения, если это лицо не является законным представителем юридического лица, под которым понимаются его руководитель или иное лицо, признанное в соответствии с законодательством Российской Федерации или учредительными документами органом юридического лица, сведения о которых содержатся в выписке из единого государственного реестра юридических лиц).

2.6.2.3. Заявление о выдаче нового решения представляется заявителем в уполномоченный орган в форме электронного документа с использованием Единого портала государственных и муниципальных услуг, в том числе путем использования интерактивной формы заявления. В этом случае заявление подписывается электронной подписью уполномоченного лица в соответствии с законодательством Российской Федерации.

Интерактивная форма заявления о выдаче нового решения может быть направлена с использованием Единого портала государственных и муниципальных услуг представителями юридических лиц, чей профиль подтвержден в единой системе идентификации и аутентификации.

В случае если отсутствует техническая возможность для подачи заявления о выдаче нового решения с использованием Единого портала государственных и муниципальных услуг, заявление и документы, предусмотренные пунктом 2.6.2.2 настоящего административного регламента, могут быть направлены в уполномоченный орган заявителем непосредственно либо через МФЦ или направлены по почте ценным письмом с уведомлением о вручении и описью вложения.

2.6.3. Перечень документов, необходимых для досрочного прекращения предоставленного права пользования водным объектом в связи с отказом водопользователя от дальнейшего использования водного объекта или в связи с изменением параметров водопользования.

2.6.3.1. Заявитель представляет в уполномоченный орган заявление об отказе от дальнейшего использования водного объекта, предоставленного в пользование (далее – заявление об отказе от использования водного объекта, заявление), в котором указываются:

- сведения о водопользователе;
- регистрационный номер решения о предоставлении водного объекта в пользование в государственном водном реестре;
- основание для досрочного прекращения права пользования водным объектом.

К заявлению могут быть приложены документы, подтверждающие основание для досрочного прекращения права пользования водным объектом.

2.6.3.2. Заявление об отказе от использования водного объекта представляется водопользователем в уполномоченный орган в форме электронного документа с использованием Единого портала государственных и муниципальных услуг, в том числе путем использования интерактивной формы заявления. В этом случае заявление подписывается электронной подписью уполномоченного лица в соответствии с законодательством Российской Федерации.

Интерактивная форма заявления об отказе от использования водного объекта может быть направлена с использованием Единого портала государственных и муниципальных услуг представителями юридических лиц, чей профиль подтвержден в единой системе идентификации и аутентификации.

В случае отсутствия технической возможности для подачи заявления об отказе от использования водного объекта с использованием Единого портала государственных и муниципальных услуг заявление может быть представлено в уполномоченный орган, который выдал решение о предоставлении водного объекта в пользование, заявителем непосредственно либо через МФЦ или направлено по почте ценным письмом с уведомлением о вручении и описью вложения.

2.6.4. Уполномоченный орган не вправе требовать от заявителя:

- а) представления документов и информации или осуществления действий, представление или осуществление которых не предусмотрено нормативными правовыми актами, регулирующими отношения, возникающие в связи с предоставлением муниципальных услуг;
- б) представления документов и информации, которые находятся в распоряжении органа, предоставляющего муниципальную услугу, иных государственных органов, органов местного самоуправления либо подведомственных государственным органам или органам местного самоуправления организаций, участвующих в предоставлении государственных и муниципальных услуг, в соответствии с нормативными правовыми актами Российской Федерации, нормативными правовыми актами Волгоградской области, муниципальными правовыми актами, за исключением документов, включенных в определенный частью 6 статьи 7 Федерального закона № 210-ФЗ перечень документов. Заявитель вправе представить указанные документы и информацию по собственной инициативе;
- в) осуществления действий, в том числе согласований, необходимых для получения государственных и муниципальных услуг и связанных с обращением, необходимых для получения государственных органов, органов местного самоуправления, организации, за исключением получения услуг и получения документов и информации, предоставляемых в результате предоставления таких услуг, включенных в перечень услуг, которые являются необходимыми и обязательными для предоставления

муниципальных услуг, утвержденный Городским положением от 08.07.2011 № 179-ВГД «Перечень услуг, которые являются необходимыми и обязательными для предоставления муниципальных услуг и предоставляются организациями, участвующими в предоставлении муниципальных услуг, и определены размера платы за их оказание» (принято постановлением Волгоградской Думы Волгоградской обл. от 30.06.2011 № 36/20);

г) представления документов и информации, отсутствие и (или) недостоверность которых не указывались при первоначальном отказе в приеме документов, необходимых для предоставления муниципальной услуги, либо в предоставлении муниципальной услуги, за исключением следующих случаев:

- изменение требований нормативных правовых актов, касающихся предоставления муниципальной услуги, после первоначальной подачи заявления о предоставлении муниципальной услуги;
- наличие ошибок в заявлении о предоставлении муниципальной услуги и документах, поданных заявителем после первоначального отказа в приеме документов, необходимых для предоставления муниципальной услуги, либо в предоставлении муниципальной услуги и не включенных в представленный ранее комплект документов;
- истечение срока действия документов или изменение информации после первоначального отказа в приеме документов, необходимых для предоставления муниципальной услуги, либо в предоставлении муниципальной услуги;
- выявление документально подтвержденного факта (признаков) ошибочного или противоправного действия (бездействия) должностного лица органа, предоставляющего муниципальную услугу, муниципального служащего, работника многофункционального центра, работника организации, предусмотренной частью 1.1 статьи 16 Федерального закона № 210-ФЗ, при первоначальном отказе в приеме документов, необходимых для предоставления муниципальной услуги, либо в предоставлении муниципальной услуги, о чем в письменном виде за подписью руководителя органа, предоставляющего муниципальную услугу, руководителя многофункционального центра при первоначальном отказе в приеме документов, необходимых для предоставления муниципальной услуги, либо руководителя организации, предусмотренной частью 1.1 статьи 16 Федерального закона № 210-ФЗ, уведомляется заявитель, а также приносятся извинения за доставленные неудобства;

д) представления на бумажном носителе документов и информации, электронные образы которых ранее были заверены в соответствии с пунктом 7.2 части 1 статьи 16 Федерального закона № 210-ФЗ, за исключением случаев, если нанесение отметок на такие документы либо их изъятие является необходимым условием предоставления муниципальной услуги, и иных случаев, установленных федеральными законами.

2.6.5. Требования к оформлению документов, в том числе в электронной форме.

2.6.5.1. Документы, представляемые заявителем на бумажном носителе должны отвечать следующим требованиям:

- документы имеют надлежащие подписи сторон или определенных законодательством должностных лиц;
- тексты документов написаны разборчиво;
- документы заполнены в полном объеме;
- документы не имеют повреждений, наличие которых не позволяет однозначно истолковать их содержание.

Копии документов заверяются должностным лицом уполномоченного органа, осуществляющим их прием.

2.6.5.2. Заявление в форме электронного документа подписывается по выбору заявителя:

- простой электронной подписью заявителя (представителя заявителя);
- усиленной (квалифицированной, неквалифицированной) электронной подписью заявителя (представителя заявителя).

Сертификат ключа проверки усиленной неквалифицированной электронной подписи должен быть создан и использоваться в инфраструктуре, обеспечивающей информационно-технологическое взаимодействие информационных систем, используемых для предоставления государственных и муниципальных услуг в электронной форме, которая создается и проверяется с использованием средств электронной подписи и средств удостоверяющего центра, имеющих подтверждение соответствия требованиям, установленным федеральным органом исполнительной власти в области обеспечения безопасности, а также при наличии у владельца сертификата ключа проверки ключа простой электронной подписи, выданного ему при личном приеме.

В случае обращения заявителя с использованием информационно-телекоммуникационной сети «Интернет» к заявлению в форме электронного документа прилагается копия документа, удостоверяющего личность заявителя (удостоверяющего личность представителя заявителя, если заявление представляется представителем заявителя) в виде электронного образа такого документа.

Представление данного документа не требуется в случае представления заявления в форме электронного документа посредством отправки через личный кабинет Единого портала государственных и муниципальных услуг.

В случае представления заявления в форме электронного документа представителем заявителя, действующим на основании доверенности к заявлению также прилагается доверенность в виде электронного образа такого документа.

2.7. Заявителю направляется уведомление об отказе в приеме к рассмотрению заявления в случае, если при обращении за предоставлением муниципальной услуги в электронной форме в результате проверки усиленной квалифицированной электронной подписи (далее – квалифицированная подпись) выявлено несоблюдение установленных статьей 11 Федерального закона от 06.04.2011 № 63-ФЗ «Об электронной подписи» условий признания ее действительности.

2.8. Исчерпывающий перечень оснований для приостановления предоставления муниципальной услуги или отказа в предоставлении муниципальной услуги.

2.8.1. Основания для приостановления предоставления муниципальной услуги.

Уполномоченный орган приостанавливает предоставление муниципальной услуги в следующих случаях:

- заявление заполнено с нарушением требований пункта 2.6.1.1 настоящего административного регламента;
- документы представлены не в полном объеме;
- документы представлены в нечитаемом виде.

2.8.2. Основания для отказа в предоставлении муниципальной услуги.

Уполномоченный орган отказывает в предоставлении водного объекта в пользование в следующих случаях:

- а) непредставление заявителем доработанных документов в течение 5 рабочих дней в соответствии с пунктом 3.3 настоящего административного регламента;
- б) получен отказ органов и организаций, указанных в пункте 3.6.2 настоящего административного регламента, в согласовании условий использования водного объекта;
- в) несоответствие указанных заявителем параметров водопользования установленным схемами комплексного использования и охраны водных объектов квотам забора (изъятия) водных ресурсов и сброса сточных вод, а также нормативам допустимого воздействия на водные объекты;
- г) водный объект, указанный в заявлении о предоставлении водного объекта в пользование, предоставлен в обособленное водопользование;
- д) использование водного объекта в заявленных целях запрещено или ограничено в соответствии с законодательством Российской Федерации;
- е) информация о заявителе включена в реестр недобросовестных водопользователей и участников аукциона на право заключения договора водопользования (далее – Реестр недобросовестных водопользователей).

2.9. Муниципальная услуга предоставляется бесплатно.

2.10. Максимальное время ожидания в очереди при подаче заявления и при получении результата предоставления муниципальной услуги составляет 15 минут.

2.11. Срок регистрации заявления и прилагаемых к нему документов составляет:

- на личном приеме граждан – не более 15 минут;
- при поступлении заявления и документов по почте, посредством Единого портала государственных и муниципальных услуг или через МФЦ – в течение 1 рабочего дня, следующего за днем поступления заявления в уполномоченный орган.

2.12. Требования к помещениям, в которых предоставляется муниципальная услуга, к залу ожидания, местам для заполнения запросов о предоставлении муниципальной услуги, информационным стендам с образцами их заполнения и перечнем документов, необходимых для предоставления муниципальной услуги, в том числе к обеспечению доступности для инвалидов



указанных объектов в соответствии с законодательством Российской Федерации о социальной защите инвалидов.

2.12.1. Требования к помещениям, в которых предоставляется муниципальная услуга.

Помещения, в которых предоставляется муниципальная услуга, обеспечиваются необходимыми для предоставления муниципальной услуги оборудованием (компьютерами, средствами связи, оргтехникой), канцелярскими принадлежностями, информационными и справочными материалами, наглядной информацией, стульями и столами).

Помещения уполномоченного органа должны соответствовать санитарно-эпидемиологическим правилам и нормативам постановления Главного государственного санитарного врача Российской Федерации от 02.12.2020 № 40 «Об утверждении санитарных правил СП 2.2.3670-20 «Санитарно-эпидемиологические требования к условиям труда» и быть оборудованы средствами пожаротушения.

Вход и выход из помещений оборудуются соответствующими указателями.

Вход в уполномоченный орган оборудуется информационной табличкой (вывеской), содержащей информацию о наименовании, месте нахождения и режиме работы.

Кабинеты оборудуются информационной табличкой (вывеской), содержащей информацию о наименовании уполномоченного органа (структурного подразделения), осуществляющего предоставление муниципальной услуги.

2.12.2. Требования к местам ожидания.

Места ожидания должны соответствовать комфортным условиям для заявителей и оптимальным условиям работы специалистов уполномоченного органа.

Места ожидания должны быть оборудованы стульями, кресельными секциями, скамьями.

2.12.3. Требования к местам приема заявителей.

Прием заявителей осуществляется в специально выделенных для этих целей помещениях.

Каждое рабочее место специалистов уполномоченного органа должно быть оборудовано персональным компьютером с возможностью доступа к необходимым информационным базам данных, печатающим и копирующим устройствам.

При организации рабочих мест должна быть предусмотрена возможность свободного входа и выхода специалистов уполномоченного органа из помещения при необходимости.

Места сдачи и получения документов заявителями, места для информирования заявителей и заполнения необходимых документов оборудуются стульями (креслами) и столами и обеспечиваются писчей бумагой и письменными принадлежностями.

2.12.4. Требования к информационным стендам.

В помещениях уполномоченного органа, предназначенных для работы с заявителями, размещаются информационные стенды, обеспечивающие получение информации о предоставлении муниципальной услуги.

На информационных стендах, официальном сайте уполномоченного органа размещаются следующие информационные материалы:

- извлечения из законодательных и нормативных правовых актов, содержащих нормы, регулирующие деятельность по исполнению муниципальной услуги;
- текст настоящего административного регламента;
- информация о порядке исполнения муниципальной услуги;
- перечень документов, необходимых для предоставления муниципальной услуги;
- формы и образцы документов для заполнения;
- сведения о месте нахождения и графике работы уполномоченного органа и МФЦ;
- справочные телефоны;
- адреса электронной почты и адреса Интернет-сайтов;
- информация о месте личного приема, а также об установленных для личного приема днях и часах.

При изменении информации по исполнению муниципальной услуги осуществляется ее периодическое обновление.

Визуальная, текстовая и мультимедийная информация о порядке предоставления муниципальной услуги размещается на информационном стенде или информационном терминале (устанавливается в удобном для граждан месте), на Едином портале государственных и муниципальных услуг, а также на официальном сайте уполномоченного органа (www.admvol.ru).

Оформление визуальной, текстовой и мультимедийной информации о порядке предоставления муниципальной услуги должно соответствовать оптимальному и слуховому восприятию этой информации гражданами.

2.12.5. Требования к обеспечению доступности предоставления муниципальной услуги для инвалидов.

В целях обеспечения условий доступности для инвалидов муниципальной услуги должно быть обеспечено:

- оказание специалистами помощи инвалидам в посадке в транспортное средство и высадке из него перед входом в помещения, в которых предоставляется муниципальная услуга, в том числе с использованием кресла-коляски;
- беспрепятственный вход инвалидов в помещение и выход из него;
- возможность самостоятельного передвижения инвалидов по территории организации, помещения, в которых оказывается муниципальная услуга;
- сопровождение инвалидов, имеющих стойкие расстройства функции зрения и самостоятельного передвижения, и оказание им помощи на территории организации, помещения, в которых оказывается муниципальная услуга;
- надлежащее размещение оборудования и носителей информации, необходимых для обеспечения беспрепятственного доступа инвалидов в помещения и к услугам, с учетом ограничений их жизнедеятельности;
- дублирование необходимой для инвалидов звуковой и зрительной информации, а также надписей, знаков и иной текстовой и графической информации знаками, выполненными рельефно-точечным шрифтом Брайля;
- допуск сурдопереводчика и тифлосурдопереводчика;
- допуск собаки-проводника при наличии документа, подтверждающего ее специальное обучение и выданного по форме и в порядке, которые определяются федеральным органом исполнительной власти, осуществляющим функции по выработке и реализации государственной политики и нормативно-правовому регулированию в сфере социальной защиты населения;
- предоставление при необходимости услуги по месту жительства инвалида или в дистанционном режиме;
- оказание специалистами иной необходимой помощи инвалидам в преодолении барьеров, препятствующих получению ими услуг наравне с другими лицами.

2.13. Показателями доступности и качества муниципальной услуги являются предоставление муниципальной услуги или осуществление отдельных административных процедур в электронной форме, получение заявителем информации о ходе предоставления муниципальной услуги с использованием средств телефонной связи, электронного информирования, соблюдение сроков предоставления муниципальной услуги, отсутствие жалоб и претензий со стороны заявителя, а также судебных актов о признании незаконными решений, действий (бездействия) уполномоченного органа и должностных лиц уполномоченного органа.

2.14. Осуществление отдельных административных процедур при предоставлении муниципальной услуги возможно в электронной форме. Предоставление муниципальной услуги может осуществляться в МФЦ в соответствии с соглашением, заключенным между МФЦ и уполномоченным органом.

Особенности осуществления отдельных административных процедур в электронной форме и предоставления муниципальной услуги через МФЦ установлены в разделе 3 настоящего административного регламента.

3. Состав, последовательность и сроки выполнения

административных процедур, требования к порядку их выполнения,

в том числе особенности выполнения административных процедур в электронной форме, а также особенности выполнения административных процедур в МФЦ

3.1. Административные процедуры, осуществляемые уполномоченным органом при предоставлении муниципальной услуги.

3.1.1. Административные процедуры по принятию решения о предоставлении водного объекта в пользование:

1) прием и регистрация заявления о предоставлении водного объекта в пользование, в том числе поступившего в электронной форме, либо отказ в приеме к рассмотрению заявления;

2) приостановление срока рассмотрения заявления о предоставлении водного объекта в пользование;

3) проверка:

- наличия информации о заявителе в Реестре недобросовестных водопользователей;
- возможности использования водного объекта в заявленных целях;
- водного объекта, указанного в заявлении, на предмет его предоставления в обособленное пользование;

– соответствия указанных заявителем параметров водопользования установленным схемами комплексного использования и охраны водных объектов квотам забора (изъятия) водных ресурсов и сброса сточных вод, а также нормативам допустимого воздействия на водные объекты;

4) формирование и направление межведомственных запросов сведений, необходимых для рассмотрения заявления о предоставлении водного объекта в пользование;

5) обеспечение согласования условий использования водного объекта с уполномоченными органами и организациями;

6) принятие решения по итогам рассмотрения заявления о предоставлении водного объекта в пользование, направление решения о предоставлении водного объекта в пользование на регистрацию в государственном водном реестре либо выдача (направление) решения об отказе в предоставлении водного объекта в пользование;

7) выдача (направление) заявителю решения о предоставлении водного объекта в пользование, зарегистрированного в государственном водном реестре.

3.1.2. Административные процедуры по реорганизации решения о предоставлении водного объекта в пользование путем выдачи нового решения:

1) прием и регистрация заявления о выдаче нового решения о предоставлении водного объекта в пользование, в том числе поступившего в электронной форме, либо отказ в приеме к рассмотрению заявления;

2) рассмотрение заявления, реорганизация решения о предоставлении водного объекта в пользование и выдача нового решения о предоставлении водного объекта в пользование.

3.1.3. Административные процедуры по принятию решения о досрочном прекращении действия решения о предоставлении водного объекта в пользование:

1) прием и регистрация заявления об отказе от дальнейшего использования водного объекта, в том числе поступившего в электронной форме, либо отказ в приеме документов;

2) рассмотрение заявления, принятие решения о досрочном прекращении действия решения о предоставлении водного объекта в пользование, выдача (направление) заявителю решения о досрочном прекращении действия решения о предоставлении водного объекта в пользование.

3.2. Прием и регистрация заявления о предоставлении водного объекта в пользование, в том числе поступившего в электронной форме, либо отказ в приеме документов.

3.2.1. Основанием для начала административной процедуры является поступление в уполномоченный орган заявления и прилагаемых к нему документов, предусмотренных пунктами 2.6.1.1–2.6.1.3 настоящего административного регламента, на личном приеме, через МФЦ, почтовым отправлением, в электронной форме с использованием Единого портала государственных и муниципальных услуг.

3.2.2. Прием заявления и прилагаемых к нему документов осуществляет сотрудник уполномоченного органа либо специалист МФЦ, ответственный за прием и регистрацию документов (далее – уполномоченный сотрудник).

Уполномоченный сотрудник принимает и регистрирует заявление, принимает прилагаемые к нему документы, при необходимости делает копии с представленных заявителем подлинников документов и заверяет их путем нанесения на указанные копии записи об их соответствии оригиналам с указанием даты, должности, фамилии, инициалов лица, сделавшего запись.

В случае поступления в уполномоченный орган заявления в электронном виде уполномоченный сотрудник осуществляет его распечатку на бумажном носителе.

3.2.3. Получение заявления и прилагаемых к нему документов подтверждается уполномоченным органом, МФЦ путем выдачи (направления) заявителю расписки в их получении с указанием перечня и даты получения.

В случае если документы представлены в уполномоченный орган непосредственно заявителем, расписка выдается заявителю в день получения документов. В случае предоставления документов через МФЦ расписка выдается указанным МФЦ.

При поступлении в уполномоченный орган документов, направленных по почте, расписка высылается в течение рабочего дня, следующего за днем поступления документов, по указанному заявителем почтовому адресу с уведомлением о вручении.

При поступлении в уполномоченный орган документов, направленных с использованием Единого портала государственных и муниципальных услуг, расписка направляется заявителю в личный кабинет на Едином портале государственных и муниципальных услуг в течение рабочего дня, следующего за днем поступления документов.

3.2.4. При поступлении заявления в электронной форме должностное лицо уполномоченного органа, ответственное за предоставление муниципальной услуги, в течение 1 рабочего дня со дня его регистрации проводит проверку подлинности цифровой подписи заявителя с использованием соответствующего сервиса единой системы идентификации и аутентификации. Проверка квалифицированной подписи также может осуществляться с использованием средств информационной системы аккредитованного удостоверяющего центра.

В случае если в результате проверки квалифицированной подписи будет выявлено несоблюдение установленных условий признания ее действительности, уполномоченный орган в течение трех календарных дней со дня завершения проведения такой проверки принимает решение об отказе в приеме к рассмотрению заявления и направляет заявителю уведомление об этом в электронной форме с указанием пунктов статьи 11 Федерального закона от 06.04.2011 № 63-ФЗ «Об электронной подписи», которые послужили основанием для принятия указанного решения. Такое уведомление подписывается квалифицированной подписью руководителя уполномоченного органа или уполномоченного им должностного лица и направляется по адресу электронной почты заявителя либо в его личный кабинет на Едином портале государственных и муниципальных услуг.

3.2.5. Максимальный срок исполнения административной процедуры по приему и регистрации заявления составляет:

- при личном приеме – не более 15 минут;
- при поступлении по почте, посредством Единого портала государственных и муниципальных услуг или через МФЦ – в течение 1 рабочего дня, следующего за днем поступления заявления о предоставлении водного объекта в пользование в уполномоченный орган.

Уведомление об отказе в приеме к рассмотрению заявления, в случае выявления в ходе проверки квалифицированной подписи заявителя несоблюдения установленных условий признания ее действительности, направляется в течение 3 календарных дней со дня завершения проведения такой проверки.

3.2.6. Результатом исполнения административной процедуры является:

- прием и регистрация заявления, выдача (направление) заявителю расписки в получении заявления и приложенных к нему документов;
- выдача (направление) уведомления об отказе в приеме к рассмотрению заявления о предоставлении водного объекта в пользование.

3.3. Приостановление срока рассмотрения заявления о предоставлении водного объекта в пользование.

3.3.1. Основанием для начала административной процедуры является проверка зарегистрированного заявления и прилагаемых к нему документов на предмет выявления обстоятельств, указанных в пункте 2.8.1 настоящего административного регламента.

3.3.2. В случае представления заявления о предоставлении водного объекта в пользование, заполненного с нарушением требований пункта 2.6.1.1 настоящего административного регламента, представления документов не в полном объеме, в нечитаемом виде должностное лицо уполномоченного органа, ответственное за предоставление муниципальной услуги, готовит проект решения о приостановлении срока рассмотрения вопроса о предоставлении водного объекта в пользование с указанием причин приостановления и передает его на подпись руководителю уполномоченного органа или уполномоченному им должностному лицу.

В случае отсутствия указанных обстоятельств заявление считается принятым к рассмотрению и должностное лицо уполномоченного органа, ответственное за предоставление муниципальной услуги, переходит к исполнению следующей административной процедуры настоящего административного регламента.

3.3.3. Руководитель уполномоченного органа или уполномоченное им должностное лицо, рассмотрев представленный проект решения о приостановлении рассмотрения вопроса о предо-

ставлении водного объекта в пользование, в случае отсутствия замечаний подписывает его.

Срок, указанный в абзаце втором пункта 2.4.1 настоящего административного регламента, продлевается на срок приостановления рассмотрения вопроса о предоставлении водного объекта в пользование.

3.3.4. Максимальный срок исполнения административной процедуры – 1 рабочий день со дня регистрации заявления о предоставлении водного объекта в пользование.

3.3.5. Результатом исполнения административной процедуры является приостановление срока рассмотрения заявления о предоставлении водного объекта в пользование.

3.3.6. Уполномоченный сотрудник в течение 2 рабочих дней со дня представления документов уведомляет заявителя о принятом решении о приостановлении срока рассмотрения заявления о предоставлении водного объекта в пользование посредством вручения (направления):

- копии указанного решения заявителю под расписку;
- копии указанного решения заявителю заказным письмом с уведомлением о вручении;
- сообщения на адрес электронной почты;
- сообщения в личный кабинет на Едином портале государственных муниципальных услуг.

3.3.7. В случае неполучения доработанных документов в течение 5 рабочих дней со дня получения заявителем информации о приостановлении срока рассмотрения заявления о предоставлении водного объекта в пользование должностное лицо уполномоченного органа, ответственное за предоставление муниципальной услуги, переходит к исполнению административной процедуры, предусмотренной пунктом 3.7 настоящего административного регламента.

3.4. Проверка:

- наличия информации о заявителе в Реестре недобросовестных водопользователей;
- возможности использования водного объекта в заявленных целях;
- водного объекта, указанного в заявлении, на предмет его предоставления в обособленное пользование;
- соответствия указанных заявителем параметров водопользования установленным схемами комплексного использования и охраны водных объектов квотам забора (изъятия) водных ресурсов и сброса сточных вод, а также нормативам допустимого воздействия на водные объекты.

3.4.1. Основанием для начала административной процедуры является наличие в уполномоченном органе принятого к рассмотрению заявления о предоставлении водного объекта в пользование и прилагаемых к нему документов.

3.4.2. Должностное лицо уполномоченного органа, ответственное за предоставление муниципальной услуги, осуществляет проверку с использованием, в том числе официального сайта Федерального агентства водных ресурсов в информационно-телекоммуникационной сети «Интернет», и при отсутствии случаев, предусмотренных пунктом 3.4.3 настоящего административного регламента, переходит к исполнению административной процедуры, предусмотренной пунктом 3.6 настоящего административного регламента.

3.4.3. Должностное лицо уполномоченного органа, ответственное за предоставление муниципальной услуги, переходит к исполнению административной процедуры, предусмотренной пунктом 3.7 настоящего административного регламента, в следующих случаях:

- наличие информации о заявителе в Реестре недобросовестных водопользователей;
- использование указанного в заявлении водного объекта в заявленных целях запрещено или ограничено в соответствии с законодательством Российской Федерации;
- указанный в заявлении водный объект предоставлен в обособленное пользование;
- выявлено несоответствие указанных заявителем параметров водопользования установленным схемами комплексного использования и охраны водных объектов квотам забора (изъятия) водных ресурсов и сброса сточных вод, а также нормативам допустимого воздействия на водные объекты.

3.4.4. Максимальный срок исполнения административной процедуры – 1 рабочий день со дня регистрации заявления о предоставлении водного объекта в пользование.

3.4.5. Результатом исполнения административной процедуры является выявление:

- наличия (отсутствия) информации о заявителе в Реестре недобросовестных водопользователей;
- возможности (невозможности) использования водного объекта в заявленных целях;
- информации о предоставлении водного объекта, указанного в заявлении, в обособленное пользование;
- соответствия (несоответствия) указанных заявителем параметров водопользования установленным схемами комплексного использования и охраны водных объектов квотам забора (изъятия) водных ресурсов и сброса сточных вод, а также нормативам допустимого воздействия на водные объекты.

3.5. Формирование и направление межведомственных запросов сведений, необходимых для рассмотрения заявления о предоставлении водного объекта в пользование.

3.5.1. Основанием для начала административной процедуры является отсутствие в распоряжении уполномоченного органа сведений, необходимых для рассмотрения заявления о предоставлении водного объекта в пользование.

3.5.2. В случае если заявителем по собственной инициативе не были представлены документы, подтверждающие сведения, предусмотренные пунктом 2.6.1.4 настоящего административного регламента, должностное лицо уполномоченного органа, ответственное за предоставление муниципальной услуги, готовит и направляет в установленном законодательством порядке межведомственные запросы, в том числе в электронной форме в органы, в распоряжении которых находятся указанные сведения.

При предоставлении заявителем самостоятельно всех документов, подтверждающих сведения, предусмотренные пунктом 2.6.1.4 настоящего административного регламента, должностное лицо уполномоченного органа, ответственное за предоставление муниципальной услуги, переходит к исполнению следующей административной процедуры, определенной настоящим административным регламентом.

3.5.3. Максимальный срок исполнения административной процедуры – 2 рабочих дня со дня представления заявления о предоставлении водного объекта в пользование.

3.5.4. Результатом исполнения административной процедуры является формирование и направление межведомственных запросов сведений.

3.6. Обеспечение согласования условий использования водного объекта с уполномоченными органами и организациями.

3.6.1. Основанием для начала выполнения административной процедуры является получение должностным лицом уполномоченного органа, ответственным за предоставление муниципальной услуги, информации об отсутствии случаев, предусмотренных пунктом 3.4.3 настоящего административного регламента.

3.6.2. Должностное лицо уполномоченного органа, ответственное за предоставление муниципальной услуги, обеспечивает согласование условий использования водного объекта со следующими органами и организациями по вопросам, отнесенным к их компетенции:

- с администрацией бассейна внутренних водных путей – в случае использования водного объекта в акватории речного порта, а также в пределах внутренних водных путей Российской Федерации;
- с органами местного самоуправления – в случае, если заявленная к использованию часть водного объекта прилегает к землям населенных пунктов, на предмет соответствия условий использования водного объекта документам территориального планирования, документации по планировке территории и правилам использования водных объектов, устанавливаемым органами местного самоуправления в соответствии со статьей 6 ВК РФ.

3.6.3. В случае неполучения уполномоченным органом в течение 9 рабочих дней со дня поступления на согласование условий использования водного объекта ответа от органов и организаций, указанных в пункте 3.6.2 настоящего административного регламента, условия использования водного объекта считаются согласованными.

3.6.4. Максимальный срок исполнения административной процедуры – 9 рабочих дней со дня получения информации об отсутствии случаев, предусмотренных пунктом 3.4.3 настоящего административного регламента.

3.6.5. Результатом исполнения административной процедуры является получение согласования (отказа в согласовании) условий использования водного объекта.

3.7. Принятие решения по итогам рассмотрения заявления о предоставлении водного объекта в пользование, направление решения о предоставлении водного объекта в пользование на регистрацию в государственном водном реестре либо выдача (направление) решения об отказе в предоставлении водного объекта в пользование.

3.7.1. Основанием для начала выполнения административной процедуры является:

от органов и организаций, указанных в пункте 3.6.2 настоящего административного регламента;

– наступление обстоятельств, предусмотренных пунктами 3.3.7 и 3.4.3 настоящего административного регламента.

3.7.3. По результатам рассмотрения документов, при признании возможным предоставить водный объект в пользование должностное лицо уполномоченного органа, ответственное за предоставление муниципальной услуги, подготавливает решение о предоставлении водного объекта в пользование по форме, утвержденной Министерством природных ресурсов и экологии Российской Федерации.

При наличии оснований, предусмотренных пунктом 2.8.2 настоящего административного регламента, должностное лицо уполномоченного органа, ответственное за предоставление муниципальной услуги, подготавливает решение об отказе в предоставлении водного объекта в пользование с указанием в нем причин отказа.

Решение о предоставлении (отказе в предоставлении) водного объекта в пользование подписывается руководителем уполномоченного органа.

3.7.5. Решение о предоставлении водного объекта в пользование должно содержать:

- сведения о водопользователе;
- цель, виды и условия использования водного объекта (в том числе объем допустимого забора (изъятия) водных ресурсов);
- сведения о водном объекте, в том числе описание границ водного объекта, в пределах которых разрешается осуществлять водопользование;
- срок водопользования.

3.7.6. Решение о предоставлении водного объекта в пользование в целях сброса сточных вод кроме сведений, указанных в пункте 3.7.5 настоящего административного регламента, должно содержать:

- указание места сброса сточных, в том числе дренажных, вод;
- объем сброса сточных, в том числе дренажных, вод;
- требования к качеству воды в водных объектах в местах сброса сточных, в том числе дренажных, вод.

3.7.7. Решение о предоставлении водного объекта в пользование направляется уполномоченным органом в территориальный орган Федерального агентства водных ресурсов по месту водопользования для государственной регистрации в государственном водном реестре.

Решение об отказе в предоставлении водного объекта в пользование выдается заявителю непосредственно или направляется по указанному заявителем почтовому адресу с уведомлением о вручении.

В случае представления заявления через МФЦ решение об отказе в предоставлении водного объекта направляется в МФЦ для его передачи заявителю, если им не указан иной способ его получения.

При поступлении в уполномоченный орган документов в электронной форме с использованием Единого портала государственных и муниципальных услуг решение об отказе в предоставлении водного объекта в пользование направляется заявителю в личный кабинет на Едином портале государственных и муниципальных услуг. В этом случае указанное решение подписывается электронной подписью руководителя уполномоченного органа в соответствии с законодательством Российской Федерации.

3.7.8. Максимальный срок исполнения административной процедуры:

- 1 рабочий день со дня наступления обстоятельств, предусмотренных пунктами 3.3.7 и 3.4.3 настоящего административного регламента;
- 11 рабочих дней со дня поступления заявления о предоставлении водного объекта в пользование в уполномоченный орган.

3.7.9. Результатом исполнения административной процедуры является направление решения о предоставлении водного объекта в пользование на регистрацию в государственном водном реестре либо выдача (направление) заявителю решения уполномоченного органа об отказе в предоставлении водного объекта в пользование.

3.8. Выдача (направление) заявителю решения о предоставлении водного объекта в пользование, зарегистрированного в государственном водном реестре.

3.8.1. Основанием для начала выполнения административной процедуры является поступление в уполномоченный орган от территориального органа Федерального агентства водных ресурсов зарегистрированного в государственном водном реестре решения о предоставлении водного объекта в пользование.

3.8.2. Решение, зарегистрированное в государственном водном реестре, выдается заявителю непосредственно или направляется по указанному заявителем почтовому адресу с уведомлением о вручении.

В случае представления заявления через МФЦ решение, зарегистрированное в государственном водном реестре, направляется в МФЦ для его передачи заявителю, если им не указан иной способ его получения.

При поступлении в уполномоченный орган документов в электронной форме с использованием Единого портала государственных и муниципальных услуг решение, зарегистрированное в государственном водном реестре, направляется заявителю в личный кабинет на Едином портале государственных и муниципальных услуг.

3.8.3. Максимальный срок исполнения административной процедуры – 15 (20) рабочих дней со дня поступления заявления о предоставлении водного объекта в пользование в уполномоченный орган.

3.8.4. Результатом исполнения административной процедуры является выдача (направление) заявителю решения о предоставлении водного объекта в пользование, зарегистрированного в государственном водном реестре.

3.9. Прием и регистрация заявления о выдаче нового решения о предоставлении водного объекта в пользование, в том числе поступившего в электронной форме, либо отказ в приеме документов.

3.9.1. Основанием для начала административной процедуры является поступление в уполномоченный орган заявления и прилагаемых к нему документов, предусмотренных пунктами 2.6.2.1 и 2.6.2.2 настоящего административного регламента, на личном приеме, через МФЦ, почтовым отправлением, в электронной форме с использованием Единого портала государственных и муниципальных услуг.

3.9.2. Уполномоченный сотрудник осуществляет прием и регистрацию заявления, а также иные действия, связанные с направлением результатов административной процедуры в порядке, установленном пунктами 3.2.2–3.2.4 настоящего административного регламента.

3.9.3. Максимальный срок исполнения административной процедуры по приему и регистрации заявления составляет:

- при личном приеме – не более 15 минут.
- при поступлении по почте, посредством Единого портала государственных и муниципальных услуг или через МФЦ – в течение 1 рабочего дня, следующего за днем поступления заявления о выдаче нового решения о предоставлении водного объекта в пользование в уполномоченный орган.

Уведомление об отказе в приеме к рассмотрению заявления, в случае выявления в ходе проверки квалифицированной подписи заявителя несоблюдения установленных условий признания ее действительности, направляется в течение 3 календарных дней со дня завершения проведения такой проверки.

3.9.4. Результатом исполнения административной процедуры является:

- прием и регистрация заявления, выдача (направление) заявителю расписки в получении заявления и приложенных к нему документов;
- выдача (направление) уведомления об отказе в приеме к рассмотрению заявления о выдаче нового решения о предоставлении водного объекта в пользование.

3.10. Рассмотрение заявления, переоформление решения о предоставлении водного объекта и выдача нового решения о предоставлении водного объекта в пользование.

3.10.1. Основанием для начала административной процедуры является получение должностным лицом уполномоченного органа, ответственным за предоставление муниципальной услуги, всех документов, необходимых для предоставления муниципальной услуги.

3.10.2. Должностное лицо уполномоченного органа, ответственное за предоставление муниципальной услуги, оформляет новое решение о предоставлении водного объекта в пользование, которое подписывается руководителем уполномоченного органа.

3.10.3. Решение выдается заявителю непосредственно или направляется по указанному заявителем почтовому адресу с уведомлением о вручении.

В случае представления заявления через МФЦ решение направляется в МФЦ для его передачи



чи заявителю, если им не указан иной способ его получения.

При поступлении в уполномоченный орган документов в электронной форме с использованием Единого портала государственных и муниципальных услуг решение направляется заявителю в личный кабинет на Едином портале государственных и муниципальных услуг. В этом случае указанное решение подписывается электронной подписью руководителя уполномоченного органа в соответствии с законодательством Российской Федерации.

3.10.4. Максимальный срок исполнения административной процедуры – 2 рабочих дня со дня получения всех необходимых документов (сведений), в том числе поступивших посредством межведомственного информационного взаимодействия.

3.10.5. Результатом исполнения административной процедуры является выдача (направление) заявителю нового решения о предоставлении водного объекта в пользование.

3.10.6. Новое решение о предоставлении водного объекта в пользование направляется уполномоченным органом в территориальный орган Федерального агентства водных ресурсов по месту водопользования для государственной регистрации в государственном водном реестре и вступает в силу с даты его регистрации в государственном водном реестре.

Ранее выданное решение о предоставлении водного объекта в пользование прекращает действие с даты государственной регистрации в государственном водном реестре нового решения о предоставлении водного объекта в пользование.

3.11. Прием и регистрация заявления об отказе от дальнейшего использования водного объекта, в том числе поступившего в электронной форме, либо отказ в приеме документов.

3.11.1. Основанием для начала административной процедуры является поступление в уполномоченный орган заявления, предусмотренного пунктом 2.6.3.1 настоящего административного регламента, и прилагаемых к нему документов (при наличии) на личном приеме, через МФЦ, почтовым отправлением, в электронной форме с использованием Единого портала государственных и муниципальных услуг.

3.11.2. Уполномоченный сотрудник осуществляет прием и регистрацию заявления, а также иные действия, связанные с направлением результатов административной процедуры в порядке, установленном пунктами 3.2.2–3.2.4 настоящего административного регламента.

3.11.3. Максимальный срок исполнения административной процедуры по приему и регистрации заявления составляет:

- при личном приеме – не более 15 минут;
- при поступлении по почте, посредством Единого портала государственных и муниципальных услуг или через МФЦ – в течение 1 рабочего дня, следующего за днем поступления заявления в МФЦ, в том числе о дальнейшем использовании водного объекта в уполномоченный орган.

Уведомление об отказе в приеме к рассмотрению заявления, в случае выявления в ходе проверки квалифицированной подписи заявителя несоблюдения установленных условий признания ее действительности, направляется в течение 3 календарных дней со дня завершения проведения такой проверки.

3.11.4. Результатом исполнения административной процедуры является:

- прием и регистрация заявления, выдача (направление) заявителю расписки в получении заявления и приложенных к нему документов (при наличии);
- выдача (направление) уведомления об отказе в приеме к рассмотрению заявления об отказе от дальнейшего использования водного объекта.

3.12. Рассмотрение заявления, принятие решения о досрочном прекращении действия решения о предоставлении водного объекта в пользование, выдача (направление) заявителю решения о досрочном прекращении действия решения о предоставлении водного объекта в пользование.

3.12.1. Основанием для начала административной процедуры является получение должностным лицом уполномоченного органа, ответственным за предоставление муниципальной услуги, зарегистрированного заявления и прилагаемых документов (при наличии).

3.12.2. Должностное лицо уполномоченного органа, ответственное за предоставление муниципальной услуги, оформляет решение о досрочном прекращении действия решения о предоставлении водного объекта в пользование, которое подписывается руководителем уполномоченного органа.

3.12.3. Решение выдается заявителю непосредственно или направляется по указанному заявителем почтовому адресу с уведомлением о вручении.

В случае представления заявления через МФЦ решение направляется в МФЦ для его передачи заявителю, если им не указан иной способ его получения.

При поступлении в уполномоченный орган документов в электронной форме с использованием Единого портала государственных и муниципальных услуг решение направляется заявителю в личный кабинет на Едином портале государственных и муниципальных услуг.

3.12.4. Максимальный срок административной процедуры – 2 рабочих дня с даты регистрации заявления.

3.12.5. Результатом исполнения административной процедуры является выдача (направление) заявителю решения о досрочном прекращении действия решения о предоставлении водного объекта в пользование.

3.12.6. Решение о досрочном прекращении действия решения о предоставлении водного объекта в пользование направляется уполномоченным органом в территориальный орган Федерального агентства водных ресурсов по месту водопользования для внесения информации в государственный водный реестр.

Право пользования водным объектом прекращается с даты внесения в государственный водный реестр записи о прекращении действия решения о предоставлении водного объекта в пользование на основании принятого решения о прекращении действия решения о предоставлении водного объекта в пользование.

3.13. Порядок осуществления административных процедур в электронной форме, в том числе с использованием Единого портала государственных и муниципальных услуг.

3.13.1. При предоставлении уполномоченным органом муниципальной услуги в электронной форме посредством Единого портала государственных и муниципальных услуг заявителю обеспечивается выполнение следующих действий:

- получение информации о порядке и сроках предоставления муниципальной услуги;
- запись на прием в уполномоченный орган для подачи запроса о предоставлении муниципальной услуги (далее – запрос);
- формирование запроса;
- прием и регистрация уполномоченным органом запроса и иных документов, необходимых для предоставления муниципальной услуги;
- получение результата предоставления муниципальной услуги;
- получение сведений о ходе выполнения запроса;
- осуществление оценки качества предоставления муниципальной услуги;
- досудебное (внесудебное) обжалование решений и действий (бездействия) органа (организации), должностного лица органа (организации) либо муниципального служащего;
- анкетирование заявителя (предъявление заявителем перечня вопросов и исчерпывающего перечня вариантов ответов на указанные вопросы) в целях определения варианта муниципальной услуги, предусмотренного административным регламентом предоставления муниципальной услуги, соответствующего признакам заявителя;
- предъявление заявителем варианта предоставления муниципальной услуги, предусмотренного административным регламентом предоставления муниципальной услуги.

3.13.2. Для предоставления муниципальной услуги с использованием Единого портала государственных и муниципальных услуг заявитель заполняет форму, в которой необходимо указать сведения, необходимые для получения услуги. Обязательные к заполнению поля отмечаются звездочкой.

3.13.3. Заявление считается отправленным после получения заявителем соответствующего электронного уведомления в личный кабинет заявителя или его представителя на Едином портале государственных и муниципальных услуг.

3.13.4. В ходе предоставления муниципальной услуги заявитель получает уведомления о статусе услуги в личном кабинете заявителя или его представителя на Едином портале государственных и муниципальных услуг.

3.13.5. Заявителю в качестве результата предоставления услуги обеспечивается по его выбору возможность:

- получения электронного документа, подписанного с использованием квалифицированной подписи;
- получения с использованием Единого портала государственных и муниципальных услуг электронного документа в машиночитаемом формате, подписанного квалифицированной под-

писью со стороны уполномоченного органа.

При получении результата предоставления услуги на Едином портале государственных и муниципальных услуг в форме электронного документа дополнительно обеспечивается возможность получения по желанию заявителя документа на бумажном носителе, подтверждающего содержание электронного документа.

Информация об электронных документах – результатах предоставления услуг, в отношении которых предоставляется возможность, предусмотренная абзацем вторым настоящего пункта, размещается оператором Единого портала государственных и муниципальных услуг в едином личном кабинете или в электронной форме запроса.

Возможность получения результата предоставления услуги в форме электронного документа или документа на бумажном носителе обеспечивается заявителю в течение срока действия результата предоставления услуги (в случае если такой срок установлен нормативными правовыми актами Российской Федерации).

4. Формы контроля за исполнением административного регламента

4.1. Контроль за соблюдением уполномоченным органом, должностными лицами уполномоченного органа, участвующими в предоставлении муниципальной услуги, осуществляется должностными лицами уполномоченного органа, специально уполномоченными на осуществление данного контроля, руководителем уполномоченного органа и включает в себя проведение проверок полноты и качества предоставления муниципальной услуги. Плановые и внеплановые проверки проводятся уполномоченными должностными лицами уполномоченного органа на основании распоряжения руководителя уполномоченного органа.

4.2. Проверка полноты и качества предоставления муниципальной услуги осуществляется путем проведения:

4.2.1. Плановых проверок соблюдения и исполнения должностными лицами уполномоченного органа, участвующими в предоставлении муниципальной услуги, положений настоящего административного регламента, нормативных правовых актов, регулирующих деятельность по предоставлению муниципальной услуги при осуществлении отдельных административных процедур и предоставления муниципальной услуги в целом.

4.2.2. Внеплановых проверок соблюдения и исполнения должностными лицами уполномоченного органа, участвующими в предоставлении муниципальной услуги, положений настоящего административного регламента, нормативных правовых актов, регулирующих деятельность по предоставлению муниципальной услуги при осуществлении отдельных административных процедур и предоставления муниципальной услуги в целом.

4.3. Плановые проверки осуществления отдельных административных процедур проводятся 1 раз в полугодие; полноты и качества предоставления муниципальной услуги в целом – 1 раз в год, внеплановые – при поступлении в уполномоченный орган жалобы заявителя на своевременность, полноту и качество предоставления муниципальной услуги, на основании иных документов и сведений, указывающих на нарушения настоящего административного регламента.

4.4. По результатам проведенной проверки составляется акт, в котором отражаются выявленные нарушения и предложения по их устранению. Акт подписывается должностным лицом, уполномоченным на проведение проверки.

4.5. Должностные лица уполномоченного органа, участвующие в предоставлении муниципальной услуги, несут персональную ответственность за соблюдение сроков и последовательности исполнения административных действий и выполнения административных процедур, предусмотренных настоящим административным регламентом. Персональная ответственность закрепляется в должностных инструкциях. В случае выявления нарушений виновные несут ответственность в соответствии с действующим законодательством Российской Федерации и Волгоградской области.

4.6. Самостоятельной формой контроля за исполнением положений настоящего административного регламента является контроль со стороны граждан, их объединений и организаций, который осуществляется путем направления обращений и жалоб в уполномоченный орган.

5. Досудебный (внесудебный) порядок обжалования решений и действий (бездействия) уполномоченного органа, МФЦ, организаций, указанных в части 1.1 статьи 16 Федерального закона № 210-ФЗ, а также их должностных лиц, муниципальных служащих, работников

5.1. Заявитель может обратиться с жалобой на решения и действия (бездействие) уполномоченного органа, МФЦ, организаций, указанных в части 1.1 статьи 16 Федерального закона № 210-ФЗ, а также их должностных лиц, муниципальных служащих, работников в следующих случаях:

- 1) нарушение срока регистрации запроса заявителя о предоставлении муниципальной услуги, запроса, указанного в статье 15.1 Федерального закона № 210-ФЗ;
- 2) нарушение срока предоставления муниципальной услуги. В указанном случае досудебное (внесудебное) обжалование заявителем решений и действий (бездействия) МФЦ, работника МФЦ возможно в случае, если на МФЦ, решения и действия (бездействия) которого обжалуются, возложена функция по предоставлению муниципальной услуги в полном объеме в порядке, определенном частью 1.3 статьи 16 Федерального закона № 210-ФЗ;
- 3) требование у заявителя документов или информации либо осуществления действий, представление или осуществление которых не предусмотрено нормативными правовыми актами Российской Федерации, нормативными правовыми актами Волгоградской области, муниципальными правовыми актами для предоставления муниципальной услуги;
- 4) отказ в приеме документов, предоставление которых предусмотрено нормативными правовыми актами Российской Федерации, нормативными правовыми актами Волгоградской области, муниципальными правовыми актами для предоставления муниципальной услуги, у заявителя;
- 5) отказ в предоставлении муниципальной услуги, если основания отказа не предусмотрены федеральными законами и принятыми в соответствии с ними иными нормативными правовыми актами Российской Федерации, законами и иными нормативными правовыми актами Волгоградской области, муниципальными правовыми актами. В указанном случае досудебное (внесудебное) обжалование заявителем решений и действий (бездействия) МФЦ, работника МФЦ возможно в случае, если на МФЦ, решения и действия (бездействия) которого обжалуются, возложена функция по предоставлению муниципальной услуги в полном объеме в порядке, определенном частью 1.3 статьи 16 Федерального закона № 210-ФЗ;
- 6) затребование с заявителя при предоставлении муниципальной услуги платы, не предусмотренной нормативными правовыми актами Российской Федерации, нормативными правовыми актами Волгоградской области, муниципальными правовыми актами;
- 7) отказ уполномоченного органа, должностного лица уполномоченного органа, МФЦ, работника МФЦ, организаций, предусмотренных частью 1.1 статьи 16 Федерального закона № 210-ФЗ, или их работников в исправлении допущенных ими опечаток и ошибок в выданных в результате предоставления муниципальной услуги документах либо нарушение установленного срока таких исправлений. В указанном случае досудебное (внесудебное) обжалование заявителем решений и действий (бездействия) МФЦ, работника МФЦ возможно в случае, если на МФЦ, решения и действия (бездействия) которого обжалуются, возложена функция по предоставлению муниципальной услуги в полном объеме в порядке, определенном частью 1.3 статьи 16 Федерального закона № 210-ФЗ;
- 8) нарушение срока или порядка выдачи документов по результатам предоставления муниципальной услуги;
- 9) приостановление предоставления муниципальной услуги, если основания приостановления не предусмотрены федеральными законами и принятыми в соответствии с ними иными нормативными правовыми актами Российской Федерации, законами и иными нормативными правовыми актами Волгоградской области, муниципальными правовыми актами. В указанном случае досудебное (внесудебное) обжалование заявителем решений и действий (бездействия) МФЦ, работника МФЦ возможно в случае, если на МФЦ, решения и действия (бездействия) которого обжалуются, возложена функция по предоставлению муниципальной услуги в полном объеме в порядке, определенном частью 1.3 статьи 16 Федерального закона № 210-ФЗ;
- 10) требование у заявителя при предоставлении муниципальной услуги документов или информации, отсутствие и (или) недостоверность которых не указывались при первоначальном отказе в приеме документов, необходимых для предоставления муниципальной услуги, либо в предоставлении муниципальной услуги, за исключением случаев, предусмотренных пунктом 4 части 1 статьи 7 Федерального закона № 210-ФЗ. В указанном случае досудебное (внесудебное)

обжалование заявителем решений и действий (бездействия) МФЦ, работника МФЦ возможно в случае, если на МФЦ, решения и действия (бездействие) которого обжалуются, возложена функция по предоставлению муниципальной услуги в полном объеме в порядке, определенном частью 1.3 статьи 16 Федерального закона № 210-ФЗ.

5.2. Жалоба подается в письменной форме на бумажном носителе, в электронной форме в уполномоченный орган, МФЦ, либо в комитет экономической политики и развития Волгоградской области, являющийся учредителем МФЦ (далее – учредитель МФЦ), а также в организации, предусмотренные частью 1.1 статьи 16 Федерального закона № 210-ФЗ. Жалобы на решения и действия (бездействие) работника МФЦ подаются руководителю этого МФЦ. Жалобы на решения и действия (бездействие) МФЦ подаются учредителю МФЦ или должностному лицу, уполномоченному нормативным правовым актом субъекта Российской Федерации. Жалобы на решения и действия (бездействие) работников организаций, предусмотренных частью 1.1 статьи 16 Федерального закона № 210-ФЗ, подаются руководителям этих организаций.

Жалоба на решения и действия (бездействие) уполномоченного органа, должностного лица уполномоченного органа, муниципального служащего, руководителя уполномоченного органа может быть направлена по почте, через МФЦ, с использованием информационно-телекоммуникационной сети Интернет, официального сайта органа, предоставляющего муниципальную услугу, Единого портала государственных и муниципальных услуг, а также может быть принята при личном приеме заявителя.

Жалоба на решения и действия (бездействие) МФЦ, работника МФЦ может быть направлена по почте, с использованием информационно-телекоммуникационной сети «Интернет», официального сайта МФЦ, Единого портала государственных и муниципальных услуг, а также может быть принята при личном приеме заявителя.

Жалоба на решения и действия (бездействие) организаций, предусмотренных частью 1.1 статьи 16 Федерального закона № 210-ФЗ, а также их работников может быть направлена по почте, с использованием информационно-телекоммуникационной сети Интернет, официальных сайтов этих организаций, Единого портала государственных и муниципальных услуг, а также может быть принята при личном приеме заявителя.

5.3. Жалобы на решения и действия (бездействие) руководителя органа, предоставляющего муниципальную услугу, подаются в вышестоящий орган (при его наличии) либо в случае его отсутствия рассматриваются непосредственно руководителем органа, предоставляющего муниципальную услугу.

5.4. Жалоба должна содержать:

1) наименование уполномоченного органа, должностного лица уполномоченного органа, или муниципального служащего, МФЦ, его руководителя и (или) работника, организаций, предусмотренных частью 1.1 статьи 16 Федерального закона № 210-ФЗ, их руководителей и (или) работников, решения и действия (бездействие) которых обжалуются;

2) фамилию, имя, отчество (последнее – при наличии), сведения о месте жительства заявителя – физического лица либо наименование, сведения о месте нахождения заявителя – юридического лица, а также номер (номера) контактного телефона, адрес (адреса) электронной почты (при наличии) и почтовый адрес, по которым должен быть направлен ответ заявителю;

3) сведения об обжалуемых решениях и действиях (бездействии) уполномоченного органа, должностного лица уполномоченного органа, либо муниципального служащего, МФЦ, работника МФЦ, организаций, предусмотренных частью 1.1 статьи 16 Федерального закона № 210-ФЗ, их работников;

4) доводы, на основании которых заявитель не согласен с решением действием (бездействием) уполномоченного органа, должностного лица уполномоченного органа или муниципального служащего, МФЦ, работника МФЦ, организаций, предусмотренных частью 1.1 статьи 16 Федерального закона № 210-ФЗ, их работников. Заявителем могут быть представлены документы (при наличии), подтверждающие доводы заявителя, либо их копии.

Заявитель имеет право на получение информации и документов, необходимых для обоснования и рассмотрения жалобы.

5.5. Основанием для начала процедуры досудебного обжалования является поступление жалобы заявителя. Регистрация жалобы осуществляется уполномоченным специалистом уполномоченного органа, работниками МФЦ, организаций, предусмотренных частью 1.1 статьи 16 Федерального закона № 210-ФЗ в течение трех календарных дней со дня ее поступления.

Жалоба, поступившая в уполномоченный орган, МФЦ, учредителю МФЦ, в организации, предусмотренные частью 1.1 статьи 16 Федерального закона № 210-ФЗ, подлежит рассмотрению в течение пятнадцати рабочих дней со дня ее регистрации, а в случае обжалования отказа уполномоченного органа, МФЦ, организаций, предусмотренных частью 1.1 статьи 16 Федерального закона № 210-ФЗ, в приеме документов у заявителя либо в исправлении допущенных опечаток и ошибок или в случае обжалования нарушения установленного срока таких исправлений – в течение пяти рабочих дней со дня ее регистрации.

5.6. В случае если в жалобе не указана фамилия заявителя, направившего жалобу, и (или) почтовый адрес, по которому должен быть направлен ответ, ответ на жалобу не дается.

Если в указанной жалобе содержатся сведения о подготавливаемом, совершаемом или совершенном противоправном деянии, а также о лице, его подготавливающем, совершающем или совершившем, жалоба подлежит направлению в государственный орган в соответствии с его компетенцией.

Должностное лицо, работник, наделенные полномочиями по рассмотрению жалоб в соответствии с пунктом 5.2 настоящего административного регламента, при получении жалобы, в которой содержатся нецензурные либо оскорбительные выражения, угрозы жизни, здоровью и имуществу должностного лица, а также членов его семьи, вправе оставить жалобу без ответа по существу поставленных в ней вопросов и сообщить заявителю о недопустимости злоупотребления правом.

В случае если текст жалобы не поддается прочтению, она оставляется без ответа, о чем в течение семи календарных дней со дня регистрации жалобы сообщается заявителю, если его фамилия и почтовый адрес поддаются прочтению.

Если ответ по существу поставленного в жалобе вопроса не может быть дан без разглашения сведений, составляющих государственную или иную охраняемую федеральным законом тайну, в течение семи календарных дней со дня регистрации жалобы заявителю, направившему жалобу, сообщается о невозможности дать ответ по существу поставленного в ней вопроса в связи с недопустимостью разглашения указанных сведений.

В случае, если текст жалобы не позволяет определить суть обращения заявителя, ответ по существу жалобы не дается, о чем в течение семи календарных дней со дня регистрации жалобы сообщается заявителю.

В случае если в жалобе обжалуется судебное решение, такая жалоба в течение семи календарных дней со дня её регистрации возвращается заявителю, направившему жалобу, с разъяснением порядка обжалования данного судебного решения.

Если в жалобе содержится вопрос, на который заявителю неоднократно давались письменные ответы по существу в связи с ранее направляемыми жалобами, и при этом в жалобе не приводятся новые доводы или обстоятельства, должностное лицо, работник, наделенные полномочиями по рассмотрению жалоб в соответствии с пунктом 5.2 настоящего административного регламента, вправе принять решение о безосновательности очередной жалобы и прекращении переписки с заявителем по данному вопросу при условии, что указанная жалоба и ранее направляемые жалобы направлялись в один и тот же уполномоченный орган или одному и тому же должностному лицу. О данном решении уведомляется заявитель, направивший жалобу.

5.7. По результатам рассмотрения жалобы принимается одно из следующих решений:

1) жалоба удовлетворяется, в том числе в форме отмены принятого решения, исправления допущенных опечаток и ошибок в выданных в результате предоставления муниципальной услуги документах, возврата заявителю денежных средств, взимание которых не предусмотрено нормативными правовыми актами Российской Федерации, нормативными правовыми актами Волгоградской области, муниципальными правовыми актами;

2) в удовлетворении жалобы отказывается.

5.8. Основаниями для отказа в удовлетворении жалобы являются:

1) признание правомерными решения и (или) действий (бездействия) уполномоченного органа должностных лиц, муниципальных служащих уполномоченного органа, МФЦ, работника МФЦ, а также организаций, предусмотренных частью 1.1 статьи 16 Федерального закона № 210-ФЗ, или их работников, участвующих в предоставлении муниципальной услуги;

2) наличие вступившего в законную силу решения суда по жалобе о том же предмете и по тем же основаниям;

3) подача жалобы лицом, полномочия которого не подтверждены в порядке, установленном

законодательством Российской Федерации.

5.9. Не позднее дня, следующего за днем принятия решения, заявителю в письменной форме и по желанию заявителя в электронной форме направляется мотивированный ответ о результатах рассмотрения жалобы.

В случае признания жалобы подлежащей удовлетворению в ответе заявителю дается информация о действиях, осуществляемых уполномоченным органом, МФЦ, либо организацией, предусмотренных частью 1.1 статьи 16 Федерального закона № 210-ФЗ, в целях незамедлительного устранения выявленных нарушений при оказании муниципальной услуги, а также принимаются извинения за доставленные неудобства и указывается информация о дальнейших действиях, которые необходимо совершить заявителю в целях получения муниципальной услуги.

В случае признания жалобы не подлежащей удовлетворению в ответе заявителю даются аргументированные разъяснения о причинах принятого решения, а также информация о порядке обжалования принятого решения.

5.10. В случае установления в ходе или по результатам рассмотрения жалобы признаков состава административного правонарушения или преступления должностное лицо уполномоченного органа, работник наделенные полномочиями по рассмотрению жалоб в соответствии с пунктом 5.2 настоящего административного регламента, незамедлительно направляют имеющиеся материалы в органы прокуратуры.

5.11. Заявители вправе обжаловать решения, принятые при предоставлении муниципальной услуги, действия (бездействие) должностных лиц, муниципальных служащих уполномоченного органа, должностных лиц МФЦ, работников организаций, предусмотренных частью 1.1 статьи 16 Федерального закона № 210-ФЗ, в судебном порядке в соответствии с законодательством Российской Федерации.

5.12. Положения настоящего раздела, устанавливающие порядок рассмотрения жалоб на нарушения прав граждан и организаций при предоставлении муниципальной услуги, не распространяются на отношения, регулируемые Федеральным законом от 02.05.2006 № 59-ФЗ «О порядке рассмотрения обращений граждан Российской Федерации».

АДМИНИСТРАЦИЯ ГОРОДСКОГО ОКРУГА – ГОРОД ВОЛЖСКИЙ ВОЛГОГРАДСКОЙ ОБЛАСТИ

ПОСТАНОВЛЕНИЕ

от 07.11.2023

№ 6434

О признании многоквартирного дома по адресу: улица Пушкина, дом 36, город Волжский, Волгоградская область, аварийным и подлежащим сносу

В целях реализации прав и законных интересов граждан, учитывая заключение межведомственной комиссии от 26.10.2023 № 130-з об оценке соответствия многоквартирного дома, расположенного по адресу: улица Пушкина, дом 36, город Волжский, Волгоградская область, требованиям, установленным в Положении о признании помещения жилым помещением, жилого помещения непригодным для проживания, многоквартирного дома аварийным и подлежащим сносу или реконструкции, садового дома жилым домом и жилого дома садовым домом, утвержденном постановлением Правительства Российской Федерации от 28.01.2006 № 47, руководствуясь постановлением администрации городского округа – город Волжский Волгоградской области от 06.02.2023 № 624 «О распределении обязанностей между заместителями главы городского округа и управляющим делами администрации городского округа – город Волжский Волгоградской области», Уставом городского округа – город Волжский Волгоградской области,

ПОСТАНОВЛЯЮ:

1. Признать утратившим силу постановление администрации городского округа – город Волжский Волгоградской области от 30.11.2021 № 6394 «О признании многоквартирного дома по адресу: улица Пушкина, дом 36, город Волжский, Волгоградская область, аварийным и подлежащим реконструкции».

2. Признать многоквартирный дом, расположенный по адресу: улица Пушкина, дом 36, город Волжский, Волгоградская область, аварийным и подлежащим сносу.

3. Управлению капитального строительства администрации городского округа – город Волжский Волгоградской области организовать работу по отселению граждан и сносу многоквартирного дома, расположенного по адресу: улица Пушкина, дом 36, город Волжский, Волгоградская область, в срок до 31.12.2035.

4. Управлению муниципального имуществом администрации городского округа – город Волжский Волгоградской области:

– рассмотреть возможность обеспечения граждан, проживающих в указанном в пункте 1 многоквартирном доме, временными жилыми помещениями маневренного фонда в срок до 31.12.2024;

– обеспечить граждан, проживающих в указанном в пункте 1 многоквартирном доме, жилыми помещениями в срок до 31.12.2035.

5. Комитету по обеспечению жизнедеятельности города администрации городского округа – город Волжский Волгоградской области:

– уведомить собственников и нанимателей помещений указанного в пункте 1 настоящего постановления многоквартирного жилого дома о принятом решении в установленном порядке;

– в 5-дневный срок со дня принятия настоящего постановления направить в установленном порядке по 1 экземпляру настоящего постановления и заключения межведомственной комиссии заявителю, а также в орган государственного жилищного надзора (муниципального жилищного контроля) по месту нахождения многоквартирного дома, указанного в пункте 1 настоящего постановления.

6. Управлению по организационной и кадровой работе администрации городского округа – город Волжский Волгоградской области разместить настоящее постановление на официальном сайте администрации городского округа – город Волжский Волгоградской области.

7. Автономному муниципальному учреждению «Редакция газеты «Волжская правда» опубликовать настоящее постановление в газете «Волжский муниципальный вестник».

8. Контроль за исполнением настоящего постановления возложить на председателя комитета по обеспечению жизнедеятельности города администрации городского округа – город Волжский Волгоградской области С.А. Ракутова.

*Заместитель главы городского округа
А.С. Мацаев*

ВОЛЖСКАЯ ГОРОДСКАЯ ДУМА ВОЛГОГРАДСКОЙ ОБЛАСТИ

ПРОЕКТ

РЕШЕНИЕ

« _____ » _____ 2023 г.

№ _____

О внесении изменения в Устав городского округа – город Волжский Волгоградской области

В целях приведения Устава городского округа – город Волжский Волгоградской области в соответствие с федеральным законодательством, руководствуясь Федеральным законом от 06 октября 2003 года № 131-ФЗ «Об общих принципах организации местного самоуправления в Российской Федерации», Уставом городского округа – город Волжский Волгоградской области, Волжская городская Дума Волгоградской области

РЕШИЛА:

1. Внести изменение в Устав городского округа – город Волжский Волгоградской области, принятый постановлением Волжской городской Думы Волгоградской области от 27 мая 2005 года № 137/1 «Об утверждении Устава городского округа – город Волжский Волгоградской области в новой редакции» (с изменениями от 28 мая 2010 года, 23 июня 2011 года, 3 июля 2012 года, 18 февраля 2013 года, 10 июня 2013 года, 16 августа 2013 года, 27 июня 2014 года, 28 ноября 2014 года, 29 мая 2015 года, 30 марта 2016 года, 3 февраля 2017 года, 14 июля 2017 года, 29 сентября 2017 года, 26 января 2018 года, 6 июля 2018 года, 1 марта 2019 года, 23 сентября 2019 года, 14 февраля 2020 года, 29 мая 2020 года, 05 февраля 2021 года, 19 марта 2021 года, 23 апреля 2021 года, 16 июля 2021 года, 29 октября 2021 года, 23 декабря 2021 года, 27 мая 2022 года, 23 декабря 2022 года, 31 марта 2023 года, 7 июля 2023 года, 28 июля 2023 года, 17 октября 2023 года), изложив подпункт 8 пункта 1 статьи 6.2 в следующей редакции:

«8) осуществление международных и внешнеэкономических связей в соответствии с Федеральным законом от 06 октября 2003 года № 131-ФЗ «Об общих принципах организации местного самоуправления в Российской Федерации»;».

2. Главе городского округа – город Волжский Волгоградской области в порядке, установленном Федеральным законом от 21 июля 2005 года № 97-ФЗ «О государственной регистрации уставов муниципальных образований», представить настоящее Решение на государственную регистрацию в Управление Министерства юстиции Российской Федерации по Волгоградской области в течение 15 дней со дня принятия.

3. Главе городского округа – город Волжский Волгоградской области опубликовать настоящее Решение в газете «Волжский муниципальный вестник» в течение 7 дней со дня поступления из Управления Министерства юстиции Российской Федерации по Волгоградской области уведомления о включении сведений о муниципальном правовом акте о внесении изменения в Устав городского округа – город Волжский Волгоградской области в государственный реестр уставов муниципальных образований Волгоградской области, предусмотренного частью 6 статьи 4 Федерального закона от 21 июля 2005 года № 97-ФЗ «О государственной регистрации уставов муниципальных образований».

4. Настоящее Решение вступает в силу с момента официального опубликования после его государственной регистрации.

Глава городского округа –
город Волжский
Волгоградской области

И.Н. Воронин

Председатель Волжской
городской Думы
Волгоградской области

С.Н. Аксенов

АДМИНИСТРАЦИЯ ГОРОДСКОГО ОКРУГА – ГОРОД ВОЛЖСКИЙ ВОЛГОГРАДСКОЙ ОБЛАСТИ

ПОСТАНОВЛЕНИЕ

от 13.11.2023

№ 6534

О подготовке проекта планировки и межевания территории городского округа – город Волжский Волгоградской области, ограниченной улицами им. Ф.Г. Логинова, Кирова, Свердлова и железнодорожными путями

Руководствуясь ст. 41, 42, 43, 45, 46 Градостроительного кодекса Российской Федерации, постановлением администрации городского округа – город Волжский Волгоградской области от 06.02.2023 № 624 «О распределении обязанностей между заместителями главы городского округа и управляющим делами администрации городского округа – город Волжский Волгоградской области», п. 24 ст. 6 Устава городского округа – город Волжский Волгоградской области,

ПОСТАНОВЛЯЮ:

1. Комитету земельных ресурсов и градостроительства администрации городского округа – город Волжский Волгоградской области в срок до 1 ноября 2024 года обеспечить подготовку проекта планировки и межевания территории городского округа – город Волжский Волгоградской области, ограниченной улицами им. Ф.Г. Логинова, Кирова, Свердлова и железнодорожными путями.

2. Определить, что в течение четырнадцати дней с даты опубликования настоящего постановления физические и юридические лица вправе представить в комитет земельных ресурсов и градостроительства администрации городского округа – город Волжский Волгоградской области предложения о порядке, сроках подготовки и содержании документации по планировке территории.

3. Управлению по организационной и кадровой работе администрации городского округа – город Волжский Волгоградской области в течение трех дней разместить настоящее постановление на официальном сайте администрации городского округа – город Волжский Волгоградской области.

4. Автономному муниципальному учреждению «Редакция газеты «Волжская правда» в течение трех дней опубликовать настоящее постановление в газете «Волжский муниципальный вестник».

5. Контроль за исполнением настоящего постановления возложить на председателя комитета земельных ресурсов и градостроительства администрации городского округа – город Волжский Волгоградской области А.В. Попову.

Исполняющий обязанности
заместителя главы городского округа
А.В. Попова

АДМИНИСТРАЦИЯ ГОРОДСКОГО ОКРУГА – ГОРОД ВОЛЖСКИЙ ВОЛГОГРАДСКОЙ ОБЛАСТИ

ПОСТАНОВЛЕНИЕ

от 02.11.2023

№ 6354

О внесении изменений в Положение о мерах по обеспечению исполнения бюджета городского округа – город Волжский Волгоградской области, утвержденное постановлением администрации городского округа – город Волжский Волгоградской области от 01.02.2019 № 625

В целях обеспечения исполнения бюджета городского округа – город Волжский Волгоградской области, руководствуясь Уставом городского округа – город Волжский Волгоградской области,

ПОСТАНОВЛЯЮ:

1. Внести изменения в Положение о мерах по обеспечению исполнения бюджета городского округа – город Волжский Волгоградской области, утвержденное постановлением администра-

ции городского округа – город Волжский Волгоградской области от 01.02.2019 № 625:

1.1. Пункт 7 изложить в следующей редакции:

«7. Получатели средств бюджета городского округа принимают бюджетные обязательства, связанные с поставкой товаров, выполнением работ, оказанием услуг в текущем финансовом году, не позднее 15 ноября текущего финансового года или последнего рабочего дня до указанной даты в соответствии с доведенными до них в установленном порядке показателями сводной бюджетной росписи. Положение абзаца 1 пункта 7 не распространяется на бюджетные обязательства получателей средств бюджета городского округа, связанные с поставкой товаров, выполнением работ и оказанием услуг в текущем финансовом году:

а) в случае принятия до даты, предусмотренной абзацем 1 пункта 7, решений главы городского округа, устанавливающих возможность принятия таких обязательств после 15 ноября текущего финансового года;

б) при реализации мероприятий, связанных с подготовкой и проведением торжественных приемов с участием главы городского округа – город Волжский Волгоградской области и председателя Волжской городской Думы Волгоградской области;

в) в случае, если источником финансового обеспечения бюджетных обязательств являются средства муниципального дорожного фонда, межбюджетные трансферты, а также исполнение обязательств на условиях софинансирования;

г) в случаях, если извещения об осуществлении закупок товаров, работ, услуг размещены в единой информационной системе в сфере закупок либо приглашения принять участие в определении поставщика (подрядчика, исполнителя) или проекты контрактов на закупки товаров, работ, услуг направлены поставщикам (подрядчикам, исполнителям) до даты, предусмотренной абзацем 1 пункта 7;

д) в случаях, указанных в пунктах 1, 8, 9, 26, 29 части 1 статьи 93 Федерального закона от 05.04.2013 № 44-ФЗ «О контрактной системе в сфере закупок товаров, работ, услуг для обеспечения государственных и муниципальных нужд», при условии, что информация о соответствующих контрактах включена в план-график закупок, предусмотренный указанным Федеральным законом;

е) в случаях, связанных с обеспечением бюджетного процесса;

ж) в случаях, связанных с внесением изменений в решение Волжской городской Думы Волгоградской области «О бюджете городского округа – город Волжский Волгоградской области на текущий год и на плановый период»;

з) в случаях, установленных ст. 217 Бюджетного кодекса Российской Федерации, при внесении изменений в сводную бюджетную роспись».

1.2. Пункт 8 изложить в следующей редакции:

«8. Управление финансов приостанавливает осуществление операций по постановке на учет бюджетных обязательств на поставку товаров, выполнение работ, оказание услуг, принятых покупателями средств бюджета городского округа за счет лимитов текущего финансового года после даты, предусмотренной абзацем 1 пункта 7 настоящего Положения».

2. Управлению по организационной и кадровой работе администрации городского округа – город Волжский Волгоградской области разместить настоящее постановление на официальном сайте администрации городского округа – город Волжский Волгоградской области.

3. Автономному муниципальному учреждению «Редакция газеты «Волжская правда» опубликовать настоящее постановление в газете «Волжский муниципальный вестник».

4. Контроль за исполнением настоящего постановления оставляю за собой.

Исполняющий обязанности
главы городского округа
А.С. Мацаев

АДМИНИСТРАЦИЯ ГОРОДСКОГО ОКРУГА – ГОРОД ВОЛЖСКИЙ ВОЛГОГРАДСКОЙ ОБЛАСТИ

ПОСТАНОВЛЕНИЕ

от 10.11.2023

№6497

Об одобрении прогноза социально-экономического развития городского округа – город Волжский Волгоградской области на 2024 год и плановый период 2025 и 2026 годов

В соответствии с Федеральным законом от 28.06.2014 № 172-ФЗ «О стратегическом планировании в Российской Федерации», статьей 173 Бюджетного кодекса Российской Федерации, постановлением администрации городского округа – город Волжский Волгоградской области от 30.05.2018 № 2810 «Об утверждении Порядка разработки, корректировки, осуществления мониторинга и контроля реализации прогноза социально-экономического развития городского округа – город Волжский Волгоградской области на среднесрочный период»

ПОСТАНОВЛЯЮ:

1. Одобрить прогноз социально-экономического развития городского округа – город Волжский Волгоградской области на 2024 год и плановый период 2025 и 2026 годов.

2. Управлению по организационной и кадровой работе администрации городского округа – город Волжский Волгоградской области разместить настоящее постановление на официальном сайте администрации городского округа – город Волжский Волгоградской области.

3. Автономному муниципальному учреждению «Редакция газеты «Волжская правда» опубликовать настоящее постановление в газете «Волжский муниципальный вестник».

4. Контроль за исполнением настоящего постановления возложить на исполняющего обязанности заместителя главы городского округа – город Волжский Волгоградской области А.В. Попову.

Глава городского округа
И.Н. Воронин

ОДОБРЕН
постановлением администрации
городского округа – город Волжский
Волгоградской области
от_10.11.2023_ №_6497_

Прогноз
социально-экономического развития
городского округа – город Волжский
Волгоградской области
на 2024 год и плановый период 2025 и 2026 годов

г. Волжский
2023 г.

«Волжский муниципальный вестник»: 777-020 (отдел рекламы), 777-024 (вёрстка), E-mail: vlzpravda@bk.ru

№ п/п	Содержание	Страница
	Введение	3
1	Общая оценка социально-экономической ситуации в городском округе – город Волжский Волгоградской области	4
2	Прогноз развития отраслей экономики	5
2.1	Развитие промышленности	5
2.2	Привлечение инвестиций	7
2.3	Развитие предпринимательства	9
2.4	Потребительский рынок	10
2.5	Строительство	11
2.6	Реализация муниципальных программ	12
2.7	Участие в государственных программах Российской Федерации и Волгоградской области, в проектах, конкурсах и грантах	13
3	Прогноз развития социальной сферы и городской инфраструктуры	18
3.1	Демография и рынок труда	18
3.2	Уровень жизни населения	18
3.3	Развитие образования	19
3.4	Развитие культуры	21
3.5	Развитие физической культуры и спорта	23
3.6	Молодежная политика	24
3.7	Развитие жилищно-коммунального хозяйства	25
3.8	Развитие дорожно-транспортного комплекса и благоустройство	26
3.9	Окружающая среда	28
	Приложение № 1: таблица «Основные показатели прогноза социально-экономического развития городского округа – город Волжский Волгоградской области на 2024 год и плановый период 2025 и 2026 годов»	30
	Приложение № 2: таблица «Сопоставление параметров прогноза социально-экономического развития городского округа – город Волжский Волгоградской области на 2024 год и плановый период 2025 и 2026 годов с ранее утвержденными параметрами»	34
	Прогноз социально-экономического развития городского округа – город Волжский Волгоградской области на 2024 год и плановый период 2025 и 2026 годов	
	Введение	

Настоящий прогноз разработан в соответствии с действующим федеральным и региональным законодательством, решением Волжской городской Думы Волгоградской области от 29.11.2013 № 10-ВГД «О принятии Положения о бюджетном процессе в городском округе – город Волжский Волгоградской области», постановлением администрации городского округа – город Волжский Волгоградской области от 12.08.2021 № 4284 «Об утверждении Положения о порядке и сроках составления проекта бюджета городского округа – город Волжский Волгоградской области на очередной финансовый год и плановый период», постановлением администрации городского округа – город Волжский Волгоградской области от 30.05.2018 № 2810 «Об утверждении Порядка разработки, корректировки, осуществления мониторинга и контроля реализации прогноза социально-экономического развития городского округа – город Волжский Волгоградской области на среднесрочный период».

Прогноз социально-экономического развития городского округа – город Волжский Волгоградской области (далее – городской округ – город Волжский) на 2024 год и плановый период 2025 и 2026 годов сформирован на основе базового варианта прогноза социально-экономического развития Волгоградской области на 2024 год и плановый период 2025 и 2026 годов с учетом реализации положений указов Президента Российской Федерации от 07.05.2018 № 204 «О национальных целях и стратегических задачах развития Российской Федерации на период до 2024 года» и от 21.07.2020 № 474 «О национальных целях развития Российской Федерации на период до 2030 года», Закона Волгоградской области от 28.12.2021 № 134-ОД «О Стратегии социально-экономического развития Волгоградской области до 2030 года», Решения Волжской городской Думы Волгоградской области от 26.11.2019 № 71-ВГД «Об утверждении (одобрении) Стратегии социально-экономического развития городского округа – город Волжский Волгоградской области до 2030 года», постановления администрации городского округа – город Волжский Волгоградской области от 25.04.2022 № 2178 «Об утверждении плана мероприятий на 2022–2024 годы (II этап) по реализации Стратегии социально-экономического развития городского округа – город Волжский Волгоградской области до 2030 года».

Прогноз социально-экономического развития городского округа – город Волжский на 2024 год и плановый период 2025 и 2026 годов основан на итогах социально-экономического развития городского округа – город Волжский за 2022 год и сложившихся условий в текущем году, данных Территориального органа Федеральной службы государственной статистики по Волгоградской области, данных паспорта социально-экономического развития городского округа – город Волжский, с учетом информации, представленной промышленными предприятиями и организациями города об их деятельности в прогнозируемом периоде, а также с учетом складывающейся социально-экономической ситуации.

Согласно базовому варианту основных параметров прогноза социально-экономического развития Волгоградской области на 2024 год и плановый период 2025 и 2026 годов:

- индекс потребительских цен на конец года составит 104,0–104,5 %;
- индекс потребительских цен в среднем за год составит 104,0–107,2 %;
- оборот розничной торговли в сопоставимых ценах увеличится на 3,4–3,5 %, объем платных услуг – на 2,5 % ежегодно;
- инвестиции в основной капитал в сопоставимых ценах планируются в пределах 45,3–118,6 %.

Показатели прогноза, представленные в приложении № 1, являются основой для разработки бюджета городского округа – город Волжский на 2024 год и плановый период 2025 и 2026 годов.

Приоритетным принципом формирования бюджета на 2024–2026 годы является программно-целевой подход, базирующийся на основе муниципальных программ и предусматривающий распределение бюджетных средств исходя из приоритетных целей и задач социально-экономического развития.

Сопоставление параметров прогноза социально-экономического развития городского округа – город Волжский на 2024 год и плановый период 2025 и 2026 годов в части значений показателей 2024 и 2025 годов с параметрами прогноза социально-экономического развития городского округа – город Волжский на 2023 год и плановый период 2024 и 2025 годов, одобренного постановлением администрации городского округа – город Волжский Волгоградской области от 10.11.2022 № 6548, представлено в приложении № 2. Корректировка показателей настоящего прогноза в сравнении с ранее утвержденными показателями связана с уточнением оценки 2023 года, в том числе на основе статистических данных за 2022 год, показателями базового варианта предварительного прогноза социально-экономического развития Волгоградской области на

2024 год и плановый период 2025 и 2026 годов, а также с уточнением данных, представленных предприятиями и организациями города.

1. Общая оценка социально-экономической ситуации в городском округе – город Волжский Волгоградской области

На социально-экономическое развитие городского округа – город Волжский в 2022 году, как и страны в целом, оказывали существенное влияние внешние условия функционирования, ухудшение ситуации на финансовых рынках, в системе организации производства и поставок продукции, вызванные усилением экономических санкций в отношении Российской Федерации, что в свою очередь повлияло на значительное ускорение инфляции.

Разработанные федеральные и региональные меры поддержки экономики и населения, направленные на ограничение спада в экономике, структурную перестройку экономики и ускорение адаптации к новым условиям, на поддержание доходов населения, применялись на территории города.

В результате большинство показателей, характеризующих социально-экономическое развитие, по итогам за 2022 года показали положительную динамику: по объему отгруженных товаров, работ и услуг, в том числе промышленных (+32,5 %, +34,6 % к уровню 2021 года соответственно); инвестициям в основной капитал крупных и средних организаций (+18,3 % в сопоставимых ценах); среднемесячной заработной плате работников крупных и средних организаций, в том числе промышленных (соответственно +14,9 % и +18,1 %); вводу в действие жилых домов, в том числе населением (+13,3 % и +65,5 %); показателям рынка труда (рост числа занятых в экономике +9,7 %, снижение уровня безработицы и числа безработных – в 1,7 раза); по количеству индивидуальных предпринимателей и самозанятых (+0,9% и +56,5 %). Снижение коснулось таких показателей, как численность занятых на крупных и средних предприятиях (-1,5 %), общего количества субъектов малого и среднего предпринимательства (-1,5 %) и численности населения (-1,2 % с учетом Всероссийской переписи населения – 2020).

По оценке, социально-экономическое развитие городского округа – город Волжский в 2023 году характеризуется следующими показателями:

- в промышленности объем отгруженных товаров собственного производства, выполненных работ и услуг собственными силами составит 273,5 млрд рублей (100,1 % к уровню 2022 года);
- инвестиции в основной капитал по полному кругу организаций города ожидаются в сумме 43,5 млрд рублей (в 2,5 раза выше в сопоставимых ценах уровня 2022 года), в том числе по крупным и средним предприятиям – 42,5 млрд рублей;
- количество субъектов малого и среднего предпринимательства составит 9 795 единицы, или 102,5 % к уровню 2022 года, оборот субъектов малого и среднего предпринимательства – 77,0 млрд рублей, или 100,5 %;
- оборот розничной торговли составит 66,2 млрд рублей, объем платных услуг населению – 14,6 млрд рублей (105,8 % и 103,5 % в сопоставимых ценах к уровню 2022 года при индексах-дефляторах 104,5 % и 105,4 % соответственно);
- площадь введенных в эксплуатацию жилых домов составит 77,2 тыс. кв. м, или 105,3 % к уровню 2022 года;
- фонд начисленной заработной платы работников увеличится к уровню 2022 года на 15,1 % и составит 42,95 млрд рублей.

По оценке, среднегодовая численность населения города в 2023 году составит 316,2 тыс. человек и снизится к уровню 2022 года на 0,7 %.

Ситуация на рынке труда сохраняется стабильной. По данным ГКУ «Центр занятости населения г. Волжского», показатели количества зарегистрированных безработных и уровня безработицы ожидаются на уровне 0,5 тыс. человек и 0,34 % соответственно.

2. Прогноз развития отраслей экономики

2.1. Развитие промышленности.

Городской округ – город Волжский представляет собой крупный многоотраслевой промышленный комплекс, включающий в себя 524 организации, 47 из которых являются ведущими.

Среди крупных и средних предприятий города преимущество занимает объем отгруженной продукции промышленной сферы, доля которого составляет около 94 %.

В общем объеме отгруженной промышленной продукции региона доля городских предприятий составляет порядка 31 %.

Ключевыми предприятиями промышленности остаются АО «Волжский трубный завод» (далее – АО «ВТЗ»), АО «Волжский Оргсинтез», ОАО «Волжский абразивный завод» (далее – ОАО «ВАЗ»), ООО «Производственное объединение «Ниже-Волжский Трубный завод» (далее – ООО «ПО «НВТЗ»), АО «Волтайр-Пром», ОАО «ЕПК Волжский», АО «Текстор», филиал ПАО «РусГидро» – «Волжская ГЭС», филиал АО «АБ ИнБев Эфес» в г. Волжский и другие.

В состав федерального перечня системообразующих предприятий включены АО «ВТЗ», ОАО «ЕПК Волжский», филиал ПАО «РусГидро» – «Волжская ГЭС», АО «Волтайр-Пром».

Среди лидеров по уплате налогов в региональный бюджет неизменно фигурируют такие предприятия города, как АО «ВТЗ», филиал АО «АБ ИнБев Эфес», и филиал ПАО «РусГидро» – «Волжская ГЭС».

Ряд организаций городского округа активно занят производством импортозамещающей продукции, наиболее крупные среди которых АО «ВТЗ», ОАО «ВАЗ», АО «Волтайр-Пром», АО «Волжский Оргсинтез», ООО «Глобал Кемикал», АО «Волжскрезинотехника» (далее – АО «ВРТ»), ООО «Полипластик Юг», ООО «Волгабас», АО «Текстор», ОАО «ЕПК Волжский», АО «Завод «Метеор», ООО «Интов-Эласт», ООО «Константа-2», ООО «ГК Автокомтехнологии», научно-производственное предприятие «КФ» и другие. Производство импортозамещающей продукции в условиях санкционного режима является востребованным и актуальным.

В структуре промышленного производства наибольший удельный вес занимают обрабатывающие производства порядка 84 %, среди которых доминируют металлургическое (более 67 % от общего объема отгруженной продукции обрабатывающих производств) и химическое (свыше 8 %) производства. Доля предприятий по обеспечению электроэнергией, газом и паром составляет 13,2 %, по водоснабжению, водоотведению, организации сбора и утилизации отходов – 2,4 %.

Объем отгруженной промышленной продукции в стоимостном выражении за 2022 год увеличился к уровню 2021 года на 70,2 млрд рублей и составил 273,2 млрд рублей, в том числе по обрабатывающим производствам – 230,5 млрд рублей (увеличение на 70,1 млрд рублей), на предприятиях по обеспечению электрической энергией, газом и паром – 36,0 млрд рублей (увеличение на 2,4 млрд рублей); на предприятиях, занятых в сфере водоснабжения, водоотведения, организации сбора и утилизации отходов, деятельности по ликвидации загрязнений – 6,6 млрд руб. (снижение к уровню 2021 года на 25,7 % или 2,3 млрд руб.). Рост отгрузки в стоимостном выражении отмечен в металлургической и химической отраслях, в производстве резиновых и пластмассовых изделий, автотранспортных средств, машин и оборудования, бумаги, текстильных и бумажных изделий, напитков, а также компьютеров, электронных и оптических изделий.

Предприятия города продолжают участие в различных мероприятиях, направленных на развитие производств и привлечение дополнительных средств. Льготные займы от федерального фонда развития промышленности и регионального фонда перспективного развития на реализацию инвестиционных проектов за 2022 год на общую сумму 235 млн рублей получили предприятия: ООО «Производственная компания «ДИА» (далее – ООО «ПК ДИА»), ООО «Бионикс», ООО «Глобал Кемикал», ООО «Дьютибокс», ООО «Стеклопласт», АО «Волтайр-Пром»; ООО «Вириди Групп» стал первым предприятием Волгоградской области, получившим льготный займ в размере 50 млн рублей по новой программе «Ускоренное импортозамещение» на расширение производства бытовой химии: стеклоочистителя, жидкого мыла, средств для мытья посуды, а также для ухода за кухней и сантехникой. Кроме того, в рамках национального проекта «Производительность труда» уже привлечено 22 волжских предприятий.

Основные направления развития промышленных предприятий в 2023 году направлены на техническое перевооружение производств и расширение ассортимента продукции, в том числе импортозамещающей. Среди основных можно выделить проекты следующих предприятий: АО «ВТЗ» осуществляет введение в эксплуатацию нового мобильного роботизированного комплекса в электросталеплавильном цехе, который позволит значительно сократить объемы ручного труда, ремонтных работ и повысить безопасность сотрудников; ООО «Консервный комбинат Ахтуба» увеличивает мощности переработки овощей и запускает дополнительные линии по производству соусов и овощных деликатесов; АО «Волжский Оргсинтез» продолжает реализацию проекта «Увеличение мощности производства ксантогенатов на 20 тыс. тн в год»; филиал АО «АБ ИнБев Эфес» в г. Волжском» осуществляет строительство очистных сооружений, модернизацию

2024 году – 77,2 млрд рублей, в 2025 году – 83,2 млрд рублей.

Объем платных услуг населению городского округа в 2023 году ожидается в сумме 14,6 млрд рублей, или 103,5 % в сопоставимых ценах к уровню 2022 года. По прогнозу, ежегодно планируется рост объема платных услуг населению в пределах 102,5–102,6 % в сопоставимых ценах при индексах-дефляторах 104,4–104,8 %. В денежном выражении населению города будет оказано платных услуг в 2024 году на сумму 15,7 млрд рублей, в 2025 году – 16,8 млрд рублей, в 2026 году – 18,0 млрд рублей.

Рыночная сеть города представлена 1 розничным рынком по типу «специализированный сельскохозяйственный» на 1 120 торговых мест.

С целью содействия развитию местных и региональных товаропроизводителей осуществляется организация и проведение ярмарок и выставок, привлечение хозяйствующих субъектов к участию в городских и областных ярмарках, выставках.

В 2023 году в перечень мест проведения ярмарок, утвержденный приказом комитета промышленности и торговли Волгоградской области от 30.12.2016 № 191-ОД, включено 29 мест на территории городского округа – город Волжский. За истекший период 2023 года проведено 30 ярмарок, в том числе специализированные универсальные, рождественские, медовые, сельскохозяйственные и цветочные ярмарки.

2.5. Строительство.

Строительство жилья

Строительство многоквартирных жилых домов на территории города осуществляется застройщиками в основном за счет заемных средств.

В 2022 году в городе введено в эксплуатацию 73,2 тыс. кв. м жилой площади (113,3 % к уровню 2021 года), из них индивидуальными застройщиками – 33,8 тыс. кв. м (165,5 % к уровню 2021 года).

В 2023 году, по оценке, ввод жилья составит 77,2 тыс. кв. м, в том числе в сфере индивидуального жилищного строительства – 34,1 тыс. кв. м. В прогнозном периоде площадь вводимых жилых домов планируется на уровне 42,3 тыс. кв. м ежегодно, в том числе домов, построенных населением, – 8 тыс. кв. м.

В рамках реализации муниципальной программы «Переселение граждан, проживающих на территории городского округа – город Волжский Волгоградской области, из аварийного жилищного фонда», в текущем году и прогнозном периоде планируется осуществить переселение 93 человек из 4 аварийных домов и снос 9 домов, признанных аварийными.

Кроме того, в 2023 году молодым семьям выдано 9 свидетельств на право получения субсидии на приобретение жилья; до конца года планируется выдать ещё одно свидетельство. В 2024–2025 годах планируется улучшить жилищные условия 20 молодых семей.

Строительство социальных объектов

На территории городского округа строительство и реконструкция объектов осуществляется за счет бюджетов всех уровней, в том числе в рамках муниципальных программ.

В текущем году завершено строительство школы на 1 000 мест в 37 микрорайоне по адресу: ул. С.Р. Медведева, 79. В сентябре школа открыла свои двери для новых учеников. Новая школа оснащена всем необходимым для учебного процесса. Также в здании школы обустроена столовая, актовый зал, два спортзала с раздевалками и душевыми, зал для лечебной физкультуры, библиотека, медицинский кабинет, лифты для маломобильных учащихся. Во дворе – спортивные площадки, беговые дорожки, футбольное поле с искусственным покрытием, зоны отдыха для учащихся и педагогов.

В текущем году началось строительство детской поликлиники на площади Труда. Здание площадью более 9,2 тыс. кв. м будет состоять из шести этажей. За смену учреждение сможет принимать до 350 пациентов. Для свободного передвижения маломобильных групп населения предусмотрены грузопассажирские лифты. На прилегающей территории обустраивают парковочные места и зоны отдыха. На объекте завершены работы по разработке котлована и устройству гидроизоляции бетонного основания; начаты работы по армированию фундаментной плиты и разработке траншеи под теплотрассу. Завершить строительство планируется в декабре 2024 года.

Кроме того, в рамках продолжающейся модернизации учреждений здравоохранения до конца текущего года завершится ремонт городской поликлиники № 5 на ул. Оломоуцкая, поликлиники городской больницы № 2 на ул. Мира, детской поликлиники № 2 на ул. Оломоуцкая. Масштабное обновление уже завершилось в трехэтажном здании поликлиники № 1 городской больницы № 3 на улице Пушкина на площади более 1,5 тыс. кв. м: выполнен капитальный ремонт кровли и инженерных коммуникаций; в помещения провели пожарную сигнализацию, интернет и системы кондиционирования; в кабинетах и коридорах поставили новую мебель и оборудование; для удобства ориентирования пациентов создана система навигации; для диспансеризации и профосмотров выделен отдельный блок здания.

В 2022 году сдан в эксплуатацию крытый футбольный манеж, открыт обновленный центр спортивных единоборств на базе стадиона им. Ф.Г. Логинова; открыты ФОК «Металлург» и крытый теннисный корт в парке «Новый город», создана новая мототрасса на ул. Александрова. В прогнозном периоде продолжится развитие территории спортивно-досугового кластера, расположенного в районе стадиона им. Ф.Г. Логинова: запланировано возведение теннисных кортов, создание универсальных спортивных площадок, благоустроенных парковых зон и других объектов.

В прогнозном периоде, при условии софинансирования из вышестоящих бюджетов, планируется выполнение следующих основных мероприятий:

- строительство школы в 28 микрорайоне на 1 000 мест: в текущем году заключен муниципальный контракт на разработку проектно-сметной документации, в том числе прохождение государственной экспертизы;
- строительство школы на 1 000 мест в 14 микрорайоне;
- строительство двух детских садов в пос. Краснооктябрьский и в 28 микрорайоне;
- строительство спортивного центра для настольного тенниса по адресу: ул. Пушкина, 168;
- строительство бассейна по адресу: пр. Дружбы, 48.

Коммунальное хозяйство

В 2023–2025 годы в рамках проекта с использованием инфраструктурного бюджетного кредита планируется реализация мероприятий по строительству объектов коммунальной и транспортной инфраструктуры в целях комплексной застройки и развития новых микрорайонов городского округа – город Волжский.

2.6. Реализация муниципальных программ.

Одним из механизмов реализации муниципальной социальной политики является разработка и реализация муниципальных программ. Формирование таких программ позволяет сосредоточить не только муниципальные ресурсы, но и привлеченные из вышестоящих бюджетов средства на решение наиболее остро стоящих социальных проблем, на развитие муниципального образования в целом и его отдельных отраслей.

Муниципальные программы городского округа – город Волжский определяют комплекс мероприятий, согласованных по целям, срокам, материально-техническому обеспечению, исполнителям, направленных на достижение целей и решение задач социально-экономического развития муниципального образования, а также позволяют осуществлять планирование расходов бюджета посредством программно-целевого метода. Данный метод планирования позволяет выстроить систему приоритетов, произвести оценку конечного результата от вложенных средств. Тематика муниципальных программ напрямую обусловлена вопросами местного значения.

В 2024–2026 годах администрацией городского округа – город Волжский Волгоградской области планируется к реализации 16 муниципальных программ по следующим направлениям:

- развитие благоустройства, автомобильной и транспортной сферы;
- развитие образования;
- жилищно-коммунальное хозяйство;
- поддержка малого и среднего предпринимательства;
- пожарная безопасность и безопасность людей на водных объектах;
- профилактика правонарушений, коррупции, наркомании;
- обеспечение населения жильем и строительство;
- социальная политика;
- физическая культура и молодежная политика;
- развитие культуры.

В рамках реализации муниципальных программ в 2024–2026 годах будет продолжена реализация мероприятий по благоустройству территории городского округа, по ремонту автомобильных дорог и внутриквартальных проездов, обеспечению жильем молодых семей, повышению

энергоэффективности. Планируется строительство спортивных объектов, объектов образования, коммунальной и транспортной инфраструктуры при условии софинансирования из бюджета Волгоградской области.

2.7. Участие в государственных программах Российской Федерации и Волгоградской области, в проектах, конкурсах и грантах.

Участие в государственных программах Волгоградской области и национальных проектах

В 2024–2026 годах городской округ планирует продолжать участие в государственных программах Волгоградской области и национальных проектах, предусматривающих создание новых, ремонт и модернизацию существующих инфраструктурных и иных объектов по важнейшим направлениям социально-экономического развития города.

По подпрограмме «Молодой семье – доступное жилье» государственной программы Волгоградской области «Обеспечение доступным и комфортным жильем и коммунальными услугами жителей Волгоградской области» в 2024–2025 годах будет продолжена выдача свидетельств на право получения субсидии на покупку жилья, что позволит улучшить жилищные условия 20 молодым семьям.

По государственной программе Волгоградской области «Формирование современной городской среды Волгоградской области» в рамках участия в национальном проекте «Жилье и городская среда» в 2024–2026 годах будет продолжено благоустройство общественных и дворовых территорий. В 2023 году будет благоустроено 3 общественные территории. Ежегодно планируется осуществлять содержание территорий, благоустроенных в рамках государственной программы Волгоградской области «Формирование современной городской среды Волгоградской области».

По государственной программе Волгоградской области «Развитие транспортной системы и обеспечение безопасности дорожного движения в Волгоградской области» в прогнозном периоде будет продолжен ремонт автомобильных дорог и ремонт мостов и путепроводов. В 2023 году из вышестоящих бюджетов в рамках участия в национальном проекте «Безопасные качественные дороги» на ремонт дорог направлено 660 млн рублей, на ремонт путепроводов – 400,9 млн рублей.

По подпрограмме «Повышение безопасности дорожного движения в Волгоградской области» государственной программы Волгоградской области «Развитие транспортной системы и обеспечение безопасности дорожного движения в Волгоградской области» по национальному проекту «Безопасные качественные дороги» в 2023 году продолжены работы по внедрению интеллектуальной транспортной системы (далее – ИТС), предусматривающей автоматизацию процессов управления дорожным движением в городском округе. В 2023 году на данные цели из федерального бюджета выделено 91,9 млн рублей.

В рамках подпрограммы «Создание, развитие и обеспечение функционирования средств автоматизации комплексной системы обеспечения безопасности жизнедеятельности населения на территории Волгоградской области» государственной программы Волгоградской области «Обеспечение безопасности жизнедеятельности на территории Волгоградской области» в 2022–2024 годах на территории городского округа планируется размещение камер видеонаблюдения высокой четкости и камер видеонаблюдения высокой четкости с функцией распознавания лиц и государственных регистрационных номеров.

По государственной программе Волгоградской области «Развитие образования в Волгоградской области» в рамках участия в национальном проекте «Образование» в 2023 году завершено строительство школы в 37 микрорайоне на 1 000 мест, произведено ее оснащение средствами обучения и воспитания, необходимыми для реализации образовательных программ начального общего, основного общего и среднего общего образования, соответствующих современным условиям.

На прогнозный период данной программой предусмотрено строительство школ на 1 000 мест каждая в 14 и 28 микрорайонах.

Для обеспечения территориальной доступности дошкольного образования в пос. Краснооктябрьский и в 28 микрорайоне необходимо строительство двух детских садов. Для участия в государственной программе разработана проектно-сметная документация на проект детского сада на 140 мест в пос. Краснооктябрьский. В прогнозном периоде планируется осуществить строительство двух детских садов.

Подпрограммой «Региональный проект по модернизации школьных систем образования» государственной программы Волгоградской области «Развитие образования в Волгоградской области» на 2024–2025 годы предусмотрена модернизация школьных систем образования в части мероприятий по капитальному ремонту и оснащению трех зданий общеобразовательных учреждений г. Волжского. Это МОУ СШ № 13 (ул. Карла Маркса, 36) и МОУ СШ № 32 (два корпуса по ул. Пушкина, 124 и ул. Пушкина, 124а).

По результатам проведенного Министерством просвещения Российской Федерации отбора объектов с однолетним циклом производства работ в рамках реализации мероприятий по модернизации школьных систем образования при проведении работ по капитальному ремонту в 2026 году отобрано здание МОУ СШ № 1 г. Волжского.

Продолжает укрепляться материально-техническая база образовательных учреждений. В 2023 году согласно условиям соглашения осуществляются: ремонт кровли в 6 общеобразовательных учреждениях (7 зданий) и в 3 дошкольных образовательных учреждениях (3 здания); частичная замена оконных блоков в 26 общеобразовательных и 35 дошкольных образовательных учреждениях. В 2024 и 2025 годах ремонт кровли и работы по замене оконных блоков в образовательных учреждениях планируется продолжить.

Будет продолжено также благоустройство и модернизация спортивных площадок и площадок для проведения праздничных линеек в общеобразовательных организациях. В 2023 году площадки для проведения праздничных линеек благоустроены в 3 школах.

В 2023 году осуществляется замена осветительных приборов в муниципальных образовательных организациях. При условии выделения средств из бюджета Волгоградской области, данное мероприятие будет продолжено в прогнозном периоде.

В 2024–2026 годах планируется продолжить организацию отдыха детей в каникулярный период в лагерях дневного пребывания на базе муниципальных образовательных организаций городского округа – город Волжский.

Планируется продолжать осуществлять выплаты ежемесячного денежного вознаграждения за классное руководство педагогическим работникам муниципальных образовательных организаций, реализующих образовательные программы начального общего, основного общего, среднего общего образования, обеспечивать бесплатным горячим питанием обучающихся, получающих начальное общее образование в муниципальных образовательных организациях.

В прогнозном периоде будет продолжена деятельность советников директора по воспитанию и взаимодействию с детскими общественными объединениями, ставки которых введены в муниципальных общеобразовательных учреждениях в 2022 году в рамках регионального проекта «Патриотическое воспитание граждан Российской Федерации (Волгоградская область)» по национальному проекту «Образование».

При исполнении подпрограммы «Повышение финансовой грамотности населения в Волгоградской области» государственной программы Волгоградской области «Управление государственными финансами Волгоградской области» в 15 общеобразовательных и 16 дошкольных учреждений реализуется региональная модульная дополнительная образовательная программа по финансовой грамотности. В рамках проекта Министерства финансов Российской Федерации «Содействие повышению уровня финансовой грамотности населения и развитию финансового образования в Российской Федерации» в 28 общеобразовательных учреждениях осуществляется проведение занятий, способствующих повышению финансовой грамотности учащихся 2–11 классов. Средства областного бюджета ежегодно выделяются на повышение квалификации преподавателей и воспитателей, участвующих в проведении занятий, оплату труда с учетом обязательных начислений, а также на тиражирование методических пособий, методической литературы, наглядных пособий, приобретение канцелярских товаров, необходимых для проведения занятий. В прогнозном периоде планируется продолжить реализацию дополнительных образовательных программ по финансовой грамотности.

В прогнозном периоде ожидается также поступление субсидии за счет средств бюджета Волгоградской области для организации дополнительного образования детей в сфере управления БПЛА.

Городской округ – город Волжский продолжит принимать участие в областном конкурсе проектов местных инициатив, который проводит комитетом финансов Волгоградской области в рамках государственной программы Волгоградской области «Управление государственными финансами Волгоградской области». В 2023 году осуществляется реализация 30 проектов, в том



числе 2 проекта детского инициативного бюджетирования и 3 проекта, реализуемых в рамках организации кампуса «Школа детского инициативного бюджетирования».

По подпрограмме «Сохранение и развитие профессионального искусства, народного творчества, культурных инициатив и творческого потенциала населения в Волгоградской области» государственной программы Волгоградской области «Развитие культуры в Волгоградской области» из федерального и областного бюджетов продолжается осуществление финансовой поддержки творческой деятельности и финансирование технического оснащения детских и кукольных театров. Согласно условиям соглашения в 2023 году в результате финансовой поддержки 2 театра: театр кукол «Арлекин» и Молодежный театр «ВДТ» поставят новые спектакли и закупят музыкальное, световое и техническое оборудование.

По данной подпрограмме в 2023 году завершена работа по обустройству братской могилы участников гражданской войны и советских воинов, погибших в период Сталинградской битвы в парке культуры и отдыха «Волжский», являющейся объектом культурного наследия регионального значения. В 2023 году планируется выделить средства из городского бюджета на подготовку проектно-сметной документации на капитальный ремонт объекта культурного наследия регионального значения братской могилы участников гражданской войны и советских воинов, погибших в период Сталинградской битвы, расположенной в пос. Краснооктябрьский с целью дальнейшего участия в конкурсе на предоставление субсидии из регионального бюджета на обустройство вышеуказанного объекта культурного наследия.

По подпрограмме «Сохранение объектов культурного и исторического наследия, обеспечение доступа населения к культурным ценностям и информации» в рамках национального проекта «Культура» в прогнозном периоде планируется создать модельную библиотеку по адресу: ул. Александрова, 13 б (библиотека-филиал № 3). Заявка на участие в конкурсном отборе будет направлена в Министерство культуры РФ в 2024 году.

По подпрограмме «Техническое оснащение региональных и муниципальных музеев» государственной программы Волгоградской области «Развитие культуры в Волгоградской области» в рамках регионального проекта «Обеспечение качественно нового уровня развития инфраструктуры культуры в сфере культуры» («Культурная среда») в 2023 году муниципальным учреждением «Волжский музейно-выставочный комплекс» проведено техническое оснащение волжского историко-краеведческого музея.

В 2023–2025 годах будет продолжено участие в федеральном проекте «Цифровая культура». Так, в 2023 году проведена работа по подаче заявки на создание мультимедиа-гидов постоянной экспозиции «Заволжье в годы Великой Отечественной войны» в музее памяти солдат войны и правопорядка. В 2024 году планируется подача заявки на создание мультимедиа-гидов в историко-краеведческом музее.

В 2023 году в комитет культуры Волгоградской области поданы заявки на участие в проектах 2024 года:

- на предоставление субсидий на техническое оснащение муниципальных музеев (филиал «Музей памяти солдат войны и правопорядка»);
- на предоставление субсидии из областного бюджета бюджету города на 2024–2026 годы для проведения реконструкции и капитального ремонта МАУДО «Детская художественная школа г. Волжского» (2 здания) и МБУДО «ДШИ «Этос»;
- на поддержку творческой деятельности и техническое оснащение детских и кукольных театров: театр кукол «Арлекин» и Молодежный театр «ВДТ».

С целью участия в конкурсе на предоставление субсидии на капитальный ремонт муниципальных музеев и муниципальных театров в рамках реализации национального проекта «Культура» в 2023 году выделено финансирование на разработку проектно-сметной документации на капитальный ремонт здания Картинной галереи (объект культурного наследия регионального значения). В настоящее время проектно-сметная документация проходит экспертизу на достоверность сметной стоимости. Заявка с ориентировочными суммами финансирования направлена в комитет культуры Волгоградской области.

Кроме этого, для подачи заявки на участие в данном конкурсе волжского историко-краеведческого музея, театра кукол «Арлекин», молодежного театра «ВДТ» необходимо финансирование на разработку проектно-сметной документации.

В рамках участия в государственной программе «Развитие физической культуры и спорта Волгоградской области» в комитет по физической культуре и спорту Волгоградской области направлены заявки на строительство бассейна по адресу пр. Дружбы, 48 и спортивного центра для настольного тенниса по адресу ул. Пушкина, 168.

В целях обеспечения ускоренного внедрения цифровых технологий во все сферы городского хозяйства городской округ – город Волжский с 2018 года Министерством строительства и жилищно-коммунального хозяйства РФ включен в перечень пилотных муниципальных образований ведомственного проекта «Умный город», реализация которого ведется в рамках НП «Цифровая экономика», «Жилье и городская среда», «Безопасные качественные дороги».

Основным инструментом достижения поставленных целей является внедрение передовых цифровых и инженерных решений в городской и коммунальной инфраструктуре, которые обеспечивают технологичность городской инфраструктуры, способствуют повышению качества и эффективности управления городскими ресурсами и созданию комфортной и безопасной городской среды.

По итогам оценки цифровой трансформации городского хозяйства, проведенной Минстроем России, городской округ – город Волжский за 2022 год в группе «Крупные города» набрав 49,8 баллов из 120 возможных, занял 37 позицию из 63 городов.

Для достижения в прогнозном периоде результатов национальных проектов «Демография», «Образование», «Культура», «Жилье и городская среда», «Безопасные качественные дороги», «Цифровая экономика Российской Федерации», «Малое и среднее предпринимательство и поддержка индивидуальной предпринимательской инициативы» на территории городского округа будет продолжена реализация следующих региональных проектов в рамках заключенных соглашений:

- «Разработка и реализация программы системной поддержки и повышения качества жизни граждан старшего поколения», «Создание для всех категорий и групп населения условий для занятий физической культурой и спортом, массовым спортом, в том числе повышение уровня обеспеченности населения объектами спорта, а также подготовка спортивного резерва» по национальному проекту «Демография»;
- «Современная школа», «Цифровая образовательная среда», «Успех каждого ребенка», «Социальная активность», «Патриотическое воспитание граждан Российской Федерации», «Развитие системы поддержки молодежи («Молодежь России»)» по национальному проекту «Образование»;
- «Обеспечение качественно нового уровня развития инфраструктуры культуры», «Создание условий для реализации творческого потенциала нации», «Цифровизация услуг и формирование информационного пространства в сфере культуры» по национальному проекту «Культура»;
- «Жилье» и «Формирование комфортной городской среды» по национальному проекту «Жилье и городская среда»;
- «Региональная и местная дорожная сеть», «Общесистемные меры развития дорожного хозяйства», «Безопасность дорожного движения» по национальному проекту «Безопасные качественные дороги»;
- «Цифровые технологии», «Информационная инфраструктура», «Цифровое государственное управление», «Кадры для цифровой экономики», «Информационная безопасность» по национальному проекту «Цифровая экономика Российской Федерации»;
- «Создание благоприятных условий для осуществления деятельности самозанятыми гражданами», «Создание условий для легкого старта и комфортного ведения бизнеса», «Акселерация субъектов малого и среднего предпринимательства» по национальному проекту «Малое и среднее предпринимательство и поддержка индивидуальной предпринимательской инициативы».

Кроме того, органами исполнительной власти Волгоградской области на территории городского округа – город Волжский осуществляется реализация мероприятий национальных проектов «Демография», «Здравоохранение», «Производительность труда» и «Экология».

В рамках национального проекта «Здравоохранение» реализуются региональные проекты «Модернизация первичного звена здравоохранения Российской Федерации», «Борьба с сердечно-сосудистыми заболеваниями», «Создание единого цифрового контура в здравоохранении на основе единой государственной информационной системы здравоохранения (ЕГИСЗ)», «Обеспечение медицинских организаций системы здравоохранения квалифицированными кадрами (Волгоградская область)».

В рамках национального проекта «Производительность труда» реализуются региональные проекты «Системные меры по повышению производительности труда», «Адресная поддержка

повышения производительности труда на предприятиях».

В рамках национального проекта «Экология» реализуется региональный проект «Сохранение и предотвращение загрязнения реки Волги на территории Волгоградской области».

Привлечение внебюджетных средств

Все активнее волжане принимают участие в конкурсах на привлечение грантовых средств, проводимых на федеральном и региональном уровнях, а также организуемых благотворительными фондами.

В текущем году количество некоммерческих общественных организаций, учреждений города, физических и юридических лиц, ставших победителями, увеличилось в 1,5 раза по сравнению с предыдущим годом.

В перечень ежегодных конкурсов входят конкурсы Фонда президентских грантов, Президентского фонда культурных инициатив, министерств Российской Федерации и комитетов Волгоградской области.

В последнее время в работу по привлечению денежных средств через участие в конкурсах включаются коммерческие организации и индивидуальные предприниматели. Некоторые из них стали победителями Президентского фонда культурных инициатив и общероссийского общественно-государственного движения детей и молодежи «Движение первых», которое впервые проводило конкурс в текущем году.

Работа по привлечению средств в социальную сферу по результатам участия в конкурсах и грантах для реализации проектов, направленных на пропаганду здорового образа жизни, поддержку семьи, охрану окружающей среды, сохранение исторической памяти, продолжится и в прогнозируемом периоде.

3. Прогноз развития социальной сферы и городской инфраструктуры

3.1. Демография и рынок труда.

Демография

Численность населения городского округа – город Волжский с учетом итогов Всероссийской переписи населения на начало 2023 года составила 316 544 человек и снизилась по сравнению с прошлогодним значением на 1,2 %. Показатель среднегодовой численности по итогам 2022 года также имеет отрицательную динамику – снижение на 1,3 %.

В текущем году наблюдается продолжение естественной убыли населения за счет превышения уровня смертности над уровнем рождаемости.

По оценке, в 2023 году среднегодовая численность постоянного населения снизится по сравнению с 2022 годом на 0,7 % и составит 316 183 человека. Коэффициент рождаемости снизится на 0,09 пункта до 6,03 рожившихся на тысячу населения, коэффициент смертности – на 0,49 пункта до 11,58 умерших на тысячу населения. Коэффициент естественной убыли составит -5,55 человек на тысячу населения.

В прогнозном периоде ожидается улучшение демографической ситуации за счет миграционного притока населения. По прогнозу в 2026 году среднегодовая численность постоянного населения составит 318 562 человека. Прогнозное значение показателя «Общий коэффициент рождаемости» планируется к 2026 году на уровне 6,75 рожившихся на тысячу населения, показателя «Общий коэффициент смертности» – 11,30 умерших на тысячу населения.

Прогноз показателя «Коэффициент естественного прироста населения» на 2024–2026 годы сформирован исходя из прогнозных значений показателей «Общий коэффициент рождаемости» и «Общий коэффициент смертности» и соответственно к 2026 году составит -4,55 человек на тысячу населения.

В течение 2024–2026 годов предусматривается незначительное снижение смертности населения. В целях повышения рождаемости планируется реализация комплекса мер по финансовой поддержке семей с детьми, созданию условий для обеспечения территориальной доступности дошкольного и общего образования. Достижению прогнозных показателей будет способствовать участие в национальных проектах «Демография» и «Здравоохранение».

Рынок труда

Расчетная численность трудовых ресурсов за 2022 год составила 195,2 тыс. человек и по сравнению с 2021 годом уменьшилась на 8,9 тыс. чел.

Расчетная численность занятых в экономике города в 2022 году составила 117,3 тыс. человек и по сравнению с 2021 годом выросла на 10,4 тыс. чел.

По оценке в 2023 году численность трудовых ресурсов составит 195,4 тыс. человек, численность занятых в экономике города составит 123,10 тыс. чел.

По прогнозу в 2026 году численность трудовых ресурсов составит 195,8 тыс. человек, занятых в экономике – 126,5 тыс. человек.

На конец 2022 года на регистрационном учете в службе занятости населения состояло 0,545 тыс. безработных, уровень зарегистрированной безработицы составил 0,37 %, что на 0,26 процентного пункта ниже аналогичного периода 2021 года.

По оценке, на конец 2023 года, численность граждан, состоящих на учете в органах службы занятости в качестве безработных, составит 0,5 тыс. человек, уровень зарегистрированной безработицы составит 0,34 %.

В прогнозный период численность безработных граждан и уровень зарегистрированной безработицы сохранятся на уровне 2023 года.

3.2. Уровень жизни населения.

Основной составляющей доходов населения является оплата труда наемных работников.

Фонд начисленной заработной платы работников организаций в 2022 году сложился в сумме 37,3 млрд рублей, или 111,5 % к уровню 2021 года. В 2023 году фонд начисленной заработной платы работников организаций ожидается на уровне 43,0 млрд рублей, что к уровню 2022 года составит 115,1 %. В прогнозном периоде рост фонда заработной платы составит в пределах 107,4–110,6 %.

Среднемесячная заработная плата одного работника организации в 2022 году составила 42,1 тыс. рублей; на крупных и средних предприятиях данный показатель достиг значения 49,5 тыс. рублей. Сохраняется дифференциация в размерах заработной платы между различными отраслями экономики города. Наибольший уровень начисленной заработной платы на крупных и средних предприятиях сложился в организациях в области финансов и страхования (73,5 тыс. руб.), а также информации и связи (73,3 тыс. руб.), промышленности (57,7 тыс. руб.) и строительстве (52,7 тыс. руб.), наименьший – в сфере образования (33,5 тыс. руб.), в организациях, занятых административными и сопутствующими услугами (29,0 тыс. руб.), операциями с недвижимым имуществом (29,0 тыс. руб.).

За истекший период текущего года среднемесячная номинальная начисленная заработная плата по крупным и средним организациям достигла значения 55,8 тыс. рублей. По оценке, в 2023 году значение среднемесячной заработной платы одного работника организации ожидается на уровне 48,2 тыс. руб. и вырастет по сравнению с 2022 годом на 14,6 %. Значение данного показателя к 2026 году планируется на уровне 65,6 тыс. рублей.

Росту заработной платы будут способствовать реализация положений указов Президента Российской Федерации от 07.05.2018 № 204 «О национальных целях и стратегических задачах развития Российской Федерации на период до 2024 года» и от 21.07.2020 № 474 «О национальных целях развития Российской Федерации на период до 2030 года», реализации Указа Президента Российской Федерации от 07.05.2012 № 597 «О мероприятиях по реализации государственной социальной политики», направленного на повышение оплаты труда отдельных категорий работников в сфере культуры, образования и медицины, работа межведомственной комиссии по мобилизации доходов в консолидированный бюджет Волгоградской области и вопросам неформальной занятости населения, а также увеличение минимального размера оплаты труда, реализация ряда инвестиционных проектов, исполнение обязательств предприятий в рамках соглашений о социально-экономическом сотрудничестве по увеличению заработной платы работникам.

3.3. Развитие образования.

В прогнозный период развитие образования будет направлено на повышение доступности и качества всех уровней образования, обновление образовательной инфраструктуры, профессиональное развитие педагогических работников, обновление содержания образования.

На 01.09.2023 в соответствии с комплектованием муниципальных дошкольных учреждений услугами дошкольного образования охвачено 12 512 детей.

На сегодняшний день в дошкольных учреждениях имеется более 1 000 свободных мест, что свидетельствует в целом о 100-процентной доступности дошкольного образования для детей в возрасте от двух месяцев до восьми лет. Несмотря на это, остается актуальным вопрос обеспе-



чения территориальной доступности дошкольного образования в пос. Краснооктябрьский и в 28 микрорайоне. Для строительства детских садов на данных территориях необходима разработка и корректировка проектно-сметной документации.

На 01.09.2023 в соответствии с комплектованием муниципальных общеобразовательных учреждений города услугами общего образования охвачено 31 720 человек.

Продолжается целенаправленная работа по переходу на обучение в первую смену для 100 % школьников. Для этого осуществляются следующие мероприятия. С сентября 2023 года начались занятия в новой школе на 1 000 мест в 37 микрорайоне по ул. С.Р. Медведева, 79. В 2024–2025 годах планируется проведение мероприятий по капитальному ремонту и оснащению зданий общеобразовательных учреждений: МОУ СШ № 13 (ул. Карла Маркса, 36) и МОУ СШ № 32 (два корпуса по ул. Пушкина, 124 и ул. Пушкина, 124а). Кроме того, здание МОУ СШ № 1 по результатам проведенного Министерством просвещения РФ конкурса отобрано для проведения работ по капитальному ремонту в 2026 году. Актуальным остается строительство школ в 14 и 28 микрорайонах.

Важную социальную проблему занятости детей решает дополнительное образование, которое остается востребованным и доступным. С 2020 года учет детей дополнительным образованием определяется в АИС «Навигатор». Плановые значения установлены региональным проектом «Успех каждого ребенка». Доля детей в возрасте от 5 до 18 лет, получающих услуги по дополнительному образованию в организациях различной формы собственности, в общей численности детей данной возрастной группы в 2023 году составит 79,49 %, в 2024–2026 годах – 79,77 %.

В 2023 году Волжский институт экономики, педагогики и права передан в ведомственное подчинение комитета образования, науки и молодежной политики Волгоградской области в соответствии с постановлением Администрации Волгоградской области от 27.01.2023 № 39-п «О переименовании, определении предмета и целей деятельности муниципального бюджетного образовательного учреждения высшего образования «Волжский институт экономики, педагогики и права».

Укрепляется материально-техническая база образовательных учреждений: в 2023 году устанавливаются новые пластиковые оконные блоки (61 учреждение), осуществляется капитальный ремонт кровель (9 учреждений – 10 зданий), проводятся работы по благоустройству площадок для праздничных линеек и мероприятий (школы № 1, 2, 12), произведены работы по приобретению и замене осветительных приборов (СШ № 15). В прогнозном периоде будет продолжена работа по ремонту кровель, помещений, пополнению фондов школьных библиотек, оснащению школ современным цифровым оборудованием, по созданию новых мест дополнительного образования различных направленностей.

В соответствии с действующим законодательством в сфере образования все учащиеся общеобразовательных учреждений города Волжского обеспечены бесплатными учебниками из фондов школьных библиотек. В 2022 году приобретено свыше 39,4 тыс. учебников и художественной литературы, общий книжный фонд школьных библиотек в 2023 году составил свыше 741,5 тыс. экземпляров. К началу нового 2023–2024 учебного года во все школьные библиотеки приобретено свыше 5,2 тыс. экземпляра новых учебников истории для учащихся 10–11 классов.

С сентября 2023 года в общеобразовательных учреждениях обучение осуществляется в соответствии с новой Федеральной образовательной программой. Одним из перспективных направлений остается реализация федеральных государственных образовательных стандартов для детей с ограниченными возможностями здоровья, развитие системы инклюзивного образования, создание в подведомственных учреждениях доступной среды для граждан данной категории.

На территории городского округа во всех школах и в 16 детских садах продолжается реализация дополнительных образовательных программ, способствующих повышению финансовой грамотности.

На базе образовательных учреждений реализуются 18 инновационных проектов регионального уровня и 3 инновационных проекта федерального уровня, отражающие широкий спектр значимых и актуальных проблем образовательной политики: совершенствование качества, содержания и технологий образования, индивидуализация образования, социализация школьников и воспитанников, развитие волонтерства, воспитательная работа.

В системе образования расширяется применение цифровых технологий, проводятся интеллектуальные конкурсы и олимпиады по информационным технологиям с целью формирования компетенций и повышения грамотности в цифровой информационной среде. В рамках регионального проекта «Цифровая образовательная среда» в 20 школах города внедрена целевая модель цифровой образовательной среды, в 2023 году еще 4 школы получают современное цифровое оборудование, педагогические работники проходят обучение использованию современных цифровых технологий. Все школы подключены к федеральной государственной информационной системе «Моя школа», педагогами и обучающимися используются сервисы федеральной информационно-коммуникационной платформы «Сферум» и образовательные ресурсы ФГИС «Моя школа».

В рамках проекта «Современная школа» проводится масштабная работа по повышению квалификации педагогов по актуальным направлениям развития образования и введению обновленных ФГОС: в первом полугодии 2023 года обучение по данным программам прошли 189 педагогов. Все молодые педагоги охвачены системой наставничества.

В рамках регионального проекта «Социальная активность» внедрена целевая модель школьного волонтерского отряда в 6 школах. Создана информационная система «Я – доброволец» на сайте «Открытый Волжский», обеспечено активное участие школьников и педагогов в социальных проектах. На базе МОУ СШ № 17 продолжена работа ресурсного центра поддержки добровольчества и волонтерства.

В рамках регионального проекта «Патриотическое воспитание граждан в Российской Федерации» осуществляется поставка комплектов государственной символики для школ города; данными комплектами оснащаются 29 корпусов общеобразовательных учреждений. С целью укрепления воспитательной составляющей во всех муниципальных общеобразовательных учреждениях в 2022/2023 учебном году внедрена должность советника директора по воспитанию и взаимодействию с детскими общественными объединениями.

Для повышения эффективности бюджетных расходов в штатном режиме применяется электронная система учета детей, посещающих учреждения дополнительного образования. В рамках реализации мероприятий регионального проекта «Успех каждого ребенка» в 13 общеобразовательных учреждениях (МОУ СШ № 3, 9, 11, 14 «Зеленый шум», 15, 17, 19, 22, 28, 34, 35, 36, МОУ «Гимназия г. Волжского») создаются новые места дополнительного образования для 1 980 учащихся. Закупка оборудования для реализации программ дополнительного образования на вновь создаваемых местах осуществляется за счет средств федерального бюджета.

Благодаря внедренной в 2020 году системе персонализированного финансирования в 2023 году более 2500 детей в возрасте от 5 до 18 лет получат возможность обучения по программам дополнительного образования по сертификатам финансирования.

В прогнозном периоде будут продолжены мероприятия, направленные на обеспечение стабильного функционирования образовательных учреждений, укрепление их материально-технической базы и развитие информационной инфраструктуры, обновление содержания общего образования, развитие системы воспитания, выявление и сопровождение одаренных детей, совершенствование системы инклюзивного образования, расширение возможностей дополнительного образования, в том числе в каникулярное время.

3.4. Развитие культуры.

Город Волжский обладает значительным культурным потенциалом. Развитие культуры является важным фактором формирования отношения к городу, сохранения единого культурного пространства и культурно-исторического наследия.

Целью муниципальной политики в сфере культуры в 2024–2026 годах остается создание условий для организации досуга и обеспечения жителей городского округа – город Волжский Волгоградской области услугами культуры.

Знаковыми и яркими событиями культурной жизни города Волжского в истекшем периоде 2023 года стали мероприятия, посвященные 80-й годовщине Победы в Сталинградской битве и Дню Победы, в том числе представленная в МУ «ЦКиИ «Октябрь» художественная реконструкция Нюрнбергского процесса «Requiem 1942...02.09. Суд. Высший»; зональный этап VIII областной эстафеты культуры за звание «Район высокой культуры», патриотические концерты: «За тебя, Родина-мать», «Подвиг бессмертен», «Свет Великой Победы» в ДК «ВГС»; а также новогодние представления, Масленица, программы ко Дню защитника Отечества, Международному женскому дню, 1 Мая, общегородской праздник «Последний звонок – 2023», мероприятия ко Дню России, Дню города и другие.

В текущем году за счет привлеченных средств из вышестоящих бюджетов для двух театров го-

рода (кукольный театр и молодежный театр «ВДТ») осуществляется закупка различного технологического оборудования, в том числе звукового и светового, декораций, материалов для пошива костюмов, и другое. МАУ «Театр кукол «Арлекин» ведет подготовку двух спектаклей: «Босоногий гарнизон» по мотивам военной повести В.Н. Дроботова и авторская постановка «Транссиб»; премьерные показы спектаклей состоятся в октябре–декабре 2023 года. В МАУ «Молодежный театр «ВДТ» осуществляется постановка двух спектаклей «Золотой теленок» по роману И. Ильфа и Е. Петрова и «Черная курица или подземные жители» по сказке А. Погорельского; премьеры спектаклей состоялись в сентябре и октябре 2023 года.

В текущем году завершена работа по обустройству братской могилы участников гражданской войны и советских воинов, погибших в период Сталинградской битвы в парке культуры и отдыха «Волжский». В 2023 году планируется выделить средства из городского бюджета на подготовку проектно-сметной документации на капитальный ремонт объекта культурного наследия регионального значения братской могилы участников гражданской войны и советских воинов, погибших в период Сталинградской битвы, расположенной в пос. Краснооктябрьский с целью дальнейшего участия в конкурсе на предоставление субсидии из регионального бюджета на обустройство вышеуказанного объекта культурного наследия.

В прогнозном периоде планируется продолжение мероприятий, направленных на поддержку творческой деятельности и техническое оснащение двух театров, а также на капитальный ремонт муниципальных музеев и театров в рамках реализации национальных проектов и государственных программ.

Музеи города осуществляют широкий спектр социальных функций: образовательную, воспитательную, просветительную, досуговую. В прогнозном периоде планируется участие в грантах и развитие новых форм музейной деятельности – передвижных выставок.

В рамках регионального проекта «Обеспечение качественно нового уровня развития инфраструктуры культуры в сфере культуры» («Культурная среда») подпрограммы «Техническое оснащение региональных и муниципальных музеев» государственной программы Волгоградской области «Развитие культуры в Волгоградской области» в 2023 году муниципальному учреждению «Волжский музейно-выставочный комплекс» из федерального бюджета выделена субсидия в сумме 4,2 млн рублей на приобретение нового музейного оборудования в отдел «Волжский историко-краеведческий музей»: витрины, стеллажи, манекены, световое и звуковое оборудование, ноутбуки, и другое.

В 2023–2025 годах будет продолжено участие в федеральном проекте «Цифровая культура». Так, в текущем году осуществлена работа по подаче заявки на создание мультимедиа-гидов постоянной экспозиции «Заволжье в годы Великой Отечественной войны» в музее памяти солдат войны и правопорядка. В 2024 году планируется подача заявки на создание мультимедиа-гидов в историко-краеведческом музее.

В случае прохождения в 2024 году конкурсного отбора в рамках реализации национального проекта «Культура» планируется создание модельной библиотеки по адресу: ул. Александрова, 13 б.

Продолжается участие учреждений в проекте «Пушкинская карта». К проекту подключились учреждения дополнительного образования сферы культуры. Благодаря установке современного кинооборудования КМЦ «Юность Волжского» осуществляет кинопоказы отечественных фильмов в рамках проекта. За 9 месяцев 2023 года по Пушкинской карте было продано около 44 тысяч билетов, что позволило привлечь около 16 млн рублей.

Одним из основных мероприятий в плановом периоде является реализация творческих проектов некоммерческих организаций, направленных на укрепление российской гражданской идентичности на основе духовно-нравственных и культурных ценностей народов Российской Федерации, включая мероприятия, направленные на популяризацию русского языка и литературы, народных художественных промыслов и ремесел.

Среди основных мероприятий для реализации в прогнозном периоде:

- направление заявки в комитет культуры Волгоградской области на реконструкцию и капитальный ремонт МБУДО «Художественная школа г. Волжского» и МБУДО ДШИ «Этос»;
- направление заявки в комитет культуры Волгоградской области на капитальный ремонт здания «Картинной галереи».

3.5. Развитие физической культуры и спорта.

Реализация мероприятий, направленных на повышение мотивации жителей области к регулярным занятиям физической культурой и спортом, привлечение к ведению здорового образа жизни различных категорий и групп населения, развитие материально-технической базы учреждений сферы физической культуры и спорта позволит в прогнозном периоде создать благоприятные условия для развития физической культуры и спорта в городе Волжском.

За истекший период текущего года организовано и проведено более 150 физкультурных и спортивных мероприятий с общим количеством участников более 31 тыс. человек. Как лучшие и наиболее массовые соревнования можно назвать следующие: муниципальный этап всероссийских соревнований «Кожаный мяч», четвертый этап серии спортивных внедорожных мероприятий «Битва на Волге», городские соревнования по спортивному ориентированию – «Спринт-тур 2023», спортивный забег «Январская десятка 2023», благотворительный забег «Я помог ребенку», городские забег «За безопасность на дорогах города Волжского» и велопробег, посвященный Дню города, Всероссийский день бега «Кросс Наций-2023», мультиспортивные командные испытания «Стань сильным 4» среди команд-двоек, открытый турнир «Сила удара», фестивали воды и песка и «МоржеРан», SUP фестиваль, фестиваль по дворовому футболу «Футбол во дворе», фестивали молодежных субкультур «Экстрим-Фест» и уличных субкультур «ДвоеТочка креатива», физкультурно-оздоровительное мероприятие «Наши дети – лучшие на свете», и другие.

Традиционно на территории городского округа проведены спортивно-массовые мероприятия, посвященные знаменательным датам и памяти знаменательных личностей: физкультурно-оздоровительные мероприятия «Военно-патриотическая полоса препятствий» и Фестиваль «Горела даже Волга», посвященные празднованию 80-летия Победы в Сталинградской битве, патриотическое мероприятие «Память сквозь века», физкультурно-массовое мероприятие «По следам победы». Городской велопробег ко Дню России.

12–13 августа текущего года в городе во второй раз на нескольких площадках парка «Волжский» и на озере Круглом прошел фестиваль «Ультра 100» – масштабный праздник спорта, музыки и самовыражения. Для участия в фестивале прибыли профессиональные атлеты и любители активного образа жизни из 33 регионов и 90 городов России, а также Беларуси и Казахстана. В программу фестиваля вошли следующие спортивные соревнования: массовые старты на 1,6 км, 6,5 км, 10 км и 42 км, ультрамарафонский забег на 220 км от озера Эльтон до Волжского; впервые проведенный всероссийский чемпионат по брейкингу с участием более 200 человек; техническая гонка на SUP-бордах на 2400 м и 200-метровый спринт, детские старты и командная мультиспортивная гонка, а также костюмированное дефиле SUP-карнавал, и другие.

В прогнозном периоде в целях пропаганды здорового образа жизни и для привлечения к занятиям физической культурой и спортом большего количества населения города планируется:

- развитие системы привлечения населения, в том числе детей и подростков, к занятиям физической культурой и спортом;
- участие в организации и проведении межмуниципальных, региональных, межрегиональных, всероссийских и международных спортивных соревнований и учебно-тренировочных мероприятий, проводимых на территориях муниципальных образований;
- проведение Всероссийского физкультурно-спортивного комплекса «Готов к труду и обороне» (ГТО) в городском округе – город Волжский Волгоградской области;
- обеспечение условий для развития физической культуры и массового спорта на территории города;
- развитие инфраструктуры физической культуры и спорта на территории городского округа, в том числе планируется строительство бассейна и спортивного центра для настольного тенниса при условии софинансирования из вышестоящего бюджета.

В прогнозируемом среднесрочном периоде ежегодно планируется проведение 250 физкультурно-оздоровительных и спортивных мероприятий с общим количеством участников более 34 тыс. человек, а также проведение мероприятий, направленных на пропаганду физической культуры и спорта среди различных групп населения.

Ежегодно в период 2023–2025 годов в рамках федерального проекта «Создание для всех категорий и групп населения условий для занятий физической культурой и спортом, массовым спортом, в том числе повышение уровня обеспеченности населения объектами спорта, а также подготовка спортивного резерва» национального проекта «Демография» будут проводиться физкультурные комплексные и физкультурные мероприятия: 14 мероприятий для детей и учащейся молодежи, 9 мероприятий для лиц средних и старших возрастных групп, 2 мероприятия

12.3.	Уровень зарегистрированной безработицы,			– уточнение показателей на основе данных, предоставленных ГКУ ЦЗН г. Волжского
	прогноз СЭР 2023–2025	0,55	0,55	
	прогноз СЭР 2024–2026	0,34	0,34	
	отклонение, п.п	-0,21	-0,21	
12.4.	Численность безработных, зарегистрированных в органах государственной службы занятости, тыс. чел.			– уточнение показателей на основе данных, предоставленных ГКУ ЦЗН г. Волжского
	прогноз СЭР 2023–2025	0,81	0,81	
	прогноз СЭР 2024–2026	0,50	0,50	
	отклонение, %	61,7	61,7	
13.	Фонд начисленной заработной платы работников организаций, млн руб.			– уточнение расчетных данных за 2022 г. (фактическое значение выше оценочного на 3,6%: 37,3 млрд руб. вместо 36,0 млрд руб.) повлекло изменение (увеличение) оценки 2023 г. и далее прогнозных показателей на 2024–2025 гг.; – использование текущих оперативных данных Волгоградстата, прогнозных данных, предоставленных предприятиями города, и прогноза СЭР Волгоградской области 2024–2026
	прогноз СЭР 2023–2025	39 816,5	41 926,7	
	прогноз СЭР 2024–2026	47 504,8	51 020,1	
	отклонение, %	119,3	121,7	
14.	Темп роста фонда начисленной заработной платы работников организаций, в % к предыдущему году			новый показатель, введенный при подготовке прогноза СЭР 2024–2026
	прогноз СЭР 2023–2025	–	–	
	прогноз СЭР 2024–2026	110,6	107,4	
	отклонение, п.п	–	–	
15.	Среднемесячная номинальная начисленная заработная плата одного работника организации, тыс. руб.			– увеличение значений связано с уточнением и изменением расчетных данных: начиная с 2022 г. расчет показателя осуществляется по организациям города; – использование прогнозных данных, предоставленных предприятиями города
	прогноз СЭР 2023–2025	39,8	42,0	
	прогноз СЭР 2024–2026	54,4	60,5	
	отклонение, %	136,7	144,0	
16.	Доля детей в возрасте 5–18 лет, получающих услуги по дополнительному образованию в организациях различной организационно-правовой формы и формы собственности, в общей численности детей данной возрастной группы, %			увеличение значений показателя связано с утверждением целевых значений по региональному проекту «Успех каждого ребенка»
	прогноз СЭР 2023–2025	77	77	
	прогноз СЭР 2024–2026	79,77	79,77	
	отклонение, п.п	2,77	2,77	
17.	Уровень собираемости платежей населения за предоставленные жилищно-коммунальные услуги, %			отклонение отсутствует
	прогноз СЭР 2023–2025	97,0	97,0	
	прогноз СЭР 2024–2026	97,0	97,0	
	отклонение, п.п	0,0	0,0	
18.	Доля протяженности автомобильных дорог общего пользования местного значения, не отвечающих нормативным требованиям, в общей протяженности автомобильных дорог общего пользования местного значения, %			отклонение отсутствует
	прогноз СЭР 2023–2025	33,0	31,0	
	прогноз СЭР 2024–2026	33,0	31,0	
	отклонение, п.п	0,0	0,0	

* данные из приложения № 1 прогноза социально-экономического развития городского округа – город Волжский Волгоградской области на 2023 год и плановый период 2024 и 2025 годов, одобренного постановлением администрации городского округа – город Волжский Волгоградской области от 10.11.2022 № 6548.

Примечание:

Отдельные показатели раздела «Уровень жизни» прогноза СЭР 2023–2025 исключены из прогноза СЭР 2024–2026 по следующим причинам: формирование показателей на основе паспорта социально-экономического развития городского округа – город Волжский по итогам за 2022 г. и на период до 2026 г., размещаемого в региональной информационно-аналитической системы Волгоградской области; отсутствие необходимых для расчета статистических данных в разрезе муниципальных образований, а также отсутствие необходимых данных Волгоградстата и данных, в том числе прогнозных, из иных официальных источников информации.

АДМИНИСТРАЦИЯ ГОРОДСКОГО ОКРУГА – ГОРОД ВОЛЖСКИЙ ВОЛГОГРАДСКОЙ ОБЛАСТИ

ПОСТАНОВЛЕНИЕ

от 13.11.2023

№ 6529

О подготовке внесения изменений в документацию «Проект планировки и межевания части незастроенной территории р.п. Краснооктябрьский городского округа – город Волжский Волгоградской области (4-й этап)»

Руководствуясь ст. 41, 43, 45, 46 Градостроительного кодекса Российской Федерации, постановлением администрации городского округа – город Волжский Волгоградской области от 06.02.2023 № 624 «О распределении обязанностей между заместителями главы городского округа и управляющим делами администрации городского округа – город Волжский Волгоградской области», п. 24 ст. 6 Устава городского округа – город Волжский Волгоградской области,

ПОСТАНОВЛЯЮ:

1. Комитету земельных ресурсов и градостроительства администрации городского округа – город Волжский Волгоградской области в срок до 1 апреля 2024 года обеспечить подготовку внесения изменений в документацию «Проект планировки и межевания части незастроенной территории р.п. Краснооктябрьский городского округа – город Волжский Волгоградской области (4-й этап)».

2. Определить, что в течение четырнадцати дней с даты опубликования настоящего постановления физические и юридические лица вправе представить в комитет земельных ресурсов и градостроительства администрации городского округа – город Волжский Волгоградской области предложения о порядке, сроках подготовки и содержания документации по планировке территории.

3. Управлению по организационной и кадровой работе администрации городского округа – город Волжский Волгоградской области в течение трех дней разместить настоящее постановление на официальном сайте администрации городского округа – город Волжский Волгоградской области.

4. Автономному муниципальному учреждению «Редакция газеты «Волжская правда» в течение трех дней опубликовать настоящее постановление в газете «Волжский муниципальный вестник».

5. Контроль за исполнением настоящего постановления возложить на председателя комитета земельных ресурсов и градостроительства администрации городского округа – город Волжский Волгоградской области А.В. Попова.

Исполняющий обязанности заместителя главы городского округа
А.В. Попова

ОПОВЕЩЕНИЕ

о начале общественных обсуждений

Наименование проекта:

Проект планировки и проект межевания территории 38а микрорайона городского округа – город Волжский Волгоградской области.

Перечень информационных материалов к проекту:

1. Основная часть проекта планировки и проекта межевания территории - 38А-23-ППТ-ОЧ.

Проект и информационные материалы к нему будут размещены в федеральной государственной информационной системе «Единый портал государственных и муниципальных услуг (функций)», на официальном сайте администрации городского округа – город Волжский Волгоградской области в разделе «Публичные слушания (общественные обсуждения)».

Порядок и сроки проведения общественных обсуждений:

Порядок проведения общественных обсуждений определен постановлением администрации городского округа – город Волжский Волгоградской области от 09.11.2023 № 6474, Решением Волжской городской Думы Волгоградской области от 13.12.2019 № 79-ВГД «Об утверждении Порядка организации и проведения общественных обсуждений и публичных слушаний по проектам документов в сфере градостроительной деятельности в городском округе – город Волжский Волгоградской области».

Общественные обсуждения будут проводиться с 21 ноября по 5 декабря 2023 года.

Место и дата открытия экспозиции или экспозиций проекта: г. Волжский, пр. им. Ленина, 19, фойе 2-го этажа, 21 ноября 2023 года в 08:30 час.

Сроки проведения экспозиции или экспозиций проекта: с 21 ноября по 5 декабря 2023 года.

Дни и часы, в которые возможно посещение экспозиции или экспозиций проекта: с 21 ноября по 5 декабря 2023 года, понедельник, четверг – с 14:00 до 17:00 час., вторник, пятница – с 09:00 до 13:00 час.

Порядок, срок и форма внесения участниками общественных обсуждений предложений и замечаний, касающихся проекта:

Участниками общественных обсуждений являются граждане, постоянно проживающие на территории, в отношении которой подготовлен проект, правообладатели находящихся в границах этой территории земельных участков и (или) расположенных на них объектов капитального строительства, а также правообладатели помещений, являющихся частью указанных объектов капитального строительства.

В период с 21 ноября по 5 декабря 2023 года участники общественных обсуждений имеют право вносить предложения и замечания, касающиеся проекта:

– путем направления в письменной форме или в формате электронного документа в адрес комитета земельных ресурсов и градостроительства администрации городского округа – город Волжский Волгоградской области (г. Волжский, пр. им. Ленина, 19, каб. 310, e-mail: kzrig@admvol.ru);

– посредством федеральной государственной информационной системы «Единый портал государственных и муниципальных услуг (функций)», официального сайта администрации городского округа – город Волжский Волгоградской области: www.admvol.ru/OnLine;

– посредством записи в журнале учета посетителей экспозиции проекта.

Идентификация участников общественных обсуждений в целях направления предложений и замечаний осуществляется по адресу: г. Волжский, пр. им. Ленина, 19, каб. 326а, понедельник, четверг – с 14:00 до 17:00 час., вторник, пятница – с 09:00 до 13:00 час.

Участники общественных обсуждений в целях идентификации представляют следующие сведения о себе (с приложением документов, подтверждающих указанные сведения):

– фамилия, имя, отчество (при наличии), дата рождения, адрес места жительства (регистрации) – для физических лиц;

– наименование, основной государственный регистрационный номер, место нахождения и адрес – для юридических лиц.

Участники общественных обсуждений, являющиеся правообладателями соответствующих земельных участков и (или) расположенных на них объектов капитального строительства и (или) помещений, являющихся частью указанных объектов капитального строительства, также представляют сведения соответственно о таких земельных участках, объектах капитального строительства, помещениях, являющихся частью указанных объектов капитального строительства, из Единого государственного реестра недвижимости и иные документы, устанавливающие или удостоверяющие их права на такие земельные участки, объекты капитального строительства, помещения, являющиеся частью указанных объектов капитального строительства.

ЗАКЛЮЧЕНИЕ

о результатах общественных обсуждений

г. Волжский

10 ноября 2023 г.

Наименование проекта, рассмотренного на общественных обсуждениях – проект решения о предоставлении разрешения на отклонение от предельных параметров разрешенного строительства индивидуального жилого дома на земельном участке с кадастровым номером 34:35:010106:1280 по адресу: улица Волгоградская, земельный участок 118, город Волжский, Волгоградская область, в части отклонения минимального отступа от границ земельного участка от 3,0 до 0 м со стороны улицы Волгоградской, от 3,0 до 1,5 м со стороны земельного участка с кадастровым номером 34:35:010106:1023, расположенного по адресу: ул. 40 лет Октября, 81, п. Краснооктябрьский, город Волжский, Волгоградская область, в целях определения места допустимого размещения зданий, строений, сооружений, за пределами которого запрещено строительство зданий, строений, сооружений,

Количество участников общественных обсуждений, которые приняли участие в общественных обсуждениях – 0.

Протокол общественных обсуждений от 9 ноября 2023 г.

Предложения и замечания граждан, являющихся участниками общественных обсуждений и постоянно проживающих на территории, в пределах которой проводились общественные обсуждения: не поступали.

Предложения и замечания иных участников общественных обсуждений: не поступали.

Выводы по результатам общественных обсуждений: «Одобрить проект решения о предоставлении разрешения на отклонение от предельных параметров разрешенного строительства индивидуального жилого дома на земельном участке с кадастровым номером 34:35:010106:1280 по адресу: улица Волгоградская, земельный участок 118, город Волжский, Волгоградская область, в части отклонения минимального отступа от границ земельного участка от 3,0 до 0 м со стороны улицы Волгоградской, от 3,0 до 1,5 м со стороны земельного участка с кадастровым номером 34:35:010106:1023, расположенного по адресу: ул. 40 лет Октября, 81, п. Краснооктябрьский, город Волжский, Волгоградская область, в целях определения места допустимого размещения зданий, строений, сооружений, за пределами которого запрещено строительство зданий, строений, сооружений в соответствии со ст. 40 Градостроительного кодекса Российской Федерации».

Председатель комитета земельных ресурсов и градостроительства администрации городского округа –

город Волжский Волгоградской области А.В. Попова

ЗАКЛЮЧЕНИЕ

о результатах общественных обсуждений

г. Волжский

10 ноября 2023 г.

Наименование проекта, рассмотренного на общественных обсуждениях – проект решения о предоставлении разрешения на отклонение от предельных параметров разрешенного строительства индивидуального жилого дома на земельном участке с кадастровым номером 34:35:010106:1279 по адресу: улица Волгоградская, земельный участок 120, город Волжский, Волгоградская область, в части отклонения минимального отступа от границ земельного участка от 3,0 до 0 м со стороны улицы Волгоградской, от 3,0 до 0 м со стороны улицы Северной, в целях определения места допустимого размещения зданий, строений, сооружений, за пределами которого запрещено строительство зданий, строений, сооружений,

Количество участников общественных обсуждений, которые приняли участие в общественных обсуждениях – 0.

Протокол общественных обсуждений от 9 ноября 2023 г.

Предложения и замечания граждан, являющихся участниками общественных обсуждений и постоянно проживающих на территории, в пределах которой проводились общественные обсуждения: не поступали.

Предложения и замечания иных участников общественных обсуждений: не поступали.

Выводы по результатам общественных обсуждений: «Одобрить проект решения о предоставлении разрешения на отклонение от предельных параметров разрешенного строительства индивидуального жилого дома на земельном участке с кадастровым номером 34:35:010106:1279 по адресу: улица Волгоградская, земельный участок 120, город Волжский, Волгоградская область, в части отклонения минимального отступа от границ земельного участка от 3,0 до 0 м со стороны улицы Волгоградской, от 3,0 до 0 м со стороны улицы Северной, в целях определения места допустимого размещения зданий, строений, сооружений, за пределами которого запрещено строительство зданий, строений, сооружений в соответствии со ст. 40 Градостроительного кодекса Российской Федерации».

Председатель комитета земельных ресурсов и градостроительства администрации городского округа –

город Волжский Волгоградской области А.В. Попова

**АДМИНИСТРАЦИЯ ГОРОДСКОГО ОКРУГА –
ГОРОД ВОЛЖСКИЙ ВОЛГОГРАДСКОЙ ОБЛАСТИ**

ПОСТАНОВЛЕНИЕ

от **03.11.2023**

№6404

О предоставлении разрешения на отклонение от предельных параметров разрешенного строительства индивидуального жилого дома на земельном участке с кадастровым номером 34:35:030125:3205 по адресу: пер. Верхнеахтубинский, 14, город Волжский, Волгоградская область

Рассмотрев заявление Шарненкова Алексея Александровича, учитывая заключение о результатах общественных обсуждений, опубликованное в газете «Волжский муниципальный вестник» от 31.10.2023 № 45 (821), рекомендацию комиссии по подготовке проекта Правил землепользования и застройки городского округа – город Волжский Волгоградской области, руководствуясь ст. 40 Градостроительного кодекса Российской Федерации, Городским положением от 15.10.2009 № 480-ВГД «Правила землепользования и застройки городского округа – город Волжский Волгоградской области», ст. 33 Устава городского округа – город Волжский Волгоградской области,

ПОСТАНОВЛЯЮ:

1. Предоставить Шарненкову А.А. разрешение на отклонение от предельных параметров разрешенного строительства индивидуального жилого дома на земельном участке с кадастровым номером 34:35:030125:3205 по адресу: пер. Верхнеахтубинский, 14, город Волжский, Волгоградская область, в части отклонения минимального отступа

от границ земельного участка от 3,0 до 1,5 м со стороны земельного участка, расположенного по адресу: пер. Верхнеахтубинский, 12, город Волжский, Волгоградская область, от 3,0 до 1,5 м со стороны земельного участка, расположенного по адресу:

пер. Красноармейский, 19, город Волжский, Волгоградская область, в целях определения места допустимого размещения зданий, строений, сооружений, за пределами которого запрещено строительство зданий, строений, сооружений, при условии соблюдения требований п. 4.13 СП 4.13130.2013 «Системы противопожарной защиты. Ограничение распространения пожара на объектах защиты. Требования к объемно-планировочным и конструктивным решениям».

2. Управлению по организационной и кадровой работе администрации городского округа – город Волжский Волгоградской области разместить настоящее постановление на официальном сайте администрации городского округа – город Волжский Волгоградской области.

3. Автономному муниципальному учреждению «Редакция газеты «Волжская правда» опубликовать настоящее постановление в газете «Волжский муниципальный вестник».

4. Контроль за исполнением настоящего постановления возложить на исполняющего обязанности заместителя главы городского округа – город Волжский Волгоградской области А.В. Попову.

*Исполняющий обязанности
главы городского округа
А.С. Мацаев*

ЗАКЛЮЧЕНИЕ

о результатах общественных обсуждений

г. Волжский

10 ноября 2023 г.

Наименование проекта, рассмотренного на общественных обсуждениях – проект решения о предоставлении разрешения на условно разрешенный вид использования земельного участка с кадастровым номером 34:35:000000:67416 по адресу: г. Волжский, Волгоградская область, под автомобильные мойки (размещение автомобильных моек, а также размещение магазинов сопутствующей торговли), код 4.9.1.3.

Количество участников общественных обсуждений, которые приняли участие в общественных обсуждениях – 0.

Протокол общественных обсуждений от 9 ноября 2023 г.

Предложения и замечания граждан, являющихся участниками общественных обсуждений и постоянно проживающих на территории, в пределах которой проводились общественные обсуждения: не поступали.

Предложения и замечания иных участников общественных обсуждений: не поступали.

Выводы по результатам общественных обсуждений: «Одобрить проект решения о предоставлении разрешения на условно разрешенный вид использования земельного участка с кадастровым номером 34:35:000000:67416 по адресу: г. Волжский, Волгоградская область, под автомобильные мойки (размещение автомобильных моек, а также размещение магазинов сопутствующей торговли), код 4.9.1.3 в соответствии со ст. 39 Градостроительного кодекса Российской Федерации».

*Председатель комитета земельных
ресурсов и градостроительства
администрации городского округа –
город Волжский Волгоградской области А.В. Попова*

УПРАВЛЕНИЕ ФИНАНСОВ

**АДМИНИСТРАЦИИ ГОРОДСКОГО ОКРУГА – ГОРОД ВОЛЖСКИЙ ВОЛГОГРАДСКОЙ
ОБЛАСТИ**

П Р И К А З

От **08.11.2023**

№ 45

О внесении изменений в перечень главных администраторов доходов бюджета городского округа – город Волжский Волгоградской области

В соответствии с абзацем 4 пп. 3.2 ст. 160.1 Бюджетного кодекса Российской Федерации, а также п. 5 приложения № 2 «Порядок и сроки внесения изменений в перечень главных администраторов доходов бюджета городского округа – город Волжский Волгоградской области», утвержденного постановлением администрации городского округа – город Волжский Волгоградской области от 30.11.2021 № 6427 «Об утверждении перечня главных администраторов доходов бюджета городского округа – город Волжский Волгоградской области, порядка и сроков внесения изменений в перечень главных администраторов доходов бюджета городского округа – город Волжский Волгоградской области», в целях обеспечения поступления доходов в бюджет

городского округа – город Волжский Волгоградской области

ПРИКАЗЫВАЮ:

1. Внести в приложение «Перечень главных администраторов доходов бюджета городского округа – город Волжский Волгоградской области», утвержденное постановлением администрации городского округа – город Волжский Волгоградской области от 11.11.2022 № 6587 «Об утверждении перечня главных администраторов доходов бюджета городского округа – город Волжский Волгоградской области, порядка и сроков внесения изменений в перечень главных администраторов доходов бюджета городского округа – город Волжский Волгоградской области» следующие изменения:

1.2. Добавить строку

182	1 08 01000 01 1050 110	Государственная пошлина по делам, рассматриваемым в арбитражных судах (государственная пошлина, уплачиваемая при обращении в суды)
182	1 08 01000 01 1060 110	Государственная пошлина по делам, рассматриваемым в арбитражных судах (государственная пошлина, уплачиваемая на основании судебных актов по результатам рассмотрения дел по существу)
182	1 08 01000 01 4000 110	Государственная пошлина по делам, рассматриваемым в арбитражных судах (прочие поступления)
182	1 08 01000 01 5000 110	Государственная пошлина по делам, рассматриваемым в арбитражных судах (уплата процентов, начисленных на суммы излишне взысканных (уплаченных) платежей, а также при нарушении сроков их возврата)

2. Отделу доходов и муниципального долга организовать публикацию настоящего приказа на официальном сайте администрации городского округа – город Волжский Волгоградской области и в официальных средствах массовой информации городского округа – город Волжский Волгоградской области.

3. Настоящий приказ вступает в силу со дня подписания.

*Начальник управления
Л.Р. Кузьмина*

**АДМИНИСТРАЦИЯ ГОРОДСКОГО ОКРУГА –
ГОРОД ВОЛЖСКИЙ ВОЛГОГРАДСКОЙ ОБЛАСТИ**

ПОСТАНОВЛЕНИЕ

от **03.11.2023**

№ 6415

Об утверждении перечня главных администраторов доходов бюджета городского округа – город Волжский Волгоградской области

В соответствии со статьей 160.1 Бюджетного кодекса Российской Федерации, согласно подпункту 1.1 пункта 1 приложения № 2 к постановлению администрации городского округа – город Волжский Волгоградской области от 30.11.2021 № 6427 «Об утверждении перечня главных администраторов доходов бюджета городского округа – город Волжский Волгоградской области, порядка и сроков внесения изменений в перечень главных администраторов доходов бюджета городского округа – город Волжский Волгоградской области», руководствуясь Уставом городского округа – город Волжский Волгоградской области,

ПОСТАНОВЛЯЮ:

1. Утвердить перечень главных администраторов доходов бюджета городского округа – город Волжский Волгоградской области (приложение).

2. Управлению по организационной и кадровой работе администрации городского округа – город Волжский Волгоградской области разместить настоящее постановление на официальном сайте администрации городского округа – город Волжский Волгоградской области.

3. Автономному муниципальному учреждению «Редакция газеты «Волжская правда» опубликовать настоящее постановление в газете «Волжский муниципальный вестник».

4. Настоящее постановление применяется к правоотношениям, возникающим при составлении и исполнении бюджета городского округа – город Волжский Волгоградской области, начиная с бюджетов на 2024 год и на плановый период 2025 и 2026 годов (на 2024 год).

5. Контроль за исполнением настоящего постановления возложить на начальника управления финансов администрации городского округа – город Волжский Волгоградской области Л.Р. Кузьмину.

*Исполняющий обязанности
главы городского округа А.С. Мацаев*

Приложение
к постановлению администрации
городского округа – город Волжский
Волгоградской области
от 03.11.2023 №6415

**Перечень
главных администраторов доходов бюджета городского округа – город Волжский
Волгоградской области**

Код главы	Код доходов	Наименование главного администратора доходов бюджета городского округа – город Волжский Волгоградской области, наименование кода доходов
1	2	3
		Перечень главных администраторов доходов бюджета городского округа – город Волжский Волгоградской области – федеральных органов государственной власти
048		Межрегиональное управление Федеральной службы по надзору в сфере природопользования по Астраханской и Волгоградской областям
048	1 12 01010 01 2100 120	Плата за выбросы загрязняющих веществ в атмосферный воздух стационарными объектами (пени по соответствующему платежу)
048	1 12 01010 01 6000 120	Плата за выбросы загрязняющих веществ в атмосферный воздух стационарными объектами (федеральные государственные органы, Банк России, органы управления государственными внебюджетными фондами Российской Федерации)



182	1 05 01050 01 3000 110	Минимальный налог, зачисляемый в бюджеты субъектов Российской Федерации (за налоговые периоды, истекшие до 1 января 2016 года) (суммы денежных взысканий (штрафов) по соответствующему платежу согласно законодательству Российской Федерации)
182	1 05 02010 02 1000 110	Единый налог на вмененный доход для отдельных видов деятельности (сумма платежа (перерасчеты, недоимка и задолженность по соответствующему платежу, в том числе по отмененному)
182	1 05 02010 02 3000 110	Единый налог на вмененный доход для отдельных видов деятельности (суммы денежных взысканий (штрафов) по соответствующему платежу согласно законодательству Российской Федерации)
182	1 05 02020 02 1000 110	Единый налог на вмененный доход для отдельных видов деятельности (за налоговые периоды, истекшие до 1 января 2011 года) (сумма платежа (перерасчеты, недоимка и задолженность по соответствующему платежу, в том числе по отмененному)
182	1 05 02020 02 3000 110	Единый налог на вмененный доход для отдельных видов деятельности (за налоговые периоды, истекшие до 1 января 2011 года) (суммы денежных взысканий (штрафов) по соответствующему платежу согласно законодательству Российской Федерации)
182	1 05 03010 01 1000 110	Единый сельскохозяйственный налог (сумма платежа (перерасчеты, недоимка и задолженность по соответствующему платежу, в том числе по отмененному)
182	1 05 03010 01 3000 110	Единый сельскохозяйственный налог (суммы денежных взысканий (штрафов) по соответствующему платежу согласно законодательству Российской Федерации)
182	1 05 04010 02 1000 110	Налог, взимаемый в связи с применением патентной системы налогообложения, зачисляемый в бюджеты городских округов (сумма платежа (перерасчеты, недоимка и задолженность по соответствующему платежу, в том числе по отмененному)
182	1 05 04010 02 3000 110	Налог, взимаемый в связи с применением патентной системы налогообложения, зачисляемый в бюджеты городских округов (суммы денежных взысканий (штрафов) по соответствующему платежу согласно законодательству Российской Федерации)
182	1 06 01020 04 1000 110	Налог на имущество физических лиц, взимаемый по ставкам, применяемым к объектам налогообложения, расположенным в границах городских округов (сумма платежа (перерасчеты, недоимка и задолженность по соответствующему платежу, в том числе по отмененному)
182	1 06 01020 04 3000 110	Налог на имущество физических лиц, взимаемый по ставкам, применяемым к объектам налогообложения, расположенным в границах городских округов (суммы денежных взысканий (штрафов) по соответствующему платежу согласно законодательству Российской Федерации)
182	1 06 06032 04 1000 110	Земельный налог с организаций, обладающих земельным участком, расположенным в границах городских округов (сумма платежа (перерасчеты, недоимка и задолженность по соответствующему платежу, в том числе по отмененному)
182	1 06 06032 04 3000 110	Земельный налог с организаций, обладающих земельным участком, расположенным в границах городских округов (суммы денежных взысканий (штрафов) по соответствующему платежу согласно законодательству Российской Федерации)
182	1 06 06042 04 1000 110	Земельный налог с физических лиц, обладающих земельным участком, расположенным в границах городских округов (сумма платежа (перерасчеты, недоимка и задолженность по соответствующему платежу, в том числе по отмененному)
182	1 06 06042 04 3000 110	Земельный налог с физических лиц, обладающих земельным участком, расположенным в границах городских округов (суммы денежных взысканий (штрафов) по соответствующему платежу согласно законодательству Российской Федерации)
182	1 08 03010 01 1050 110	Государственная пошлина по делам, рассматриваемым в судах общей юрисдикции, мировыми судьями (за исключением Верховного Суда Российской Федерации) (государственная пошлина, уплачиваемая при обращении в суды)
182	1 08 03010 01 1060 110	Государственная пошлина по делам, рассматриваемым в судах общей юрисдикции, мировыми судьями (за исключением Верховного Суда Российской Федерации) (государственная пошлина, уплачиваемая на основании судебных актов по результатам рассмотрения дел по существу)
182	1 09 01020 04 1000 110	Налог на прибыль организаций, зачислявшийся до 1 января 2005 года в местные бюджеты, мобилизуемый на территориях городских округов (сумма платежа (перерасчеты, недоимка и задолженность по соответствующему платежу, в том числе по отмененному)
182	1 09 01020 04 3000 110	Налог на прибыль организаций, зачислявшийся до 1 января 2005 года в местные бюджеты, мобилизуемый на территориях городских округов (суммы денежных взысканий (штрафов) по соответствующему платежу согласно законодательству Российской Федерации)
182	1 09 04010 02 1000 110	Налог на имущество предприятий (сумма платежа (перерасчеты, недоимка и задолженность по соответствующему платежу, в том числе по отмененному)
182	1 09 04010 02 3000 110	Налог на имущество предприятий (суммы денежных взысканий (штрафов) по соответствующему платежу согласно законодательству Российской Федерации)
182	1 09 04052 04 1000 110	Земельный налог (по обязательствам, возникшим до 1 января 2006 года), мобилизуемый на территориях городских округов (сумма платежа (перерасчеты, недоимка и задолженность по соответствующему платежу, в том числе по отмененному)
182	1 09 04052 04 3000 110	Земельный налог (по обязательствам, возникшим до 1 января 2006 года), мобилизуемый на территориях городских округов (суммы денежных взысканий (штрафов) по соответствующему платежу согласно законодательству Российской Федерации)
182	1 09 06010 02 1000 110	Налог с продаж (сумма платежа (перерасчеты, недоимка и задолженность по соответствующему платежу, в том числе по отмененному)
182	1 09 06010 02 3000 110	Налог с продаж (суммы денежных взысканий (штрафов) по соответствующему платежу согласно законодательству Российской Федерации)

182	1 09 07032 04 1000 110	Целевые сборы с граждан и предприятий, учреждений, организаций на содержание милиции, на благоустройство территорий, на нужды образования и другие цели, мобилизуемые на территориях городских округов (сумма платежа (перерасчеты, недоимка и задолженность по соответствующему платежу, в том числе по отмененному)
182	1 09 07052 04 3000 110	Прочие местные налоги и сборы, мобилизуемые на территориях городских округов (суммы денежных взысканий (штрафов) по соответствующему платежу согласно законодательству Российской Федерации)
182	1 16 10129 01 0000 140	Доходы от денежных взысканий (штрафов), поступающие в счет погашения задолженности, образовавшейся до 1 января 2020 года, подлежащие зачислению в федеральный бюджет и бюджет муниципального образования по нормативам, действовавшим в 2019 году
182	1 16 18000 02 0000 140	Доходы от сумм пеней, предусмотренных законодательством Российской Федерации о налогах и сборах, подлежащие зачислению в бюджеты субъектов Российской Федерации по нормативу, установленному Бюджетным кодексом Российской Федерации, распределяемые Федеральным казначейством между бюджетами субъектов Российской Федерации в соответствии с федеральным законом о федеральном бюджете
188		Главное управление Министерства внутренних дел Российской Федерации по Волгоградской области
		Перечень главных администраторов доходов бюджета городского округа – город Волжский Волгоградской области – органов государственной власти Волгоградской области
		Аппарат Губернатора Волгоградской области
803		Комитет юстиции Волгоградской области
803	1 16 01053 01 0027 140	Административные штрафы, установленные главой 5 Кодекса Российской Федерации об административных правонарушениях, за административные правонарушения, посягающие на права граждан, налагаемые мировыми судьями, комиссиями по делам несовершеннолетних и защите их прав (штрафы за нарушение трудового законодательства и иных нормативных правовых актов, содержащих нормы трудового права)
803	1 16 01053 01 0035 140	Административные штрафы, установленные главой 5 Кодекса Российской Федерации об административных правонарушениях, за административные правонарушения, посягающие на права граждан, налагаемые мировыми судьями, комиссиями по делам несовершеннолетних и защите их прав (штрафы за неисполнение родителями или иными законными представителями несовершеннолетних обязанностей по содержанию и воспитанию несовершеннолетних)
803	1 16 01053 01 0053 140	Административные штрафы, установленные главой 5 Кодекса Российской Федерации об административных правонарушениях, за административные правонарушения, посягающие на права граждан, налагаемые мировыми судьями, комиссиями по делам несовершеннолетних и защите их прав (штрафы за незаконные действия по получению и (или) распространению информации, составляющей кредитную историю)
803	1 16 01053 01 0059 140	Административные штрафы, установленные главой 5 Кодекса Российской Федерации об административных правонарушениях, за административные правонарушения, посягающие на права граждан, налагаемые мировыми судьями, комиссиями по делам несовершеннолетних и защите их прав (штрафы за нарушение порядка рассмотрения обращений граждан)
803	1 16 01053 01 0063 140	Административные штрафы, установленные главой 5 Кодекса Российской Федерации об административных правонарушениях, за административные правонарушения, посягающие на права граждан, налагаемые мировыми судьями, комиссиями по делам несовершеннолетних и защите их прав (штрафы за нарушение законодательства об организации предоставления государственных и муниципальных услуг)
803	1 16 01053 01 0064 140	Административные штрафы, установленные главой 5 Кодекса Российской Федерации об административных правонарушениях, за административные правонарушения, посягающие на права граждан, налагаемые мировыми судьями, комиссиями по делам несовершеннолетних и защите их прав (штрафы за нарушение порядка или срока представления сведений о поступлении и расходовании средств политической партии, сводного финансового отчета политической партии)
803	1 16 01053 01 0065 140	Административные штрафы, установленные главой 5 Кодекса Российской Федерации об административных правонарушениях, за административные правонарушения, посягающие на права граждан, налагаемые мировыми судьями, комиссиями по делам несовершеннолетних и защите их прав (штрафы за незаконное использование политической партией денежных средств и иного имущества при финансировании своей деятельности, не связанной с участием в выборах и референдумах)
803	1 16 01053 01 0066 140	Административные штрафы, установленные главой 5 Кодекса Российской Федерации об административных правонарушениях, за административные правонарушения, посягающие на права граждан, налагаемые мировыми судьями, комиссиями по делам несовершеннолетних и защите их прав (штрафы за незаконное финансирование деятельности политических партий, не связанной с участием в выборах и референдумах)
803	1 16 01053 01 0067 140	Административные штрафы, установленные главой 5 Кодекса Российской Федерации об административных правонарушениях, за административные правонарушения, посягающие на права граждан, налагаемые мировыми судьями, комиссиями по делам несовершеннолетних и защите их прав (штрафы за нарушение срока возврата жертвователю, перечисления (передачи) в доход Российской Федерации пожертвований политической партии)
803	1 16 01053 01 0068 140	Административные штрафы, установленные главой 5 Кодекса Российской Федерации об административных правонарушениях, за административные правонарушения, посягающие на права граждан, налагаемые мировыми судьями, комиссиями по делам несовершеннолетних и защите их прав (штрафы за нарушение установленных законодательством Российской Федерации о политических партиях требований об обязательном аудите)



803	1 16 01163 01 0000 140	Административные штрафы, установленные главой 16 Кодекса Российской Федерации об административных правонарушениях, за административные правонарушения в области таможенного дела (нарушение таможенных правил), налагаемые мировыми судьями, комиссиями по делам несовершеннолетних и защите их прав
803	1 16 01173 01 0007 140	Административные штрафы, установленные главой 17 Кодекса Российской Федерации об административных правонарушениях, за административные правонарушения, посягающие на институты государственной власти, налагаемые мировыми судьями, комиссиями по делам несовершеннолетних и защите их прав (штрафы за невыполнение законных требований прокурора, следователя, дознавателя или должностного лица, осуществляющего производство по делу об административном правонарушении)
803	1 16 01173 01 0008 140	Административные штрафы, установленные главой 17 Кодекса Российской Федерации об административных правонарушениях, за административные правонарушения, посягающие на институты государственной власти, налагаемые мировыми судьями, комиссиями по делам несовершеннолетних и защите их прав (штрафы за воспрепятствование законной деятельности должностного лица органа, уполномоченного на осуществление функций по принудительному исполнению исполнительных документов и обеспечению установленного порядка деятельности судов)
803	1 16 01173 01 9000 140	Административные штрафы, установленные главой 17 Кодекса Российской Федерации об административных правонарушениях, за административные правонарушения, посягающие на институты государственной власти, налагаемые мировыми судьями, комиссиями по делам несовершеннолетних и защите их прав (иные штрафы)
803	1 16 01193 01 0005 140	Административные штрафы, установленные главой 19 Кодекса Российской Федерации об административных правонарушениях, за административные правонарушения против порядка управления, налагаемые мировыми судьями, комиссиями по делам несовершеннолетних и защите их прав (штрафы за невыполнение в срок законного предписания (постановления, представления, решения) органа (должностного лица), осуществляющего государственный надзор (контроль), организации, уполномоченной в соответствии с федеральными законами на осуществление государственного надзора (должностного лица), органа (должностного лица), осуществляющего муниципальный контроль)
803	1 16 01193 01 0007 140	Административные штрафы, установленные главой 19 Кодекса Российской Федерации об административных правонарушениях, за административные правонарушения против порядка управления, налагаемые мировыми судьями, комиссиями по делам несовершеннолетних и защите их прав (штрафы за непредставление сведений (информации))
803	1 16 01193 01 0009 140	Административные штрафы, установленные главой 19 Кодекса Российской Федерации об административных правонарушениях, за административные правонарушения против порядка управления, налагаемые мировыми судьями, комиссиями по делам несовершеннолетних и защите их прав (штрафы за нарушение порядка предоставления земельных или лесных участков либо водных объектов)
803	1 16 01193 01 0012 140	Административные штрафы, установленные главой 19 Кодекса Российской Федерации об административных правонарушениях, за административные правонарушения против порядка управления, налагаемые мировыми судьями, комиссиями по делам несовершеннолетних и защите их прав (штрафы за передачу либо попытку передачи запрещенных предметов лицам, содержащимся в учреждениях уголовно-исполнительной системы или изоляторах временного содержания)
803	1 16 01193 01 0013 140	Административные штрафы, установленные главой 19 Кодекса Российской Федерации об административных правонарушениях, за административные правонарушения против порядка управления, налагаемые мировыми судьями, комиссиями по делам несовершеннолетних и защите их прав (штрафы за заведомо ложный вызов специализированных служб)
803	1 16 01193 01 0020 140	Административные штрафы, установленные главой 19 Кодекса Российской Федерации об административных правонарушениях, за административные правонарушения против порядка управления, налагаемые мировыми судьями, комиссиями по делам несовершеннолетних и защите их прав (штрафы за осуществление деятельности, не связанной с извлечением прибыли, без специального разрешения (лицензии))
803	1 16 01193 01 0021 140	Административные штрафы, установленные главой 19 Кодекса Российской Федерации об административных правонарушениях, за административные правонарушения против порядка управления, налагаемые мировыми судьями, комиссиями по делам несовершеннолетних и защите их прав (штрафы за несоблюдение порядка государственной регистрации прав на недвижимое имущество или сделок с ним)
803	1 16 01193 01 0028 140	Административные штрафы, установленные главой 19 Кодекса Российской Федерации об административных правонарушениях, за административные правонарушения против порядка управления, налагаемые мировыми судьями, комиссиями по делам несовершеннолетних и защите их прав (штрафы за незаконное вознаграждение от имени юридического лица)
803	1 16 01193 01 0029 140	Административные штрафы, установленные главой 19 Кодекса Российской Федерации об административных правонарушениях, за административные правонарушения против порядка управления, налагаемые мировыми судьями, комиссиями по делам несовершеннолетних и защите их прав (штрафы за незаконное привлечение к трудовой деятельности либо к выполнению работ или оказанию услуг государственного или муниципального служащего либо бывшего государственного или муниципального служащего)
803	1 16 01193 01 0030 140	Административные штрафы, установленные главой 19 Кодекса Российской Федерации об административных правонарушениях, за административные правонарушения против порядка управления, налагаемые мировыми судьями, комиссиями по делам несовершеннолетних и защите их прав (штрафы за нарушение требований к ведению образовательной деятельности и организации образовательного процесса)

803	1 16 01193 01 0401 140	Административные штрафы, установленные главой 19 Кодекса Российской Федерации об административных правонарушениях, за административные правонарушения против порядка управления, налагаемые мировыми судьями, комиссиями по делам несовершеннолетних и защите их прав (штрафы за воспрепятствование законной деятельности должностного лица органа государственного контроля (надзора), должностного лица организации, уполномоченной в соответствии с федеральными законами на осуществление государственного надзора, должностного лица органа муниципального контроля)
803	1 16 01193 01 9000 140	Административные штрафы, установленные главой 19 Кодекса Российской Федерации об административных правонарушениях, за административные правонарушения против порядка управления, налагаемые мировыми судьями, комиссиями по делам несовершеннолетних и защите их прав (иные штрафы)
803	1 16 01203 01 0004 140	Административные штрафы, установленные главой 20 Кодекса Российской Федерации об административных правонарушениях, за административные правонарушения, посягающие на общественный порядок и общественную безопасность, налагаемые мировыми судьями, комиссиями по делам несовершеннолетних и защите их прав (штрафы за нарушение требований пожарной безопасности)
803	1 16 01203 01 0005 140	Административные штрафы, установленные главой 20 Кодекса Российской Федерации об административных правонарушениях, за административные правонарушения, посягающие на общественный порядок и общественную безопасность, налагаемые мировыми судьями, комиссиями по делам несовершеннолетних и защите их прав (штрафы за нарушение требований режима чрезвычайного положения)
803	1 16 01203 01 0006 140	Административные штрафы, установленные главой 20 Кодекса Российской Федерации об административных правонарушениях, за административные правонарушения, посягающие на общественный порядок и общественную безопасность, налагаемые мировыми судьями, комиссиями по делам несовершеннолетних и защите их прав (штрафы за невыполнение требований норм и правил по предупреждению и ликвидации чрезвычайных ситуаций)
803	1 16 01203 01 0007 140	Административные штрафы, установленные главой 20 Кодекса Российской Федерации об административных правонарушениях, за административные правонарушения, посягающие на общественный порядок и общественную безопасность, налагаемые мировыми судьями, комиссиями по делам несовершеннолетних и защите их прав (штрафы за невыполнение требований и мероприятий в области гражданской обороны)
803	1 16 01203 01 0008 140	Административные штрафы, установленные главой 20 Кодекса Российской Федерации об административных правонарушениях, за административные правонарушения, посягающие на общественный порядок и общественную безопасность, налагаемые мировыми судьями, комиссиями по делам несовершеннолетних и защите их прав (штрафы за нарушение правил производства, приобретения, продажи, передачи, хранения, перевозки, ношения, коллекционирования, экспонирования, уничтожения или учета оружия и патронов к нему, а также нарушение правил производства, продажи, хранения, уничтожения или учета взрывчатых веществ и взрывных устройств, пиротехнических изделий, порядка выдачи свидетельства о прохождении подготовки и проверки знания правил безопасного обращения с оружием и наличия навыков безопасного обращения с оружием или медицинских заключений об отсутствии противопоказаний к владению оружием)
803	1 16 01203 01 0010 140	Административные штрафы, установленные главой 20 Кодекса Российской Федерации об административных правонарушениях, за административные правонарушения, посягающие на общественный порядок и общественную безопасность, налагаемые мировыми судьями, комиссиями по делам несовершеннолетних и защите их прав (штрафы за незаконные изготовление, продажу или передачу пневматического оружия)
803	1 16 01203 01 0012 140	Административные штрафы, установленные главой 20 Кодекса Российской Федерации об административных правонарушениях, за административные правонарушения, посягающие на общественный порядок и общественную безопасность, налагаемые мировыми судьями, комиссиями по делам несовершеннолетних и защите их прав (штрафы за пересылку оружия, нарушение правил перевозки, транспортирования или использования оружия и патронов к нему)
803	1 16 01203 01 0013 140	Административные штрафы, установленные главой 20 Кодекса Российской Федерации об административных правонарушениях, за административные правонарушения, посягающие на общественный порядок и общественную безопасность, налагаемые мировыми судьями, комиссиями по делам несовершеннолетних и защите их прав (штрафы за стрельбу из оружия в отведенных для этого местах с нарушением установленных правил или в не отведенных для этого местах)
803	1 16 01203 01 0014 140	Административные штрафы, установленные главой 20 Кодекса Российской Федерации об административных правонарушениях, за административные правонарушения, посягающие на общественный порядок и общественную безопасность, налагаемые мировыми судьями, комиссиями по делам несовершеннолетних и защите их прав (штрафы за нарушение правил сертификации оружия и патронов к нему)
803	1 16 01203 01 0021 140	Административные штрафы, установленные главой 20 Кодекса Российской Федерации об административных правонарушениях, за административные правонарушения, посягающие на общественный порядок и общественную безопасность, налагаемые мировыми судьями, комиссиями по делам несовершеннолетних и защите их прав (штрафы за появление в общественных местах в состоянии опьянения)
803	1 16 01203 01 9000 140	Административные штрафы, установленные главой 20 Кодекса Российской Федерации об административных правонарушениях, за административные правонарушения, посягающие на общественный порядок и общественную безопасность, налагаемые мировыми судьями, комиссиями по делам несовершеннолетних и защите их прав (иные штрафы)
814		комитет природных ресурсов, лесного хозяйства и экологии Волгоградской области



814	1 16 11050 01 0000 140	Платежи по искам о возмещении вреда, причиненного окружающей среде, а также платежи, уплачиваемые при добровольном возмещении вреда, причиненного окружающей среде (за исключением вреда, причиненного окружающей среде на особо охраняемых природных территориях, а также вреда, причиненного водным объектам), подлежащие зачислению в бюджет муниципального образования
		Перечень главных администраторов доходов бюджета городского округа – город Волжский Волгоградской области – органов местного самоуправления
750		управление финансов администрации городского округа – город Волжский Волгоградской области
750	2 02 15001 04 0000 150	Дотации бюджетам городских округов на выравнивание бюджетной обеспеченности из бюджета субъекта Российской Федерации
750	2 08 04000 04 0000 150	Перечисления из бюджетов городских округов (в бюджеты городских округов) для осуществления возврата (зачета) излишне уплаченных или излишне взысканных сумм налогов, сборов и иных платежей, а также сумм процентов за несвоевременное осуществление такого возврата и процентов, начисленных на излишне взысканные суммы
752		администрация городского округа – город Волжский Волгоградский области
752	1 16 01063 01 0000 140	Административные штрафы, установленные главой 6 Кодекса Российской Федерации об административных правонарушениях, за административные правонарушения, посягающие на здоровье, санитарно-эпидемиологическое благополучие населения и общественную нравственность, налагаемые мировыми судьями, комиссиями по делам несовершеннолетних и защите их прав
752	1 16 01073 01 0000 140	Административные штрафы, установленные главой 7 Кодекса Российской Федерации об административных правонарушениях, за административные правонарушения в области охраны собственности, налагаемые мировыми судьями, комиссиями по делам несовершеннолетних и защите их прав
752	1 16 01113 01 0000 140	Административные штрафы, установленные главой 11 Кодекса Российской Федерации об административных правонарушениях, за административные правонарушения на транспорте, налагаемые мировыми судьями, комиссиями по делам несовершеннолетних и защите их прав
752	1 16 02020 02 0001 140	Административные штрафы, установленные законами субъектов Российской Федерации об административных правонарушениях, за нарушение муниципальных правовых актов (по ст. 8.3 Кодекса Волгоградской области об административной ответственности за осуществление торговли, организацию общественного питания, предоставление бытовых услуг вне специально отведенных для этого мест)
752	1 16 02020 02 0002 140	Административные штрафы, установленные законами субъектов Российской Федерации об административных правонарушениях, за нарушение муниципальных правовых актов (доходы от штрафов, направляемые на формирование муниципального дорожного фонда)
752	1 16 02020 02 0003 140	Административные штрафы, установленные законами субъектов Российской Федерации об административных правонарушениях, за нарушение муниципальных правовых актов (по ст. 8.7 Кодекса Волгоградской области об административной ответственности за нарушение правил благоустройства территорий поселений)
752	1 16 02020 02 0004 140	Административные штрафы, установленные законами субъектов Российской Федерации об административных правонарушениях, за нарушение муниципальных правовых актов (по ст. 8.4 Кодекса Волгоградской области об административной ответственности за нарушение порядка размещения и содержания вывесок, указателей, объявлений, листовок и иной наружной информации, а равно их порча или уничтожение)
752	2 02 16549 04 0000 150	Дотации (гранты) бюджетам городских округов за достижение показателей деятельности органов местного самоуправления
752	2 02 30022 04 0000 150	Субвенции бюджетам городских округов на предоставление гражданам субсидий на оплату жилого помещения и коммунальных услуг
752	2 02 30027 04 0000 150	Субвенции бюджетам городских округов на содержание ребенка, находящегося под опекой, попечительством, а также вознаграждение, причитающееся опекуну (попечителю), приемному родителю
752	2 02 35120 04 0000 150	Субвенции бюджетам городских округов на осуществление полномочий по составлению (изменению) списков кандидатов в присяжные заседатели федеральных судов общей юрисдикции в Российской Федерации
752	2 02 35930 04 0000 150	Субвенции бюджетам городских округов на государственную регистрацию актов гражданского состояния
752	2 02 90023 04 0000 150	Прочие безвозмездные поступления в бюджеты городских округов от бюджетов субъектов Российской Федерации
755		комитет земельных ресурсов и градостроительства администрации городского округа – город Волжский Волгоградской области
755	1 08 07150 01 0000 110	Государственная пошлина за выдачу разрешения на установку рекламной конструкции
755	1 11 05012 04 0000 120	Доходы, получаемые в виде арендной платы за земельные участки, государственная собственность на которые не разграничена и которые расположены в границах городских округов, а также средства от продажи права на заключение договоров аренды указанных земельных участков
755	1 11 05024 04 0000 120	Доходы, получаемые в виде арендной платы, а также средства от продажи права на заключение договоров аренды за земли, находящиеся в собственности городских округов (за исключением земельных участков муниципальных бюджетных и автономных учреждений)
755	1 11 05324 04 0000 120	Плата по соглашениям об установлении сервитута, заключенным органами местного самоуправления городских округов, государственными или муниципальными предприятиями либо государственными или муниципальными учреждениями в отношении земельных участков, находящихся в собственности городских округов
755	1 14 06012 04 0000 430	Доходы от продажи земельных участков, государственная собственность на которые не разграничена и которые расположены в границах городских округов

755	1 14 06024 04 0000 430	Доходы от продажи земельных участков, находящихся в собственности городских округов (за исключением земельных участков муниципальных бюджетных и автономных учреждений)
755	2 02 25511 04 0000 150	Субсидии бюджетам городских округов на проведение комплексных кадастровых работ
757		комитет по обеспечению жизнедеятельности города администрации городского округа – город Волжский Волгоградской области
757	2 02 20300 04 0000 150	Субсидии бюджетам городских округов на обеспечение мероприятий по модернизации систем коммунальной инфраструктуры за счет средств, поступивших от публично-правовой компании «Фонд развития территорий»
757	2 02 20303 04 0000 150	Субсидии бюджетам городских округов на обеспечение мероприятий по модернизации систем коммунальной инфраструктуры за счет средств бюджетов
760		«Контрольно-счетная палата городского округа – город Волжский Волгоградской области»
763		управление образования администрации городского округа – город Волжский Волгоградской области
763	1 14 02042 04 0000 410	Доходы от реализации имущества, находящегося в оперативном управлении учреждений, находящихся в ведении органов управления городских округов (за исключением имущества муниципальных бюджетных и автономных учреждений), в части реализации основных средств по указанному имуществу
763	2 02 25027 04 0000 150	Субсидии бюджетам городских округов на реализацию мероприятий государственной программы Российской Федерации «Доступная среда»
763	2 02 25179 04 0000 150	Субсидии бюджетам городских округов на проведение мероприятий по обеспечению деятельности советников директора по воспитанию и взаимодействию с детскими общественными объединениями в общеобразовательных организациях
763	2 02 25304 04 0000 150	Субсидии бюджетам городских округов на организацию бесплатного горячего питания обучающихся, получающих начальное общее образование в государственных и муниципальных образовательных организациях
763	2 02 30029 04 0000 150	Субвенции бюджетам городских округов на компенсацию части платы, взимаемой с родителей (законных представителей) за присмотр и уход за детьми, посещающими образовательные организации, реализующие образовательные программы дошкольного образования
763	2 02 45303 04 0000 150	Межбюджетные трансферты, передаваемые бюджетам городских округов на ежемесячное денежное вознаграждение за классное руководство педагогическим работникам государственных и муниципальных образовательных организаций, реализующих образовательные программы начального общего образования, образовательные программы основного общего образования, образовательные программы среднего общего образования
763	2 02 45179 04 0000 150	Межбюджетные трансферты, передаваемые бюджетам городских округов на проведение мероприятий по обеспечению деятельности советников директора по воспитанию и взаимодействию с детскими общественными объединениями в общеобразовательных организациях
763	2 02 45363 04 0000 150	Межбюджетные трансферты, передаваемые бюджетам городских округов на ежемесячное денежное вознаграждение за классное руководство (кураторство) педагогическим работникам государственных образовательных организаций субъектов Российской Федерации и г. Байконура, муниципальных образовательных организаций, реализующих образовательные программы среднего профессионального образования, в том числе программы профессионального обучения для лиц с ограниченными возможностями здоровья
763	2 04 04020 04 0000 150	Поступления от денежных пожертвований, предоставляемых негосударственными организациями получателям средств бюджетов городских округов
763	2 07 04020 04 0000 150	Поступления от денежных пожертвований, предоставляемых физическими лицами получателям средств бюджетов городских округов
768		управление муниципальным имуществом администрации городского округа – город Волжский Волгоградской области
768	1 11 01040 04 0000 120	Доходы в виде прибыли, приходящейся на доли в уставных (складочных) капиталах хозяйственных товариществ и обществ, или дивидендов по акциям, принадлежащим городским округам
768	1 11 05074 04 0000 120	Доходы от сдачи в аренду имущества, составляющего казну городских округов (за исключением земельных участков)
768	1 11 07014 04 0000 120	Доходы от перечисления части прибыли, остающейся после уплаты налогов и иных обязательных платежей муниципальных унитарных предприятий, созданных городскими округами
768	1 14 02043 04 0000 410	Доходы от реализации иного имущества, находящегося в собственности городских округов (за исключением имущества муниципальных бюджетных и автономных учреждений, а также имущества муниципальных унитарных предприятий, в том числе казенных), в части реализации основных средств по указанному имуществу
768	1 14 02043 04 0001 410	Доходы от реализации иного имущества, находящегося в собственности городских округов (за исключением имущества муниципальных бюджетных и автономных учреждений, а также имущества муниципальных унитарных предприятий, в том числе казенных), в части реализации основных средств по указанному имуществу (поступление средств на оплату НДС по договорам купли-продажи имущества с физическими лицами)
768	1 14 02043 04 0000 440	Доходы от реализации иного имущества, находящегося в собственности городских округов (за исключением имущества муниципальных бюджетных и автономных учреждений, а также имущества муниципальных унитарных предприятий, в том числе казенных), в части реализации материальных запасов по указанному имуществу



768	2 02 25497 04 0000 150	Субсидии бюджетам городских округов на реализацию мероприятий по обеспечению жильем молодых семей
768	2 19 25497 04 0000 150	Возврат остатков субсидий на реализацию мероприятий по обеспечению жильем молодых семей из бюджетов городских округов
770		управление капитального строительства администрации городского округа – город Волжский Волгоградской области
770	1 17 15020 04 0201 150	Инициативные платежи, зачисляемые в бюджеты городских округов (Благоустройство входной зоны МОУ СШ № 31)
770	1 17 15020 04 0202 150	Инициативные платежи, зачисляемые в бюджеты городских округов (Познавательный парк «ЭКО-факт»)
770	1 17 15020 04 0203 150	Инициативные платежи, зачисляемые в бюджеты городских округов («За_баскетVol»)
770	1 17 15020 04 0204 150	Инициативные платежи, зачисляемые в бюджеты городских округов («Безопасная школа»)
770	1 17 15020 04 0205 150	Инициативные платежи, зачисляемые в бюджеты городских округов (Территория активных – баскетбольная площадка в парке «Волжский»)
770	1 17 15020 04 0206 150	Инициативные платежи, зачисляемые в бюджеты городских округов (Смотровая площадка)
770	1 17 15020 04 0207 150	Инициативные платежи, зачисляемые в бюджеты городских округов (Благоустройство детской площадки во дворе домов 12, 18 по ул. О. Кошевого)
770	1 17 15020 04 0208 150	Инициативные платежи, зачисляемые в бюджеты городских округов («Время помнить»)
770	1 17 15020 04 0209 150	Инициативные платежи, зачисляемые в бюджеты городских округов («Энергия будущего» (п. Краснооктябрьский, ул. Лысенко/Чапаева, детская площадка)
770	1 17 15020 04 0210 150	Инициативные платежи, зачисляемые в бюджеты городских округов (Сквер «Цветущий сад» (п. Паромный, ул. Плеханова)
770	1 17 15020 04 0211 150	Инициативные платежи, зачисляемые в бюджеты городских округов (Обустройство детской инклюзивной развивающей зоны)
770	1 17 15020 04 0212 150	Инициативные платежи, зачисляемые в бюджеты городских округов (Обустройство уличного пространства для занятий доступными видами спортивных дисциплин (ул. им. генерала Карбышева, 101)
770	1 17 15020 04 0213 150	Инициативные платежи, зачисляемые в бюджеты городских округов (Уличная лаундж-зона «Возможно все»)
770	1 17 15020 04 0214 150	Инициативные платежи, зачисляемые в бюджеты городских округов (Благоустройство развлекательной территории в парке «Гидростроитель»)
770	1 17 15020 04 0215 150	Инициативные платежи, зачисляемые в бюджеты городских округов (Благоустройство прилегающей территории к Дворцу культуры «Волгоградгидрострой»)
770	1 17 15020 04 0216 150	Инициативные платежи, зачисляемые в бюджеты городских округов Благоустройство детской площадки на ул. Троицкая
770	1 17 15020 04 0217 150	Инициативные платежи, зачисляемые в бюджеты городских округов (Освещение футбольного поля МАУ СШ № 3)
770	1 17 15020 04 0218 150	Инициативные платежи, зачисляемые в бюджеты городских округов (Ремонт напольного покрытия большого игрового зала в крытом спортивном зале)
770	1 17 15020 04 0219 150	Инициативные платежи, зачисляемые в бюджеты городских округов (Лофт пространство «PRO-Движение»)
770	1 17 15020 04 0220 150	Инициативные платежи, зачисляемые в бюджеты городских округов (Ремонт раздевалок в физкультурно-оздоровительном комплексе «Русь»)
770	1 17 15020 04 0221 150	Инициативные платежи, зачисляемые в бюджеты городских округов (Аллея подвига героя Сталинградской битвы Александры Ивановны Лемякиной)
770	1 17 15020 04 0222 150	Инициативные платежи, зачисляемые в бюджеты городских округов (Велодорожка «Solaroad»)
770	1 17 15020 04 0223 150	Инициативные платежи, зачисляемые в бюджеты городских округов («Спортивное будущее»)
770	1 17 15020 04 0224 150	Инициативные платежи, зачисляемые в бюджеты городских округов («Открытый микрофон»)
770	1 17 15020 04 0225 150	Инициативные платежи, зачисляемые в бюджеты городских округов («Здоровье детей в наших руках»)
770	1 17 15020 04 0226 150	Инициативные платежи, зачисляемые в бюджеты городских округов (Памятник П.В. Филютовичу)
770	1 17 15020 04 0227 150	Инициативные платежи, зачисляемые в бюджеты городских округов («Здоровые дети – здоровая нация!»)
770	1 17 15020 04 0228 150	Инициативные платежи, зачисляемые в бюджеты городских округов («Полоса мужества»)
770	1 17 15020 04 0229 150	Инициативные платежи, зачисляемые в бюджеты городских округов (Замена вывески и входной группы здания филиала муниципального учреждения «Волжский музейно-выставочный комплекс»)
770	1 17 15020 04 0230 150	Инициативные платежи, зачисляемые в бюджеты городских округов (Благоустройство территории вдоль ул. Балыклейская – Пролейская поселка Металлург)
770	2 02 20077 04 0000 150	Субсидии бюджетам городских округов на софинансирование капитальных вложений в объекты муниципальной собственности
770	2 02 25305 04 0000 150	Субсидии бюджетам городских округов на создание новых мест в общеобразовательных организациях в связи с ростом числа обучающихся, вызванным демографическим фактором
770	2 02 27112 04 0000 150	Субсидии бюджетам городских округов на софинансирование капитальных вложений в объекты муниципальной собственности
771		комитет благоустройства и дорожного хозяйства администрации городского округа – город Волжский Волгоградской области
771	1 11 09034 04 0000 120	Доходы от эксплуатации и использования имущества автомобильных дорог, находящихся в собственности городских округов
771	1 13 01530 04 0000 130	Плата за оказание услуг по присоединению объектов дорожного сервиса к автомобильным дорогам общего пользования местного значения, зачисляемая в бюджеты городских округов

771	1 16 10062 04 0000 140	Платежи в целях возмещения убытков, причиненных уклонением от заключения с муниципальным органом городского округа (муниципальным казенным учреждением) муниципального контракта, финансируемого за счет средств муниципального дорожного фонда, а также иные денежные средства, подлежащие зачислению в бюджет городского округа за нарушение законодательства Российской Федерации о контрактной системе в сфере закупок товаров, работ, услуг для обеспечения государственных и муниципальных нужд
771	1 16 10082 04 0000 140	Платежи в целях возмещения ущерба при расторжении муниципального контракта, финансируемого за счет средств муниципального дорожного фонда городского округа, в связи с односторонним отказом исполнителя (подрядчика) от его исполнения
771	1 16 11064 01 0000 140	Платежи, уплачиваемые в целях возмещения вреда, причиняемого автомобильным дорогам местного значения транспортными средствами, осуществляющими перевозки тяжеловесных и (или) крупногабаритных грузов
771	2 02 20041 04 0000 150	Субсидии бюджетам городских округов на строительство, модернизацию, ремонт и содержание автомобильных дорог общего пользования, в том числе дорог в поселениях (за исключением автомобильных дорог федерального значения)
771	2 02 20216 04 0000 150	Субсидии бюджетам городских округов на осуществление дорожной деятельности в отношении автомобильных дорог общего пользования, а также капитального ремонта и ремонта дворовых территорий многоквартирных домов, проездов к дворовым территориям многоквартирных домов населенных пунктов
771	2 02 45393 04 0000 150	Межбюджетные трансферты, передаваемые бюджетам муниципальных районов на финансовое обеспечение дорожной деятельности
771	2 02 45418 04 0000 150	Межбюджетные трансферты, передаваемые бюджетам городских округов на внедрение интеллектуальных транспортных систем, предусматривающих автоматизацию процессов управления дорожным движением в городских агломерациях, включающих города с населением свыше 300 тысяч человек
771	2 02 25555 04 0000 150	Субсидии бюджетам городских округов на реализацию программ формирования современной городской среды
771	2 02 25394 04 0000 150	Субсидии бюджетам городских округов на приведение в нормативное состояние автомобильных дорог и искусственных дорожных сооружений
771	2 02 45784 04 0000 150	Межбюджетные трансферты, передаваемые бюджетам городских округов на финансирование дорожной деятельности в отношении автомобильных дорог общего пользования регионального или межмуниципального, местного значения
771	2 07 04010 04 0000 150	Безвозмездные поступления от физических и юридических лиц на финансовое обеспечение дорожной деятельности, в том числе добровольных пожертвований, в отношении автомобильных дорог общего пользования местного значения городских округов
772		контрольное управление администрации городского округа – город Волжский Волгоградской области
773		комитет по делам молодежи, культуры и спорта администрации городского округа – город Волжский Волгоградской области
773	2 02 25517 04 0000 150	Субсидии бюджетам городских округов на поддержку творческой деятельности и техническое оснащение детских и кукольных театров
773	2 02 25519 04 0000 150	Субсидии бюджетам городских округов на поддержку отрасли культуры
773	2 02 25590 04 0000 150	Субсидии бюджетам городских округов на техническое оснащение региональных и муниципальных музеев
773	2 02 45454 04 0000 150	Межбюджетные трансферты, передаваемые бюджетам городских округов на создание модельных муниципальных библиотек
778		Волжская городская Дума Волгоградской области
000		Иные доходы бюджета городского округа – город Волжский Волгоградской области, администрирование которых может осуществляться главными администраторами доходов бюджета городского округа в пределах их компетенции
000	1 11 05034 04 0000 120	Доходы от сдачи в аренду имущества, находящегося в оперативном управлении органов управления городских округов и созданных ими учреждений (за исключением имущества муниципальных бюджетных и автономных учреждений)
000	1 11 05312 04 0000 120	Плата по соглашениям об установлении сервитута, заключенным органами местного самоуправления городских округов, государственными или муниципальными предприятиями либо государственными или муниципальными учреждениями в отношении земельных участков, государственная собственность на которые не разграничена и которые расположены в границах городских округов
000	1 11 09044 04 0000 120	Прочие поступления от использования имущества, находящегося в собственности городских округов (за исключением имущества муниципальных бюджетных и автономных учреждений, а также имущества муниципальных унитарных предприятий, в том числе казенных)
000	1 13 01994 04 0000 130	Прочие доходы от оказания платных услуг (работ) получателями средств бюджетов городских округов
000	1 13 02994 04 0000 130	Прочие доходы от компенсации затрат бюджетов городских округов
000	1 14 02042 04 0000 440	Доходы от реализации имущества, находящегося в оперативном управлении учреждений, находящихся в ведении органов управления городских округов (за исключением имущества муниципальных бюджетных и автономных учреждений), в части реализации материальных запасов по указанному имуществу
000	1 16 01053 01 0000 140	Административные штрафы, установленные Главой 5 Кодекса Российской Федерации об административных правонарушениях, за административные правонарушения, посягающие на права граждан, налагаемые мировыми судьями, комиссиями по делам несовершеннолетних и защите их прав
000	1 16 01054 01 0000 140	Административные штрафы, установленные Главой 5 Кодекса Российской Федерации об административных правонарушениях, за административные правонарушения, посягающие на права граждан, выявленные должностными лицами органов муниципального контроля

000	1 16 01074 01 0000 140	Административные штрафы, установленные Главой 7 Кодекса Российской Федерации об административных правонарушениях, за административные правонарушения в области охраны собственности, выявленные должностными лицами органов муниципального контроля
000	1 16 01084 01 0000 140	Административные штрафы, установленные Главой 8 Кодекса Российской Федерации об административных правонарушениях, за административные правонарушения в области охраны окружающей среды и природопользования, выявленные должностными лицами органов муниципального контроля
000	1 16 01143 01 0000 140	Административные штрафы, установленные Главой 14 Кодекса Российской Федерации об административных правонарушениях, за административные правонарушения в области предпринимательской деятельности и деятельности саморегулируемых организаций, налагаемые мировыми судьями, комиссиями по делам несовершеннолетних и защите их прав
000	1 16 01154 01 0000 140	Административные штрафы, установленные Главой 15 Кодекса Российской Федерации об административных правонарушениях, за административные правонарушения в области финансов, налогов и сборов, страхования, рынка ценных бумаг (за исключением штрафов, указанных в пункте 6 статьи 46 Бюджетного кодекса Российской Федерации), выявленные должностными лицами органов муниципального контроля
000	1 16 01157 01 0000 140	Административные штрафы, установленные Главой 15 Кодекса Российской Федерации об административных правонарушениях, за административные правонарушения в области финансов, связанные с нецелевым использованием бюджетных средств, невозвратом либо несвоевременным возвратом бюджетного кредита, неперечислением либо несвоевременным перечислением платы за пользование бюджетным кредитом, нарушением условий предоставления бюджетного кредита, нарушением порядка и (или) условий предоставления (расходования) межбюджетных трансфертов, нарушением условий предоставления бюджетных инвестиций, субсидий юридическим лицам, индивидуальным предпринимателям и физическим лицам, подлежащие зачислению в бюджет муниципального образования
000	1 16 01173 01 0000 140	Административные штрафы, установленные Главой 17 Кодекса Российской Федерации об административных правонарушениях, за административные правонарушения, посягающие на институты государственной власти, налагаемые мировыми судьями, комиссиями по делам несовершеннолетних и защите их прав
000	1 16 01193 01 0000 140	Административные штрафы, установленные Главой 19 Кодекса Российской Федерации об административных правонарушениях, за административные правонарушения против порядка управления, налагаемые мировыми судьями, комиссиями по делам несовершеннолетних и защите их прав
000	1 16 01194 01 0000 140	Административные штрафы, установленные Главой 19 Кодекса Российской Федерации об административных правонарушениях, за административные правонарушения против порядка управления, выявленные должностными лицами органов муниципального контроля
000	1 16 01203 01 0000 140	Административные штрафы, установленные Главой 20 Кодекса Российской Федерации об административных правонарушениях, за административные правонарушения, посягающие на общественный порядок и общественную безопасность, налагаемые мировыми судьями, комиссиями по делам несовершеннолетних и защите их прав
000	1 16 02020 02 0005 140	Административные штрафы, установленные законами субъектов Российской Федерации об административных правонарушениях, за нарушение муниципальных правовых актов (прочее)
000	1 16 07010 04 0000 140	Штрафы, неустойки, пени, уплаченные в случае просрочки исполнения поставщиком (подрядчиком, исполнителем) обязательств, предусмотренных муниципальным контрактом, заключенным муниципальным органом, казенным учреждением городского округа
000	1 16 07090 04 0000 140	Иные штрафы, неустойки, пени, уплаченные в соответствии с законом или договором в случае неисполнения или ненадлежащего исполнения обязательств перед муниципальным органом (муниципальным казенным учреждением) городского округа
000	1 16 09040 04 0000 140	Денежные средства, изымаемые в собственность городского округа в соответствии с решениями судов (за исключением обвинительных приговоров судов)
000	1 16 10031 04 0000 140	Возмещение ущерба при возникновении страховых случаев, когда выгодоприобретателями выступают получатели средств бюджета городского округа
000	1 16 10032 04 0000 140	Прочее возмещение ущерба, причиненного муниципальному имуществу городского округа (за исключением имущества, закрепленного за муниципальными бюджетными (автономными) учреждениями, унитарными предприятиями)
000	1 16 10061 04 0000 140	Платежи в целях возмещения убытков, причиненных уклонением от заключения с муниципальным органом городского округа (муниципальным казенным учреждением) муниципального контракта, а также иные денежные средства, подлежащие зачислению в бюджет городского округа за нарушение законодательства Российской Федерации о контрактной системе в сфере закупок товаров, работ, услуг для обеспечения государственных и муниципальных нужд (за исключением муниципального контракта, финансируемого за счет средств муниципального дорожного фонда)
000	1 16 10081 04 0000 140	Платежи в целях возмещения ущерба при расторжении муниципального контракта, заключенного с муниципальным органом городского округа (муниципальным казенным учреждением), в связи с односторонним отказом исполнителя (подрядчика) от его исполнения (за исключением муниципального контракта, финансируемого за счет средств муниципального дорожного фонда) ¹
000	1 16 10123 01 0001 140	Доходы от денежных взысканий (штрафов), поступающие в счет погашения задолженности, образовавшейся до 1 января 2020 года, подлежащие зачислению в бюджет муниципального образования по нормативам, действовавшим в 2019 году (прочее)

000	1 16 10123 01 0041 140	Доходы от денежных взысканий (штрафов), поступающие в счет погашения задолженности, образовавшейся до 1 января 2020 года, подлежащие зачислению в бюджет муниципального образования по нормативам, действовавшим в 2019 году (доходы бюджетов городских округов, за исключением доходов, направляемых на формирование муниципального дорожного фонда, а также иных платежей в случае принятия решения финансовым органом муниципального образования о раздельном учете задолженности)
000	1 17 01040 04 0000 180	Невыясненные поступления, зачисляемые в бюджеты городских округов
000	1 17 05040 04 0000 180	Прочие неналоговые доходы бюджетов городских округов
000	2 02 15002 04 0000 150	Дотации бюджетам городских округов на поддержку мер по обеспечению сбалансированности бюджетов
000	2 02 19999 04 0000 150	Прочие дотации бюджетам городских округов
000	2 02 29999 04 0000 150	Прочие субсидии бюджетам городских округов
000	2 02 30024 04 0000 150	Субвенции бюджетам городских округов на выполнение передаваемых полномочий субъектов Российской Федерации
000	2 02 49001 04 0000 150	Межбюджетные трансферты, передаваемые бюджетам городских округов, за счет средств резервного фонда Правительства Российской Федерации
000	2 02 49999 04 0000 150	Прочие межбюджетные трансферты, передаваемые бюджетам городских округов
000	2 07 04050 04 0000 150	Прочие безвозмездные поступления в бюджеты городских округов
000	2 18 04010 04 0000 150	Доходы бюджетов городских округов от возврата бюджетными учреждениями остатков субсидий прошлых лет
000	2 18 04020 04 0000 150	Доходы бюджетов городских округов от возврата автономными учреждениями остатков субсидий прошлых лет
000	2 18 04030 04 0000 150	Доходы бюджетов городских округов от возврата иными организациями остатков субсидий прошлых лет
000	2 19 60010 04 0000 150	Возврат прочих остатков субсидий, субвенций и иных межбюджетных трансфертов, имеющих целевое назначение, прошлых лет из бюджетов городских округов

АДМИНИСТРАЦИЯ ГОРОДСКОГО ОКРУГА – ГОРОД ВОЛЖСКИЙ ВОЛГОГРАДСКОЙ ОБЛАСТИ

ПОСТАНОВЛЕНИЕ

от 13.11.2023

№ 6524

Об утверждении Порядка заключения в электронной форме и подписания усиленной квалифицированной электронной подписью лица, имеющего право действовать от имени соответственно уполномоченного органа, исполнителя муниципальных услуг в социальной сфере, соглашений о финансовом обеспечении затрат, связанных с оказанием муниципальных услуг в социальной сфере по направлению деятельности «Реализация дополнительных общеразвивающих программ для детей» в соответствии с социальным сертификатом на получение муниципальной услуги в социальной сфере в городском округе – город Волжский Волгоградской области

В соответствии с частью 3 статьи 21 Федерального закона от 13.07.2020 № 189-ФЗ «О государственном (муниципальном) социальном заказе на оказание государственных (муниципальных) услуг в социальной сфере», со статьей 78.4 Бюджетного кодекса Российской Федерации, постановлениями администрации городского округа – город Волжский Волгоградской области от 08.11.2023 № 6445 «Об утверждении Порядка предоставления субсидии юридическим лицам, индивидуальным предпринимателям на оплату соглашения о финансовом обеспечении затрат, связанных с оказанием муниципальных услуг в социальной сфере по направлению деятельности «Реализация дополнительных общеразвивающих программ для детей» в соответствии

с социальным сертификатом на получение муниципальных услуг в социальной сфере в городском округе – город Волжский Волгоградской области», от 06.02.2023 № 624 «О распределении обязанностей между заместителями главы городского округа и управляющим делами администрации городского округа – город Волжский Волгоградской области», руководствуясь Уставом городского округа – город Волжский Волгоградской области,

ПОСТАНОВЛЯЮ:

1. Утвердить Порядок заключения в электронной форме и подписания усиленной квалифицированной электронной подписью лица, имеющего право действовать от имени соответственно уполномоченного органа, исполнителя муниципальных услуг в социальной сфере, соглашений о финансовом обеспечении затрат, связанных с оказанием муниципальных услуг в социальной сфере по направлению деятельности «Реализация дополнительных общеразвивающих программ для детей» в соответствии с социальным сертификатом на получение муниципальной услуги в социальной сфере в городском округе – город Волжский Волгоградской области (приложение).
2. Управлению по организационной и кадровой работе администрации городского округа – город Волжский Волгоградской области:
 - разместить настоящее постановление на официальном сайте администрации городского округа – город Волжский Волгоградской области (в разделе «Документы»);
 - направить настоящее постановление в комитет юстиции Волгоградской области для включения в регистр муниципальных нормативных правовых актов Волгоградской области.
3. Автономному муниципальному учреждению «Редакция газеты «Волжская правда» опубликовать настоящее постановление в газете «Волжский муниципальный вестник».
4. Настоящее постановление вступает в силу с момента его подписания и распространяет свое действие на правоотношения, возникшие с 1 ноября 2023 года.
5. Контроль за исполнением настоящего постановления оставляю за собой.

Заместитель главы городского округа
Е.В. Гиричева

Учредитель – Администрация городского округа – город Волжский Волгоградской области (404130, Волгоградская область, г. Волжский, пр. Ленина, 21, телефон 8(8443) 42-12-24).

Издатель – АМУ «Редакция газеты «Волжская правда» (404120, г. Волжский, Волгоградская обл., пр. Ленина, 97. Телефон 8(8443) 777-023).

Газета зарегистрирована Нижне-Волжским управлением Федеральной службы по надзору за соблюдением законодательства в сфере массовых коммуникаций и охране культурного наследия. Свидетельство о рег. ПИ № ФС9-0822 от 26 января 2006 года. Главный редактор – Д. П. Маслов Распространяется бесплатно

Отпечатано офсетным способом в ООО «ПК «Царицын» по заказу ООО «Нью ПРИНТ» по адресу: г. Волгоград, ул. Коммунистическая, 11. Подписано в печать 13 ноября 2023 г. в 16.00 (по графику – в 16.00). Заказ № 2666/2432НП. Тираж 1000 экз.

Адрес издателя: 404120, г. Волжский, Волгоградская обл., пр. Ленина, 97. Тел./факс: 8(8443) 777-023. Адрес редакции: 404120, г. Волжский, Волгоградская обл., пр. Ленина, 97. E-mail: vlzpravda@bk.ru